

Manuel d'utilisation Manuel des fonctions

Projecteur DLP™ Utilisation commerciale

N° De Modèle. **PT-DZ780**
PT-DW750
PT-DX820

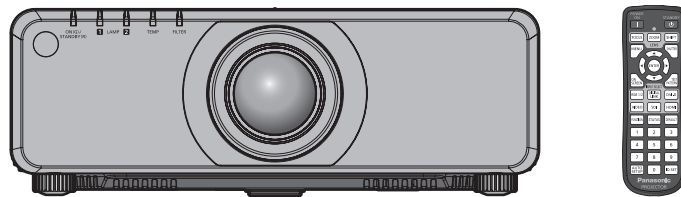

Merci d'avoir acheté cet appareil Panasonic.

- Ce manuel est commun à tous les modèles indépendamment des suffixes du numéro de modèle.
 - pour l'Inde
 - BD : Modèle noir, l'objectif-zoom standard fourni
 - WD : Modèle blanc, l'objectif-zoom standard fourni
 - pour Taïwan
 - BT : Modèle noir, l'objectif-zoom standard fourni
 - pour les autres pays ou régions
 - B : Modèle noir, l'objectif-zoom standard fourni
 - W : Modèle blanc, l'objectif-zoom standard fourni
 - LBD : Modèle noir, l'objectif vendu séparément
 - LWD : Modèle blanc, l'objectif vendu séparément
 - LB : Modèle noir, l'objectif vendu séparément
 - LW : Modèle blanc, l'objectif vendu séparément
- Avant toute utilisation de cet appareil, veuillez lire attentivement les instructions d'utilisation et conservez ce mode d'emploi afin de pouvoir vous y référer ultérieurement.
- Avant d'utiliser cet appareil, assurez-vous de lire la section « Avis important concernant la sécurité » (➡ pages 5 à 12).



Sommaire

Avis important concernant la sécurité 5

Chapitre 1 Préparation

Précautions d'emploi	16
Précautions à prendre lors du transport.....	16
Précautions lors de l'installation.....	16
Sécurité.....	18
DIGITAL LINK.....	18
Art-Net.....	19
Logiciel de contrôle et de pré-alerte.....	19
Mise au rebut.....	19
Précautions d'emploi.....	19
Accessoires.....	21
Accessoires optionnels.....	22
À propos de votre projecteur	23
Télécommande.....	23
Boîtier du projecteur.....	24
Préparation de la télécommande	27
Insérer et retirer les piles.....	27
En cas d'utilisation de plusieurs projecteurs.....	27
Raccordement de la télécommande au projecteur avec un câble.....	28

Chapitre 2 Mise en route

Installation	30
Mode d'installation.....	30
Pièces pour la fixation au plafond (optionnelles).....	30
Distance de projection et de l'image projetée.....	31
Réglage des pieds réglables.....	45
Retrait/Fixation de l'objectif de projection	46
Retrait de l'objectif de projection.....	46
Fixation de l'objectif de projection.....	47
Raccordement	48
Avant le raccordement.....	48
Exemple de branchement : appareil audio/vidéo.....	49
Exemple de branchement : les ordinateurs.....	50
Exemple de branchement utilisant DIGITAL LINK.....	51

Chapitre 3 Opérations de base

Mise sous/hors tension du projecteur	54
Branchement du cordon d'alimentation.....	54
Voyant d'alimentation.....	54
Mise sous tension du projecteur.....	55
Lorsque l'écran de réglage initial est affiché.....	56
Faire des réglages et des sélections.....	59
Mise hors tension du projecteur.....	60
Fonction d'arrêt direct de l'alimentation.....	61
Projection	62
Sélection du signal d'entrée.....	62
Réglage de la mise au point, du zoom et du déplacement.....	62
Réglage de la position d'objectif et mise au point quand l'objectif à mise au point fixe (N° de modèle : ET-DLE030) est utilisé.....	63
Réglage de la position d'objectif.....	64
Plage de réglage par le déplacement de position de l'objectif (déplacement optique).....	64
Fonctionnement avec la télécommande	66
Utilisation de la fonction obturateur.....	66
Utilisation de la fonction menu à l'écran.....	66
Commutation de l'entrée.....	67
Utilisation de la fonction État.....	67
Utilisation de la fonction de configuration automatique.....	68
Utilisation de la touche de fonction.....	68
Affichage des mires de test internes.....	68
Réglage des numéros ID de la télécommande.....	69

Chapitre 4 Réglages

Navigation dans le menu	71
Naviguer dans les menus.....	71
Menu principal.....	72
Sous-menu.....	73

Sommaire

Menu [IMAGE]	76	Menu [OPTION D’AFFICHAGE]	94
[MODE IMAGE].....	76	[APPARIEMENT COULEUR].....	94
[CONTRASTE].....	76	[CORRECTION DE COULEUR].....	95
[LUMINOSITÉ].....	76	[RÉGLAGE IMAGE].....	95
[COULEUR].....	77	[SIGNAL AUTO].....	96
[TEINTE].....	77	[RÉGLAGE AUTOMATIQUE].....	96
[TEMPÉRATURE DE COULEUR].....	77	[RÉGLAGE ENTRÉE AUXILIAIRE].....	97
[GAIN BLANC].....	79	[RGB IN].....	98
[GAMMA].....	79	[DVI-D IN].....	99
[SYSTEM DAYLIGHT VIEW].....	80	[HDMI IN].....	101
[DÉTAIL].....	80	[DIGITAL LINK IN].....	102
[RÉDUCTION DE BRUIT].....	80	[SDI IN].....	103
[AI].....	81	[MENU A L’ÉCRAN].....	104
[SÉLECTION SYSTÈME].....	81	[REGLAGE CLOSED CAPTION] (pour l’entrée de signal NTSC ou 480i YC _B C _R uniquement)	106
Vidéo compatible avec sRGB.....	82	[COULEUR DE FOND].....	107
Menu [POSITION]	83	[DÉMARRAGE LOGO].....	107
[DÉCALAGE].....	83	[UNIFORMITE].....	107
[ASPECT].....	83	[REGLAGE OBTURATEUR].....	108
[ZOOM].....	84	[GEL D’IMAGE].....	108
[RÉG.PHASE].....	85	[MONITEUR DE PROFIL].....	109
[GÉOMÉTRIE].....	85	[DESACTIVATION PUCE DLP].....	110
Menu [MENU AVANÇÉ]	88	Menu [RÉGLAGE PROJECTEUR]	111
[DIGITAL CINEMA REALITY].....	88	[NUMÉRO DU PROJECTEUR].....	111
[EFFACEMENT].....	88	[MÉTHODE DE PROJECTION].....	111
[RÉSOLUTION ENTRÉE].....	89	[MODE DE VENTILATION].....	112
[POSITION DU CLAMP].....	89	[SÉLECTION LAMPE].....	112
[FUSION BORDURE].....	89	[RELAIS LAMPE].....	113
[RÉGLAGE RETARD].....	92	[PUISSANCE LAMPE].....	113
[MODE TRAME].....	92	[CONTRÔLE DE LA LUMINOSITÉ].....	114
Menu [LANGUE À L’ÉCRAN(LANGUAGE)]	93	[MODE STANDBY].....	118
Changement de la langue de l’affichage.....	93	[PLANIFICATEUR].....	119
		[DEMARRAGE INITIAL].....	120
		[ENTRÉE AU DÉMARRAGE].....	121
		[RS-232C].....	121
		[ÉTAT].....	123
		[HORS MAR. SANS SIG.].....	124
		[MODE REMOTE2].....	124
		[FONCTION DU BOUTON].....	125
		[DATE ET HEURE].....	125
		[CALIBRATION OPTIQUE].....	126
		[SAUVEGARDER LES DONNÉES UTILIS.].....	126
		[CHARGER LES DONNÉES UTILISATEUR].....	127
		[INITIALISER].....	127
		[MOT DE PASSE SERVICE].....	127
		Menu [P IN P]	128
		Utilisation de la fonction P IN P.....	128
		Menu [MIRE DE TEST]	130
		[MIRE DE TEST].....	130

Menu [LISTE SIGNAUX ENREGISTRÉS].....	131	Chapitre 6 Annexe	
Enregistrement de nouveaux signaux.....	131	Informations techniques.....	176
Changement du nom du signal enregistré.....	131	Protocole PJLink.....	176
Effacement du signal enregistré.....	132	Utilisation de la fonction Art-Net.....	177
Protection du signal enregistré.....	132	Commandes de contrôle via le réseau local.....	180
Extension de la gamme de verrouillage de signaux.....	132	Borne <SERIAL IN>/<SERIAL OUT>.....	183
Mémoire secondaire.....	133	Borne <REMOTE 2 IN>.....	187
Menu [SÉCURITÉ].....	134	Liste de combinaisons d'affichage à deux fenêtres.....	188
[MOT DE PASSE SÉCURITÉ].....	134	Mot de passe du dispositif de commande.....	189
[CHANGER MOT DE PASSE SÉCURITÉ].....	134	Kit de mise à niveau.....	189
[RÉGLAGE AFFICHAGE].....	135	Liste des signaux compatibles.....	190
[CHANGE TEXTE].....	135	Caractéristiques techniques.....	193
[RÉGLAGE APPAREIL DE CONTRÔLE].....	135	Dimensions.....	197
[CHGT MOT PASSE APPAREIL DE CONTRÔLE].....	137	Précautions pour fixer le support de fixation au plafond.....	198
Menu [RÉG.RÉSEAU].....	138	Index.....	199
[MODE DIGITAL LINK].....	138		
[REGLAGE DIGITAL LINK].....	138		
[ÉTAT DIGITAL LINK].....	139		
[RÉGLAGE RÉSEAU].....	139		
[CONTRÔLE RÉSEAU].....	140		
[ÉTAT DU RÉSEAU].....	141		
[MENU DIGITAL LINK].....	141		
[RÉGLAGE Art-Net].....	141		
Connexion réseau.....	142		
Connexion à un émetteur sur câble à paires torsadées.....	143		
Accès par le navigateur Web.....	144		
Chapitre 5 Entretien			
Voyants de lampe/température/filtre.....	164		
Quand un voyant s'allume.....	164		
Entretien ou remplacement.....	166		
Avant d'exécuter l'entretien ou le remplacement.....	166		
Entretien.....	166		
Remplacement.....	168		
Résolution des problèmes.....	171		
Indications de [AUTO TEST].....	173		

Avis important concernant la sécurité

AVERTISSEMENT : CET APPAREIL DOIT ÊTRE RELIÉ À LA MASSE.

AVERTISSEMENT : Afin d'éviter des dommages qui risquent de causer un incendie ou des chocs électriques, ne pas exposer cet appareil à la pluie ou à l'humidité.
Cet appareil n'a pas été conçu pour être utilisé dans le champ de vision direct sur le lieu de visionnage. Pour éviter les reflets gênants, ne le placez pas dans le champ direct de vision.
Cet équipement n'est pas conçu pour être utilisé avec des stations de travail pour affichage vidéo selon BildscharbV.

Le niveau de pression sonore à la hauteur de l'opérateur est inférieur ou égal à 70 dB (A) selon ISO 7779.

AVERTISSEMENT :

1. Débrancher la fiche de la prise secteur lorsque celui-ci n'est pas utilisé pendant une longue période.
2. Pour prévenir tout risque de choc électrique, ne retirez pas le capot. Cet appareil ne contient aucune pièce réparable par l'utilisateur. Confiez les réparations à un technicien qualifié.
3. Ne pas retirer la broche de mise à la terre de la fiche d'alimentation. Cet appareil est équipé d'une fiche d'alimentation de type mise à la terre à trois broches. Cette fiche ne s'adapte que sur une prise de secteur de type mise à la terre. Il s'agit d'une caractéristique de sécurité. S'il n'est pas possible d'insérer la fiche dans la prise, contacter un électricien. Ne pas invalider le but de la mise à la terre.

AVERTISSEMENT :

Cet appareil est conforme à la Classe A de la norme CISPR32.
Dans un environnement résidentiel, cet appareil peut provoquer des interférences radio.

MISE EN GARDE : Pour assurer une conformité continue, suivez les instructions d'installation ci-jointes. Celles-ci comprennent l'utilisation du cordon d'alimentation et des câbles d'interface blindés fournis pour le raccordement à un ordinateur ou à des périphériques. De même, tous les changements ou modifications non autorisés apportés à cet appareil pourraient annuler le droit de l'utilisateur d'utiliser cet appareil.

Il s'agit d'un appareil conçu pour projeter des images sur un écran, etc. et qui n'est pas destiné à servir d'éclairage intérieur dans un environnement domestique.

Directive 2009/125/CE

AVERTISSEMENT : POUR RÉDUIRE LES RISQUES D'INCENDIE OU DE CHOC ÉLECTRIQUE, NE PAS EXPOSER CE PRODUIT À LA PLUIE OU À L'HUMIDITÉ.

AVERTISSEMENT : RISQUE DE CHOC ÉLECTRIQUE. NE PAS OUVRIR



Indiqué sur le projecteur



Le symbole éclair avec une tête en forme de flèche à l'intérieur d'un triangle équilatéral, est destiné à alerter l'utilisateur de la présence de « tension dangereuse » non isolées à l'intérieur du produit pouvant être d'une puissance suffisante pour constituer un risque de choc électrique pour les individus.



Le point d'exclamation dans un triangle équilatéral a pour but d'alerter l'utilisateur de la présence d'importantes instructions de fonctionnement et de maintenance (entretien) dans les documents accompagnant l'appareil.

AVERTISSEMENT : COUPER L'ALIMENTATION ET DEBRANCHER LA FICHE D'ALIMENTATION DE LA PRISE MURALE AVANT DE REMPLACER LA LAMPE.



MISE EN GARDE (Amérique du Nord/centrale/du Sud)

Alimentation électrique: Ce projecteur est conçu pour fonctionner sur un courant domestique ca de 100 V - 240 V, 50 Hz/60 Hz AC uniquement.

MISE EN GARDE: Le cordon d'alimentation CA qui est fourni avec le projecteur en tant qu'accessoire ne peut être utilisé que pour des alimentations électriques jusqu'à 125 V. Si vous avez besoin d'utiliser des tensions supérieures à celle-ci, vous devrez vous procurer un cordon d'alimentation séparé de 250 V. Si vous utilisez le cordon d'accessoire dans de telles situations, cela peut entraîner un incendie.

MISE EN GARDE (Amérique du Nord/centrale/du Sud/Taïwan)

Cet appareil est équipé d'une fiche d'alimentation de type mise à la terre à trois broches. Ne pas retirer la broche de mise à la terre de la fiche d'alimentation. Il s'agit d'une caractéristique de sécurité. S'il n'est pas possible d'insérer la fiche dans la prise, contacter un électricien. Ne pas invalider le but de la mise à la terre.

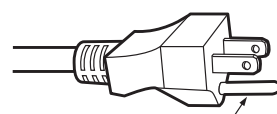

Ne pas retirer

AVERTISSEMENT (États-Unis et Canada)

- Ne peut être utilisé dans une salle d'ordinateurs telle que définie dans la norme ANSI/NFPA 75 Standard for Protection of Electronic Computer/Data Processing Equipment.
- Pour un appareil connecté en permanence, dispositif de déconnexion facile d'accès devra être incorporé dans le câblage de l'installation du bâtiment.
- Pour des appareils enfichables, la prise de courant devra être installée à proximité de l'équipement et doit être facile d'accès.

AVIS POUR LES ÉTATS-UNIS uniquement :

- Ce produit est doté d'une lampe à décharge à haute intensité (HID) contenant du mercure. Il est possible que sa mise au rebut soit réglementée dans votre communauté en raison de considérations environnementales. Pour en savoir plus sur la mise au rebut ou le recyclage, veuillez visiter le site Web de Panasonic : <http://www.panasonic.com/environmental> ou appelez le 1-888-769-0149.

NOTIFICATION (Canada)

Cet appareil numérique de classe A est conforme à la norme NMB-003 du Canada.

Contains mercury / Contenu avec mercure

For more information on safe handling procedures, the measures to be taken in case of accidental breakage and safe disposal options visit:

ec.gc.ca/mercure-mercury/.

Dispose of or recycle in accordance with applicable laws.

Pour plus de renseignements sur les procédures de manutention sécuritaire, les mesures à prendre en cas de bris accidentel et les options d'élimination sécuritaire visitez :

ec.gc.ca/mercure-mercury/.

Mettez au rebut ou recyclez conformément aux lois applicables.

AVIS DE LA FCC (États-Unis)

Vérification

Numéro du modèle : PT-DZ780B / PT-DZ780W / PT-DZ780LB / PT-DZ780LW /
PT-DW750B / PT-DW750W / PT-DW750LB / PT-DW750LW /
PT-DX820B / PT-DX820W / PT-DX820LB / PT-DX820LW

Raison sociale : Panasonic

Partie responsable : Panasonic Corporation of North America

Adresse : Two Riverfront Plaza, Newark, NJ 07102-5490

Coordonnées générales : <http://www.panasonic.com/support>

Coordonnées concernant les projecteurs : <http://panasonic.net/avc/projector/>

Cet appareil est conforme à la partie 15 du Règlement de la FCC.

Son fonctionnement est soumis aux deux conditions suivantes :

(1) l'appareil ne peut pas provoquer d'interférences nuisibles, et (2) il doit accepter les interférences reçues, y compris celles pouvant provoquer un fonctionnement non désiré.

Mise en garde :

Cet appareil a été testé et jugé conforme aux limites des appareils numériques de Classe A, conformément à la partie 15 du Règlement de la FCC. Ces limites sont conçues pour fournir une protection raisonnable contre les interférences nuisibles lorsque l'appareil est utilisé dans un environnement commercial. Cet appareil génère, utilise et peut émettre de l'énergie de radiofréquence ; par conséquent, s'il n'est pas installé et utilisé conformément au mode d'emploi, il est possible qu'il provoque des interférences nuisibles aux communications radio. Le fonctionnement de cet appareil dans une zone résidentielle est susceptible de provoquer des interférences nuisibles, auquel cas l'utilisateur sera tenu de corriger les interférences à ses propres frais.

Avertissement de la FCC :

Pour assurer une conformité continue, suivez les instructions d'installation ci-jointes. Celles-ci comprennent l'utilisation du cordon d'alimentation et des câbles d'interface blindés fournis pour le raccordement à un ordinateur ou à des périphériques. De même, tous les changements ou modifications non autorisés apportés à cet appareil pourraient annuler le droit de l'utilisateur d'utiliser cet appareil.

Nom et adresse de l'importateur dans l'Union Européenne

Panasonic Marketing Europe GmbH

Panasonic Testing Center

Winsbergring 15, 22525 Hamburg, Germany

AVERTISSEMENT :

■ ALIMENTATION

La prise de courant ou le disjoncteur doivent être installés à proximité de l'appareil et doivent être d'accès facile en cas de problèmes. Si les problèmes suivants surviennent, coupez immédiatement l'alimentation électrique.

Une utilisation continue du projecteur dans ces conditions entraînera un incendie ou des chocs électriques.

- Si des objets étrangers ou de l'eau pénètrent dans le projecteur, couper l'alimentation électrique.
- Si le projecteur tombe ou si le boîtier est cassé, couper l'alimentation électrique.
- Si l'on remarque une émission de fumée, d'odeurs suspectes ou de bruits provenant du projecteur, couper l'alimentation électrique.

Veuillez contacter un centre technique agréé pour des réparations et ne pas tenter de réparer le projecteur vous-même.

Pendant un orage, ne pas toucher le projecteur ou le câble.

Des chocs électriques peuvent se produire.

Faire attention à ne pas endommager le cordon d'alimentation.

Si le cordon d'alimentation est utilisé tout en étant endommagé, des chocs électriques, des court-circuits ou un incendie risquent de se produire.

- Ne pas endommager le cordon d'alimentation, ne pas le modifier, ne pas le placer à proximité d'objets chauds quelconques, ne pas le couder excessivement, ne pas le tordre, ne pas le tirer, ne pas placer d'objets lourds au-dessus ni le rouler en boule.

Si le cordon d'alimentation est endommagé, le faire réparer par un centre technique agréé.

Ne pas utiliser un câble électrique autre que celui fourni.

Faute de quoi, cela pourrait entraîner un choc électrique ou un incendie. Veuillez noter que si vous n'utilisez pas le cordon d'alimentation fourni pour relier l'appareil à la terre sur le côté de la prise, des chocs électriques risquent de se produire.

Insérez complètement la fiche dans la prise murale, et le connecteur d'alimentation dans la borne du projecteur.

Si la fiche n'est pas complètement insérée, des chocs électriques ou une surchauffe peuvent se produire.

- Ne pas utiliser de fiches endommagées ou de prises murales descellées.

Ne pas manipuler le cordon ou la fiche d'alimentation avec les mains mouillées.

Cela peut entraîner des chocs électriques.

Ne pas surcharger la prise murale.

Si l'alimentation est surchargée (par exemple, par l'utilisation de trop d'adaptateurs), une surchauffe risque de se produire et peut entraîner un incendie.

Nettoyer la prise d'alimentation régulièrement afin d'éviter toute accumulation de poussière.

Le fait de ne pas respecter ces consignes peut entraîner un incendie.

- Si de la poussière s'accumule sur la fiche du cordon d'alimentation, l'humidité résultante peut endommager l'isolant.
- Si le projecteur n'est pas utilisé pendant une période prolongée, débrancher la fiche d'alimentation de la prise de courant.

Débrancher la fiche d'alimentation de la prise de courant et l'essuyer régulièrement avec un tissu sec.

AVERTISSEMENT :

■ LORS DE L'UTILISATION/INSTALLATION

Ne pas placer le projecteur sur des matériaux mous comme un tapis ou du tissu éponge.

Cela peut provoquer une surchauffe du projecteur, pouvant entraîner des brûlures, un incendie ou endommager le projecteur.

Ne pas placer le projecteur dans des endroits humides ou poussiéreux ou dans des endroits où le projecteur peut entrer en contact avec des fumées grasses ou de la vapeur.

L'utilisation du projecteur dans de telles conditions provoque un incendie, des chocs électriques ou une détérioration des composants. Une détérioration des composants (tels que les supports de montage au plafond) peut entraîner la chute du projecteur monté au plafond.

Ne pas installer ce projecteur dans un endroit qui n'est pas assez résistant pour supporter le poids du projecteur ou sur une surface en pente ou instable.

Cela peut faire tomber le projecteur ou le faire basculer, ce qui peut entraîner des dommages ou des blessures sévères.

Ne couvrez pas les orifices d'aspiration et de refoulement d'air et ne placez rien à moins de 500 mm (20") de ces de ces derniers.

Cela risque de faire surchauffer le projecteur, et causer un incendie ou endommager le projecteur.

- N'installez pas le projecteur dans un lieu étroit et mal ventilé.
- N'installez pas le projecteur sur du tissu ou du papier, ces matériaux pourraient être aspirés dans le port d'arrivée d'air.

Ne placez pas vos mains ou tout autre objet à proximité de l'orifice de refoulement d'air.

Cela peut entraîner des brûlures ou abîmer vos mains ou d'autres objets.

- De l'air chaud est évacué par l'orifice de refoulement d'air. Ne placez pas vos mains ou votre visage ou des objets ne pouvant supporter la chaleur près de l'orifice de refoulement d'air.

Ne pas exposer vos yeux et votre peau aux faisceaux lumineux émis depuis l'objectif du projecteur lors de son utilisation.

Cela peut entraîner des brûlures ou une perte de la vue.

- Une lumière intense est émise par l'objectif du projecteur. Ne pas exposer vos yeux ou vos mains directement à cette lumière.
- Veiller particulièrement à ce que les enfants en bas âge ne regardent pas dans l'objectif. En outre, éteindre le projecteur et couper l'alimentation principale si vous vous en éloignez.

Ne pas projeter une image avec le cache objectif fourni en place.

Ceci risque d'entraîner un incendie.

Ne jamais tenter de remodeler ou de démonter le projecteur.

Des hautes tensions peuvent entraîner un incendie ou des chocs électriques.

- Pour toute inspection, réglage ou réparation, s'adresser à un centre technique agréé.

Veiller à ce qu'aucun objet métallique, objet inflammable ni liquide n'entre à l'intérieur du projecteur.

Veiller à ce que le projecteur ne prenne pas l'humidité.

Cela peut entraîner un court-circuit ou une surchauffe et peut causer un incendie, un choc électrique ou un dysfonctionnement du projecteur.

- Ne pas placer de récipients contenant du liquide ou des objets métalliques à proximité du projecteur.
- Si du liquide entre à l'intérieur du projecteur, consultez votre revendeur.
- Faire particulièrement attention aux enfants.

Utiliser le support au plafond indiqué par Panasonic.

Utiliser un autre support de montage au plafond que celui spécifié risque de provoquer la chute de l'appareil.

- Fixer le câble de sécurité fourni sur le support de montage au plafond pour éviter la chute du projecteur.

Toute installation (telle que le support de montage au plafond) doit être effectuée uniquement par un technicien qualifié.

Si l'installation n'est pas correctement effectuée et fixée, cela peut entraîner des blessures ou des accidents, tels que des chocs électriques.

- Assurez-vous d'utiliser le câble fourni avec le support de montage au plafond en tant que mesure de sécurité supplémentaire afin d'empêcher le projecteur de tomber. (Installer dans un endroit différent du support de montage au plafond.)

AVERTISSEMENT :

■ ACCESSOIRES

Ne pas utiliser ou manipuler les piles de manière inappropriée, se référer à ce qui suit.

Sinon, cela peut entraîner des brûlures, les piles risquent de fuir, de surchauffer, d'exploser ou de prendre feu.

- Utiliser uniquement les piles spécifiées.
- Ne pas utiliser de piles rechargeables.
- Ne pas démonter des piles à anode sèche.
- Ne pas chauffer les piles ou ne pas les mettre dans de l'eau ou au feu.
- Veiller à ce que les bornes + et – des piles n'entrent pas en contact avec des objets métalliques tels que colliers ou épingles à cheveux.
- Ne stockez ou ne déplacez pas les piles avec des objets métalliques.
- Ranger les piles dans un sac en plastique, et les maintenir à l'écart d'objets métalliques.
- Vérifier que les polarités (+ et –) sont correctes lors de l'insertion des piles.
- Ne pas utiliser une pile neuve avec une ancienne, ni mélanger différents types de piles.
- Ne pas utiliser des piles dont le revêtement externe s'écaille ou a été retiré.

Si le fluide de la pile fuit, ne pas le toucher à mains nues et prendre les mesures suivantes le cas échéant.

- Le fluide de pile sur votre peau ou vos vêtements risque d'entraîner une inflammation cutanée ou des blessures. Rincer à l'eau claire et consulter un médecin immédiatement.
- Si du fluide de pile entre en contact avec vos yeux, cela peut entraîner une perte de la vue. Dans ce cas, ne pas se frotter les yeux. Rincer à l'eau claire et consulter un médecin immédiatement.

Ne pas démonter la lampe.

Si la lampe se casse, cela risque d'entraîner des blessures.

Remplacement de la lampe

La lampe a une pression interne élevée. Si elle est manipulée incorrectement, une explosion et de graves blessures ou des accidents peuvent s'ensuivre.

- La lampe peut facilement exploser si elle est heurtée contre des objets durs ou si on la laisse tomber.
- Avant le remplacement de la lampe, veillez à couper l'alimentation et à débrancher la fiche d'alimentation de la prise murale.
Faute de quoi, il existe un risque d'électrocution ou d'explosion.
- Lors du remplacement de la lampe, mettre le projecteur hors tension et laisser la lampe refroidir pendant au moins une heure avant de la manipuler, sinon il y a des risques de brûlures.

Tenir les piles à l'écart des enfants.

Les avaler accidentellement peut causer des dommages physiques.

- Si une pile est ingérée, consultez immédiatement un médecin.

Retirer les piles épuisées de la télécommande au plus vite.

- Laisser les piles dans la télécommande peut entraîner la fuite du fluide, une surchauffe ou l'explosion des piles.

MISE EN GARDE :

■ ALIMENTATION

Lors du débranchement du cordon d'alimentation, assurez-vous de tenir la prise et le connecteur d'alimentation.

Si vous tirez sur le cordon d'alimentation lui-même, le fil de sortie risque d'être endommagé et cela peut causer un incendie, des courts-circuits ou des chocs électriques sérieux.

Lorsque vous n'utilisez pas le projecteur pendant une période prolongée, débranchez la fiche d'alimentation de la prise murale.

Le non-respect de cette instruction peut provoquer un incendie ou des choc électrique.

Avant le remplacement de l'objectif de projection, veillez à couper l'alimentation et à débrancher la fiche d'alimentation de la prise murale.

- Les projections de lumière inattendues peuvent causer des blessures aux yeux.
- Remplacer l'objectif de projection sans avoir retiré la fiche d'alimentation peut causer un choc électrique.

Débranchez la fiche d'alimentation de la prise murale avant de procéder à tout nettoyage.

Le non-respect de cette instruction peut provoquer un choc électrique.

■ LORS DE L'UTILISATION/INSTALLATION

Ne pas placer d'autres objets lourds sur le projecteur.

Cela peut déséquilibrer le projecteur et le faire tomber, ce qui peut entraîner des dommages ou des blessures. Le projecteur sera endommagé ou déformé.

Ne pas peser de tout son poids sur le projecteur.

Vous risquez de tomber ou le projecteur peut casser ce qui peut causer des blessures.

- Veiller tout particulièrement à ce que les enfants ne marchent pas ou ne s'asseyent pas sur le projecteur.

Ne pas utiliser le projecteur dans des lieux extrêmement chauds.

Cela peut entraîner la détérioration du boîtier externe ou des composants internes, ou causer un incendie.

- Soyez particulièrement vigilant(e) dans des lieux exposés à la lumière solaire directe ou à proximité d'appareils de chauffage.

N'installez pas le projecteur dans un lieu avec des risques de pollution saline ou d'émanation de gaz corrosifs.

Faute de quoi, la corrosion le ferait chuter.

Ne placez pas vos mains dans les orifices à côté de l'objectif optique, tandis que vous déplacez l'objectif.

Le fait de ne pas respecter cette consigne peut entraîner des blessures corporelles.

Ne pas se tenir devant l'objectif lorsque le projecteur est utilisé.

Ceci risque d'endommager et de brûler les vêtements.

- De la lumière très forte est émise par l'objectif du projecteur.

Ne placez pas d'objets devant l'objectif lorsque le projecteur est utilisé.

Faute de quoi, cela provoquerait un incendie, endommagerait un objet, ou entrainerait un dysfonctionnement du projecteur.

- De la lumière très forte est émise par l'objectif du projecteur.

Débrancher toujours tous les câbles avant de déplacer le projecteur.

Déplacer le projecteur avec des câbles branchés peut endommager les câbles, ce qui pourrait causer un incendie ou des chocs électriques.

Lorsque vous montez le projecteur au plafond, faites attention à ne pas faire entrer en contact les vis de montage et le cordon d'alimentation avec des parties métalliques dans le plafond.

Le contact avec des parties métalliques du plafond peut causer des chocs électriques.

MISE EN GARDE :

■ ACCESSOIRES

Ne pas utiliser l'ancienne lampe.

Cela risque d'entraîner une explosion de la lampe.

Si la lampe s'est cassée, ventiler immédiatement la pièce. Ne pas toucher ni approcher le visage des morceaux cassés.

Le non respect de cette consigne peut entraîner l'absorption du gaz par l'utilisateur. Ce gaz se dégage lorsque la lampe est cassée et il contient presque autant de mercure qu'une lampe fluorescente, de plus les morceaux cassés peuvent provoquer des blessures.

- Si vous pensez avoir inhalé du gaz ou que du gaz a pénétré dans votre bouche ou dans vos yeux, contactez un médecin immédiatement.
- S'adresser au revendeur pour le remplacement de la lampe et l'inspection de l'intérieur du projecteur.

Lorsque vous n'utilisez pas le projecteur pendant une longue période, enlevez les piles de la télécommande.

Si vous ne respectez pas cette consigne, les piles risqueront de fuir, de surchauffer, de prendre feu ou d'exploser, et cela pourrait provoquer un incendie ou une contamination de la zone environnante.

■ ENTRETIEN

Ne touchez pas le ventilateur avec vos doigts ou toute autre partie de votre corps lors du retrait de la unité de lampe ou du filtre à air.

Cela peut causer des blessures.

Demandez à votre revendeur de nettoyer l'intérieur du projecteur une fois par an.

Une utilisation continue alors que de la poussière se trouve accumulée à l'intérieur du projecteur pourrait provoquer un incendie.

- Demandez à votre revendeur le tarif du nettoyage.

Pour retirer les piles

Piles de la télécommande

1. Appuyer sur le guide et soulever le couvercle.

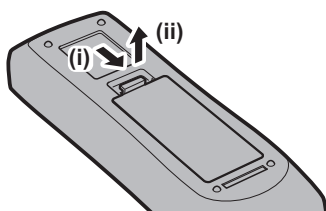

2. Retirer les piles.

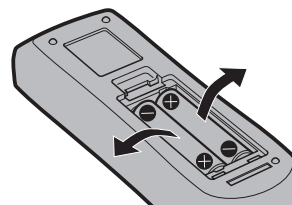

■ Marques commerciales

- Windows, Windows Vista et Internet Explorer sont des marques déposées ou des marques commerciales de Microsoft Corporation aux États-Unis et dans d'autres pays.
- Mac, Mac OS, OS X et Safari sont des marques d'Apple Inc. déposées aux États-Unis et dans d'autres pays.
- PJLink™ est une marque déposée ou une marque commerciale en instance au Japon, aux États-Unis et dans d'autres pays ou régions.
- HDMI, le logo HDMI et High-Definition Multimedia Interface sont des marques commerciales ou des marques déposées de HDMI Licensing LLC aux États-Unis et dans d'autres pays.
- RoomView et Crestron RoomView sont des marques déposées de Crestron Electronics, Inc. Crestron Connected™ et Fusion RV sont des marques commerciales de Crestron Electronics, Inc.
- HDBaseT™ est une marque commerciale de HDBaseT Alliance
- Art-Net™ Designed by and Copyright Artistic Licence Holdings Ltd
- Adobe, Adobe Flash Player et Adobe Reader sont des marques commerciales ou des marques déposées d'Adobe Systems Inc. aux États-Unis et/ou dans d'autres pays.
- Certaines des polices utilisées dans le menu à l'écran sont des polices bitmap Ricoh, qui sont fabriquées et vendues par Ricoh Company, Ltd.
- Tous les autres noms, noms d'entreprise et noms de produit mentionnés dans ce manuel sont des marques commerciales ou des marques déposées de leurs propriétaires respectifs.
Veuillez noter que les symboles ® et ™ ne sont pas spécifiés dans ce manuel.

■ Illustrations de ce manuel

- Les illustrations du projecteur, de l'écran et d'autres pièces peuvent être différentes du produit réel.

■ Pages de référence

- Les pages de référence de ce manuel sont indiquées comme suit : (➡ page 00).

■ Terme

- Dans ce manuel, l'accessoire « Télécommande sans fil/filaire » est appelé « Télécommande ».

Caractéristiques du projecteur

Luminance élevée et discrétion

- Le système optique et le système de refroidissement uniques permettent d'obtenir une luminance élevée de 8 200 lm^{*1*2} et un niveau sonore discret de 30 dB^{*2}.

*1 Pour PT-DX820
7 000 lm pour PT-DZ780 et PT-DW750

*2 La mesure, les conditions de mesure et la méthode de notation sont conformes aux normes internationales ISO21118.

Installation facile et très flexible

- La configuration est facile et très flexible grâce à la compatibilité avec DIGITAL LINK, à la compatibilité avec Art-Net, à la prise en charge de la norme 3G-SDI^{*1}, à la prise en charge de la norme de fonction de réglage géométrique et à la gamme variée d'objectifs optionnels.

*1 Uniquement pour PT-DZ780

Réduction du coût d'entretien

- Non seulement sa durée de vie est longue grâce au temps de remplacement recommandé de la lampe à 6 000H^{*1}, mais l'adoption du mécanisme antipoussière dans le bloc optique contribue à la réduction du coût d'entretien.

*1 Lorsque [PUISSANCE LAMPE] est réglé sur [ECO].

Étapes rapides

Pour plus de détails, consultez les pages correspondantes.

1. **Installez le projecteur.**
(➔ page 30)



2. **Fixez l'objectif de projection.**
(➔ page 46)



3. **Branchez des périphériques externes.**
(➔ page 48)



4. **Branchez le cordon d'alimentation.**
(➔ page 54)



5. **Mettez le projecteur en marche.**
(➔ page 55)



6. **Effectuez les réglages initiaux.**
(➔ page 56)

- Suivez cette étape lorsque vous mettez le projecteur sous tension pour la première fois après son achat.



7. **Sélectionnez le signal d'entrée.**
(➔ page 62)



8. **Réglez l'image.**
(➔ page 62)

Chapitre 1 Préparation

Ce chapitre décrit ce que vous devez savoir ou vérifier avant d'utiliser le projecteur.

Précautions d'emploi

Précautions à prendre lors du transport

- Si vous avez acheté le projecteur avec l'objectif-zoom standard, retirez la butée d'objectif avant utilisation et conservez-la pour une utilisation future. Pour transporter le projecteur, replacez l'objectif sur sa position initiale, puis fixez la butée d'objectif.

Si vous avez acheté le projecteur avec l'objectif vendu séparément, retirez le cache pour orifice d'objectif avant utilisation et conservez-le pour une utilisation future. Pour transporter le projecteur, replacez l'objectif sur sa position initiale, retirez l'objectif de projection, puis fixez le cache pour orifice d'objectif.

Pour connaître les étapes de placement de l'objectif sur sa position initiale, reportez-vous à la section « Réglage de la position d'objectif » (➔ page 64).

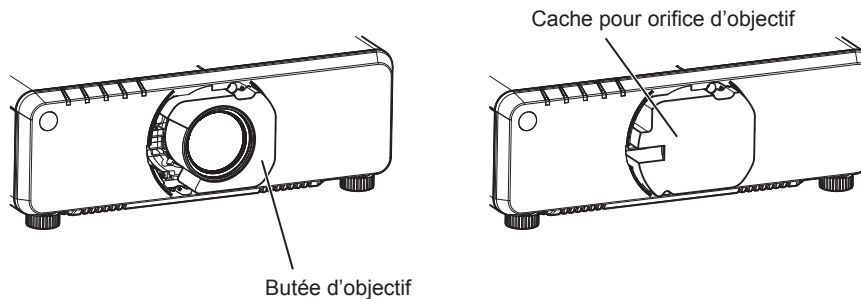

- Lors du transport du projecteur, tenez-le fermement par sa base et évitez les vibrations et les chocs excessifs. Ne pas suivre cette précaution peut endommager les composants internes et entraîner des dysfonctionnements.
- Ne transportez pas le projecteur avec les pieds réglables déployés. Cela pourrait endommager les pieds réglables.

Précautions lors de l'installation

■ Après la fixation de l'objectif de projection, veillez à fixer le couvercle de support d'objectif.

Dans le cas contraire, la poussière risque de s'accumuler à l'intérieur et de provoquer des dysfonctionnements.

■ Ne pas installer le projecteur à l'extérieur.

Le projecteur a été conçu pour une utilisation en intérieur uniquement.

■ Ne pas installer le projecteur dans les emplacements suivants.

- Dans des endroits où des vibrations et des chocs peuvent se produire, tels que dans une voiture ou tout autre véhicule : cela pourrait endommager les composants internes ou entraîner un dysfonctionnement.
- Emplacement proche de la mer ou susceptible de contenir du gaz corrosif : le projecteur risque de tomber en raison de la corrosion. Cela peut également abrégier la durée de vie des composants et provoquer des dysfonctionnements.
- À proximité de l'échappement d'un climatiseur : en fonction des conditions d'utilisation, l'écran peut, en de rares cas, osciller à cause de l'air chaud sortant du port d'échappement d'air, ou de l'air chaud ou refroidi provenant d'un climatiseur. Veillez à ce que l'échappement du projecteur ou d'un autre appareil, ou l'air d'un climatiseur, ne soit pas dirigé directement vers le projecteur.
- Dans des endroits subissant de grandes fluctuations de température, par exemple à proximité de sources de lumière (lampes de studio) : cela peut réduire la durée de vie de la lampe ou provoquer des déformations du boîtier externe en raison de la chaleur, ce qui risque d'entraîner des dysfonctionnements.
La température ambiante d'utilisation du projecteur doit être comprise entre 0 °C (32 °F) et 45 °C (113 °F) lorsque vous utilisez celui-ci à une altitude inférieure à 1 400 m (4 593') au-dessus du niveau de la mer, et entre 0 °C (32 °F) et 40 °C (104 °F) lorsque vous utilisez celui-ci à haute altitude (comprise entre 1 400 m (4 593') et 2 700 m (8 858') au-dessus du niveau de la mer).
- À proximité de lignes à haute tension ou de moteurs : cela pourrait interférer avec le fonctionnement du projecteur.
- Dans des endroits où se trouvent des équipements laser à haute puissance : l'orientation d'un faisceau laser sur la surface de l'objectif de projection peut endommager les puces DLP.

■ **Assurez-vous de faire appel à un technicien spécialisé ou à votre revendeur lors de l'installation du projecteur à un plafond.**

Le Support de montage au plafond optionnel est nécessaire.

N° de modèle : ET-PKD120H (pour plafond élevé), ET-PKD120S (pour plafond bas), ET-PKD130H (pour plafond élevé, Réglage sur 6 axes), ET-PKD130B (Support d'installation du projecteur)

■ **Faites appel à un technicien qualifié ou à votre revendeur pour installer le câblage en vue de la connexion DIGITAL LINK.**

L'image et le son peuvent être perturbés si les caractéristiques de transmission par câble ne peuvent pas être obtenues en raison d'une mauvaise installation.

■ **Le projecteur peut ne pas fonctionner correctement en raison d'une forte onde radio de la station de radiodiffusion ou de la radio.**

Si une installation ou un équipement émet des ondes radio fortes à proximité de l'emplacement d'installation, installez le projecteur à un endroit suffisamment éloigné de la source de l'onde radio. Vous pouvez également enrouler le câble réseau local branché sur la borne <DIGITAL LINK/LAN> à l'aide d'un morceau de feuille métallique ou d'un tube métallique mis à la terre aux deux extrémités.

■ **Réglage de la mise au point**

L'objectif de projection à clarté élevée est thermiquement affecté par la lumière de la source lumineuse, ce qui rend la mise au point instable immédiatement après avoir mis le projecteur sous tension. Il est conseillé de projeter les images en continu pendant au moins 30 minutes avant de régler la mise au point.

■ **N'installez pas le projecteur à une altitude de 2 700 m (8 858') ou plus au-dessus du niveau de la mer.**

Ne pas suivre cette précaution peut abrégier la durée de vie des composants et provoquer des dysfonctionnements.

■ **N'utilisez pas le projecteur s'il est incliné vers la droite ou vers la gauche.**

L'utilisation du projecteur à un angle vertical de plus de $\pm 15^\circ$ peut réduire la durée de vie de l'appareil ou provoquer des dysfonctionnements.

■ **Précautions lors de l'installation du projecteur**

- Utilisez les pieds réglables uniquement pour l'installation au sol et le réglage de l'angle. Les utiliser à d'autres fins pourrait endommager le projecteur.
- Pour installer le projecteur ailleurs qu'au sol à l'aide des pieds réglables ou de la fixation au plafond, utilisez les cinq orifices pour les vis de montage au plafond pour fixer le projecteur (comme indiqué dans le schéma). (Diamètre de vis : M6, profondeur de taraudage à l'intérieur du projecteur : 12 mm (15/32"), couple de serrage : $4 \pm 0,5$ N·m)

Assurez-vous qu'il n'y a aucun espace entre les orifices pour les vis de montage au plafond de la partie inférieure du projecteur et la surface d'installation en insérant des entretoises (métalliques) entre eux.

Orifices pour les vis de montage au plafond (M6)

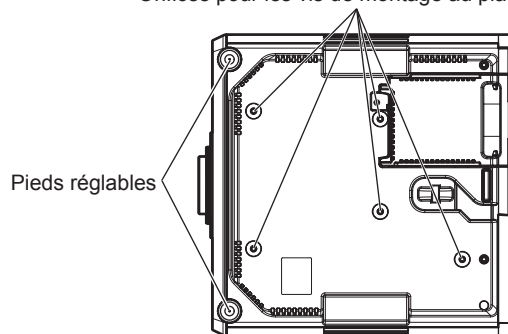

Positions des orifices pour les vis de montage au plafond et des pieds réglables

- Ne pas empiler des projecteurs les uns sur les autres.
- N'utilisez pas le projecteur en le soutenant par le dessus.
- N'utilisez pas le projecteur s'il est incliné sur un plan horizontal à un angle de plus de $\pm 15^\circ$.
- Ne pas entraver les orifices de ventilation du projecteur (entrée et échappement).

- Évitez de diriger de l'air chaud ou de l'air froid provenant d'un climatiseur directement sur les orifices de ventilation du projecteur (entrée et échappement).

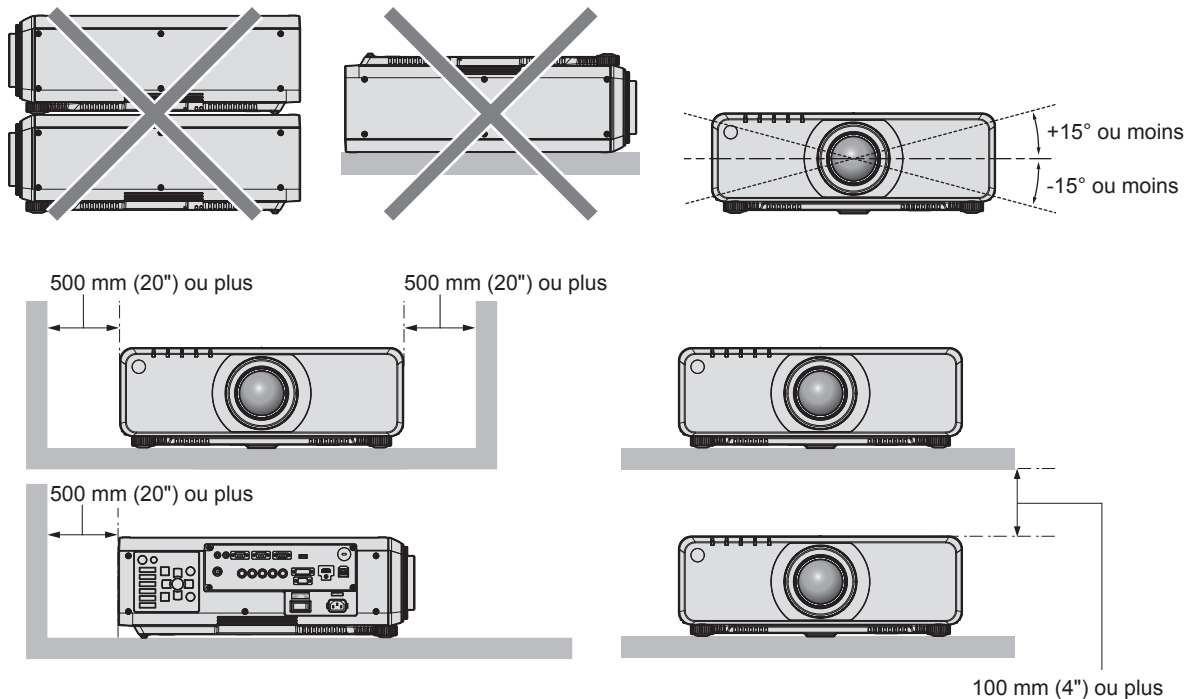

- Ne pas installer le projecteur dans un espace confiné.
Pour installer le projecteur dans un espace confiné, fournissez la climatisation ou la ventilation séparément.
La chaleur de l'échappement peut s'accumuler si l'aération n'est pas suffisante, ce qui déclenche le circuit de protection du projecteur.

Sécurité

Lors de l'utilisation de cet appareil, prenez des mesures de sécurité contre les incidents suivants.

- Divulgarion d'informations personnelles par l'intermédiaire de cet appareil
- Utilisation non autorisée de cet appareil par un tiers malveillant
- Interférence ou arrêt de cet appareil par un tiers malveillant

Prenez des mesures de sécurité suffisantes. (➔ pages 134, 158)

- Assurez-vous de rendre votre mot de passe aussi difficile à deviner que possible.
- Changez régulièrement votre mot de passe.
- Panasonic Corporation ou ses sociétés affiliées ne vous demanderont jamais votre mot de passe directement.
Ne communiquez pas votre mot de passe si vous recevez de telles demandes.
- Le réseau de connexion doit être sécurisé par un pare-feu, etc.
- Protégez le contrôle Web avec un mot de passe et limitez les utilisateurs pouvant s'y connecter.

DIGITAL LINK

« DIGITAL LINK » est une technologie permettant de transmettre les signaux de commande en série, vidéo, audio et Ethernet à l'aide d'un câble à paires torsadées en ajoutant des fonctions uniques de Panasonic à la norme de communication HDBaseT™ formulée par HDBaseT Alliance.

Ce projecteur prend en charge le périphérique optionnel prenant en charge la sortie DIGITAL LINK de Panasonic (N° de modèle : ET-YFB100G, ET-YFB200G) et des périphériques d'autres fabricants (émetteurs sur câble à paires torsadées tels que l'« émetteur XTP » d'Extron Electronics) utilisant la même norme HDBaseT™. Pour les périphériques d'autres fabricants dont le fonctionnement a été vérifié avec ce projecteur, consultez le site Web de Panasonic (<http://panasonic.net/avc/projector/>). Notez que la vérification des périphériques d'autres fabricants a été faite en ce qui concerne les éléments définis par Panasonic Corporation, et que toutes les opérations n'ont pas été vérifiées. Concernant les problèmes de fonctionnement ou de performances causés par les périphériques d'autres fabricants, contactez ces derniers. En outre, le projecteur ne prend pas en charge la transmission audio parce qu'il n'est pas équipé de la fonction audio.

Art-Net

« Art-Net » est un protocole de communication Ethernet basé sur le protocole TCP/IP.

Il est possible de commander l'éclairage et la scène à l'aide du contrôleur DMX ou du logiciel d'application. Art-Net est conçu à partir du protocole de communication DMX512.

Logiciel de contrôle et de pré-alerte

Le projecteur prend en charge le « Logiciel de contrôle et de pré-alerte », qui surveille l'état de l'affichage (projecteur et affichage à écran plat) et les périphériques à l'intérieur d'un intranet, puis notifie toute anomalie de cet équipement et détecte des signes d'anomalie possible. En outre, l'entretien peut être exécuté à l'avance, parce que ce logiciel donne une notification de l'heure approximative de remplacement des consommables de l'affichage, de nettoyage de chaque pièce de l'affichage et de remplacement des composants de l'affichage. Le nombre d'affichages pouvant être enregistrés pour la surveillance varie selon le type de licence. Il est possible d'enregistrer gratuitement jusqu'à 2048 unités d'affichage dans les 90 premiers jours après installation sur un ordinateur.

Téléchargez le logiciel à partir du site Web de Panasonic (<http://panasonic.net/avc/projector/pass/>). Il est nécessaire de s'inscrire et d'ouvrir une session sur PASS*1 pour le télécharger.

*1 PASS : Panasonic Professional Display and Projector Technical Support Website

Pour plus de détails, consultez le site Web de Panasonic (<http://panasonic.net/avc/projector/pass/>).

Mise au rebut

Pour mettre ce produit au rebut, renseignez-vous auprès des autorités locales ou de votre revendeur pour connaître les méthodes de mise au rebut appropriées.

La lampe contient du mercure. Lorsque vous devez jeter des lampes usagées, contactez vos autorités locales ou votre revendeur pour connaître les méthodes de mise au rebut appropriées.

Précautions d'emploi

■ Pour obtenir une bonne qualité d'image

Afin d'obtenir une belle image dans un contraste élevé, préparez un environnement approprié. Fermez les rideaux ou les volets des fenêtres et éteignez toutes les lumières à proximité de l'écran afin d'empêcher la lumière extérieure ou la lumière des lampes intérieures de briller sur l'écran.

■ Ne pas toucher la surface de l'objectif de projection à mains nues.

Si la surface de l'objectif de projection présente des empreintes de doigt ou toute autre saleté, elles seront agrandies et projetées sur l'écran.

Lorsque vous n'utilisez pas le projecteur, fixez sur celui-ci le cache-objectif fourni avec le projecteur ou avec un objectif de projection optionnel.

■ Puce DLP

- La puce DLP est fabriquée à l'aide d'une technologie de très haute précision. Veuillez noter que dans de rares cas, des pixels de haute précision peuvent ne pas s'allumer ou au contraire rester allumés en permanence. Ce genre de phénomène n'est pas un signe de dysfonctionnement.
- L'orientation d'un faisceau laser de haute puissance sur la surface de l'objectif de projection peut endommager la puce DLP.

■ Ne déplacez pas le projecteur et ne le soumettez pas à des vibrations ou à des chocs pendant son fonctionnement.

Ne pas suivre cette précaution peut abrégier la durée de vie du moteur intégré.

■ Lampe

La source lumineuse du projecteur est une lampe au mercure sous haute pression.

Une lampe au mercure sous haute pression présente les caractéristiques suivantes.

- La luminance de la lampe se réduit selon la durée d'utilisation.
- Certains sons forts peuvent faire éclater la lampe ou sa durée de vie peut se réduire en raison de chocs, d'ébréchures ou d'une dégradation provoquée par sa durée d'exécution cumulée.
- La durée de vie de la lampe varie considérablement en fonction des différences individuelles et des conditions d'utilisation. La mise sous tension et hors tension fréquente du projecteur détériore tout particulièrement la lampe et affecte sa durée de vie.
- Une utilisation continue pendant plus d'une semaine entraîne une détérioration de la lampe. La dégradation de la lampe du fait d'une utilisation continue peut être réduite à l'aide du menu [RÉGLAGE PROJECTEUR] → [RELAIS LAMPE].
- Dans de rares cas, il se peut que la lampe éclate peu de temps après le début de la projection.
- Le risque d'éclatement augmente lorsque la lampe est utilisée au-delà de son cycle de remplacement. Assurez-vous de remplacer régulièrement la lampe.
(« Quand remplacer la lampe » (➡ page 168), « Comment remplacer la lampe » (➡ page 169))
- Si la lampe éclate, le gaz contenu à l'intérieur de la lampe est libéré sous forme de fumée.
- Il est recommandé de stocker la Lampe de remplacement en cas d'imprévu.

■ Branchement de l'ordinateur et des périphériques externes

- Pour raccorder un ordinateur ou un périphérique externe, lisez attentivement ce manuel concernant l'utilisation des cordons d'alimentation et des câbles blindés.

Accessoires

Assurez-vous que les accessoires suivants sont fournis avec votre projecteur. Les numéros inclus dans < > indiquent le nombre d'accessoires.

Télécommande sans fil/filaire <1> (N2QAYA000060)



Couvercle de support d'objectif <1> (Modèle noir : TKPB64401) (Modèle blanc : TKPB64402)



(La même couleur que celle du boîtier externe sera fournie.)

Cordon d'alimentation (TXFSX03VBDZ)

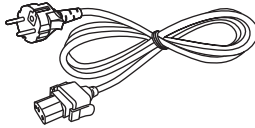

(TXFSX02VBDZ)

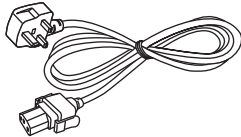

(TXFSX03VARZ)

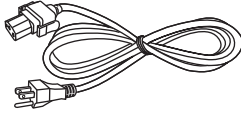

(TXFSX02UTRZ)

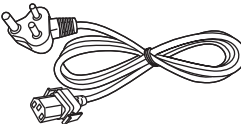

Cache-objectif <1> (TKKL5244-1)

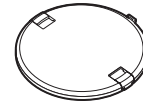

(Modèles avec objectif uniquement)

CD-ROM <1> (TXFQB02WGDZ)



Pile AAA/R03 <2>

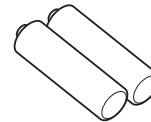

(pour la télécommande)

Attention

- Après avoir déballé le projecteur, jetez le capuchon du cordon d'alimentation et le matériau d'emballage de manière appropriée.
- N'utilisez pas le cordon d'alimentation fourni pour des périphériques autres que ce projecteur.
- Si des accessoires manquent, consultez votre revendeur.
- Entrez les petites pièces de manière appropriée et gardez-les à distance des jeunes enfants.

Remarque

- Le type et le nombre de cordons d'alimentation fournis varient selon le pays ou la région dans laquelle vous avez acheté le produit.
- Les numéros de modèle des accessoires sont sujets à des modifications sans préavis.

Contenu du CD-ROM fourni

Voici le contenu du CD-ROM fourni.

Instruction/liste (PDF)	Manuel d'utilisation – Manuel des fonctions
	Multi Projector Monitoring & Control Software Manuel d'utilisation
	Logo Transfer Software Manuel d'utilisation
	List of Compatible Projector Models
	Voici une liste des projecteurs qui sont compatibles avec le logiciel contenu dans le CD-ROM et leurs restrictions.

Logiciel	Multi Projector Monitoring & Control Software (Windows)	Ce logiciel vous permet de surveiller et contrôler plusieurs projecteurs connectés au réseau local.
	Logo Transfer Software (Windows)	Ce logiciel vous permet de transférer au projecteur des images originales, telles que des logos de société à afficher lorsque la projection débute.

Accessoires optionnels

Accessoires optionnels (nom du produit)	N° de modèle	
Objectif de projection	Objectif-zoom	ET-DLE080, ET-DLE085, ET-DLE150, ET-DLE250, ET-DLE350, ET-DLE450
	Objectif à mise au point fixe	ET-DLE030, ET-DLE055
Support de montage au plafond	ET-PKD120H (pour plafond élevé), ET-PKD120S (pour plafond bas), ET-PKD130H (pour plafond élevé, Réglage sur 6 axes), ET-PKD130B (Support d'installation du projecteur)	
Lampe de remplacement	ET-LAD70 (1 pièce), ET-LAD70W (2 pièces)	
Kit de mise à niveau	ET-UK20 (pris en charge uniquement pour PT-DZ780)	
Kit de mise à niveau du réglage d'écran automatique	ET-CUK10 (pris en charge uniquement pour PT-DZ780)	
Logiciel de contrôle et de pré-alerte (Licence de base/licence de trois ans)	Série ET-SWA100*1	
Boîtier d'interface digitale	ET-YFB100G	
Commutateur DIGITAL LINK	ET-YFB200G	

*1 Le suffixe du N° de modèle diffère selon le type de licence.

Remarque

- Les numéros de modèle des accessoires optionnels sont sujets à des modifications sans préavis.

À propos de votre projecteur

Télécommande

■ Avant

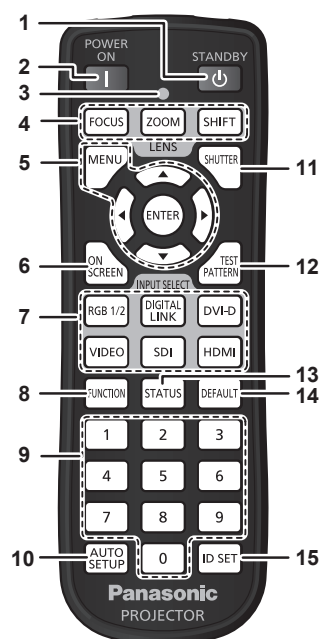

■ Dessus

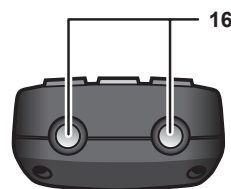

■ Dessous

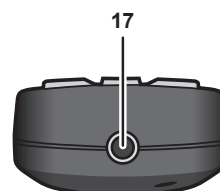

- 1 **Touche de mise en veille <⏻>**
Règle le projecteur sur l'état dans lequel le projecteur est mis hors tension (mode veille) lorsque l'interrupteur <MAIN POWER> du projecteur est réglé sur <ON> et en mode de projection.
- 2 **Touche de mise en marche <|>**
Démarré la projection lorsque le commutateur <MAIN POWER> sur le projecteur est réglé sur <ON> lorsque l'appareil est éteint (en mode veille).
- 3 **Voyant de la télécommande**
Clignote si une touche de la télécommande est pressée.
- 4 **Touches (<FOCUS>, <ZOOM>, <SHIFT>) de l'objectif**
Ajuste l'objectif de projection. (➔ page 62)
- 5 **Touche <MENU>/touche <ENTER>/touches ▲▼◀▶**
Sert à naviguer sur l'écran du menu. (➔ page 71)
- 6 **Touche <ON SCREEN>**
Active (affichage) ou désactive (masquage) la fonction de menu à l'écran. (➔ page 66)
- 7 **Touches de sélection d'entrée (<RGB1/2>, <DIGITAL LINK>, <DVI-D>, <VIDEO>, <SDI>, <HDMI>)**
Commute le signal d'entrée à projeter. (➔ page 67)
(L'entrée SDI est uniquement destinée au modèle PT-DZ780.)
- 8 **Touche <FUNCTION>**
Assigne une opération fréquemment utilisée à une touche de raccourci. (➔ page 68)
- 9 **Touches numériques (<0> à <9>)**
Sert à saisir un numéro ID ou un mot de passe dans un environnement à plusieurs projecteurs.
- 10 **Touche <AUTO SETUP>**
Règle automatiquement la position d'affichage de l'image pendant la projection de l'image. [EN COURS] est affiché pendant l'ajustement automatique. (➔ page 68)
- 11 **Touche <SHUTTER>**
Utilisé pour éteindre l'image momentanément. (➔ page 66)
- 12 **Touche <TEST PATTERN>**
Affiche la mire de test. (➔ page 68)
- 13 **Touche <STATUS>**
Affiche les informations concernant le projecteur.
- 14 **Touche <DEFAULT>**
Restaure le réglage par défaut du contenu du sous-menu. (➔ page 72)
- 15 **Touche <ID SET>**
Spécifie le numéro ID de la télécommande dans un environnement à plusieurs projecteurs. (➔ page 27)
- 16 **Transmetteur du signal de télécommande**
- 17 **Borne de télécommande filaire**
Cette borne permet de brancher un câble au projecteur lors de l'utilisation d'une télécommande filaire. (➔ page 28)

Attention

- Ne faites pas tomber la télécommande.
- Évitez tout contact avec des liquides ou de l'humidité.
- N'essayez jamais de modifier ou de démonter la télécommande.

Remarque

- Pour utiliser la télécommande en orientant directement le récepteur du signal de télécommande du boîtier du projecteur, actionnez la télécommande à une distance d'environ 30 m (98'5") du récepteur du signal de télécommande. La télécommande peut commander à des angles atteignant $\pm 30^\circ$ verticalement et horizontalement, mais la plage de contrôle efficace peut être réduite.
- La présence d'obstacles entre la télécommande et le récepteur du signal de télécommande peut empêcher la télécommande de fonctionner correctement.
- Le signal sera réfléchi par l'écran. Cependant, la portée d'utilisation peut être limitée par le réfléchissement de la lumière causé par le matériau de l'écran.

- Si le récepteur du signal de télécommande reçoit directement une forte lumière, comme par exemple une lumière fluorescente, la télécommande peut ne pas fonctionner correctement. Utilisez-la dans un endroit éloigné de la source lumineuse.
- Le voyant d'alimentation <ON (G)/STANDBY (R)> clignotera si le projecteur reçoit un signal de la télécommande.
- Le fonctionnement de la touche <VIDEO> est désactivé dans les réglages d'usine par défaut. L'opération est activée quand [TÉLÉCOMMANDE] est réglé sur [UTILISATEUR] et [TOUCHE VIDEO] de [TOUCHE SELECTION ENTRÉES] est réglé sur un paramètre autre que [HORS SERVICE], dans le menu [SÉCURITÉ] → [RÉGLAGE APPAREIL DE CONTRÔLE] (➔ page 135).

Boîtier du projecteur

■ Avant

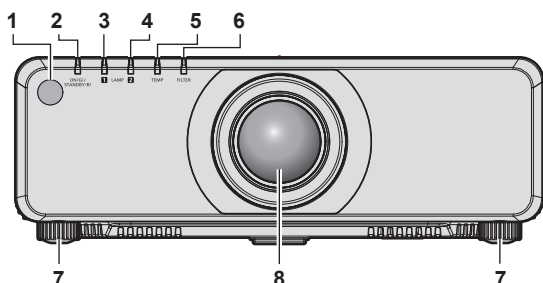

■ Coté

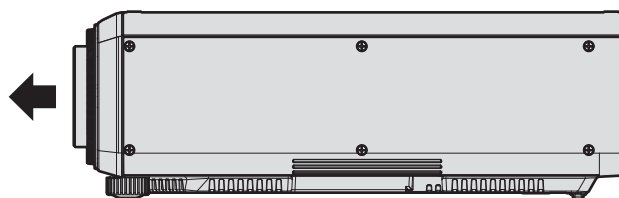

■ Arrière

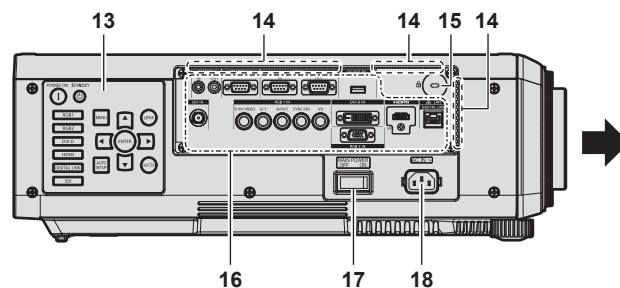
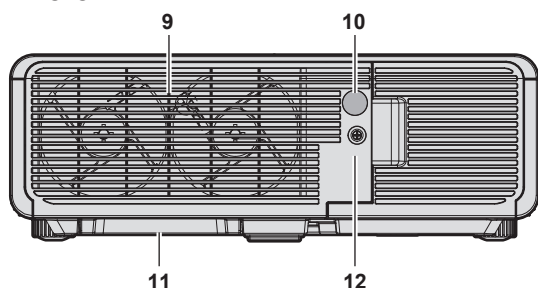

■ Dessous

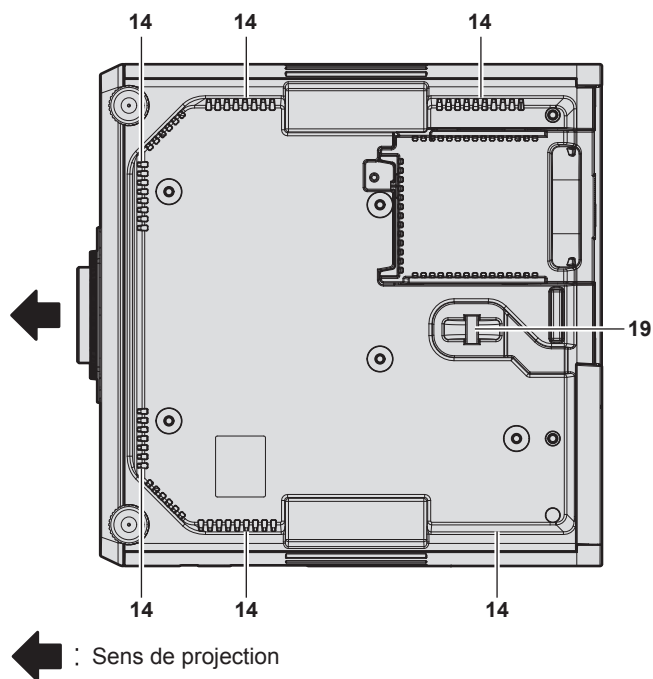

← : Sens de projection

Avertissement

Ne placez pas vos mains ou d'autres objets à proximité du port d'échappement d'air.

- Gardez vos mains et votre visage éloignés.
- Ne glissez pas vos doigts à l'intérieur.
- Gardez les objets sensibles à la chaleur éloignés.

L'air chaud qui sort du port d'échappement d'air peut entraîner des brûlures, des blessures ou des déformations.

- 1 Récepteur du signal de télécommande (avant)
- 2 Voyant d'alimentation <ON (G)/STANDBY (R)>
Affiche l'état de l'alimentation.
- 3 Voyant de lampe <LAMP1>
Affiche l'état de la lampe 1.
- 4 Voyant de lampe <LAMP2>
Affiche l'état de la lampe 2.
- 5 Voyant de température <TEMP>
Affiche l'état de la température interne.
- 6 Voyant de filtre <FILTER>
Affiche l'état du boîtier du filtre à air et du filtre à air.
- 7 Pieds réglables
Règle l'angle de projection.
- 8 Objectif de projection
(Modèles avec objectif uniquement)
- 9 Port d'échappement d'air
- 10 Récepteur du signal de télécommande (arrière)
- 11 Boîtier du filtre à air
- 12 Couvercle de la lampe
- 13 Panneau de commande (➔ page 25)

14 Port d'entrée d'air

En plus de la base du boîtier du projecteur, il y a des ports d'entrée d'air autour des bornes de connexion.

15 Fente de sécurité

Cette fente de sécurité est compatible avec les câbles de sécurité Kensington.

16 Bornes de connexion (➔ page 26)

17 Commutateur <MAIN POWER>

Allume/éteint l'alimentation principale.

18 Borne <AC IN>

Branchez le cordon d'alimentation fourni.

19 Port pour crochet antivol

Permet de fixer un câble de prévention antivol, etc.

Attention

- Ne pas entraver les orifices de ventilation du projecteur (entrée et échappement).

■ Panneau de commande

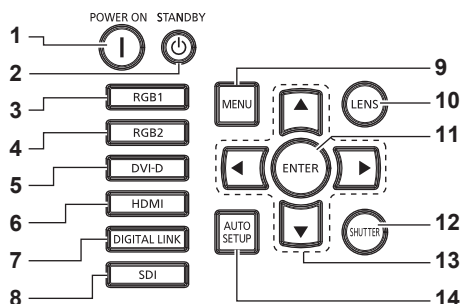

1 Touche de mise en marche <|>

Démarre la projection lorsque le commutateur <MAIN POWER> sur le projecteur est réglé sur <ON> lorsque l'appareil est éteint (en mode veille).

2 Touche de mise en veille <⏻>

Règle le projecteur sur l'état dans lequel le projecteur est mis hors tension (mode veille) lorsque l'interrupteur <MAIN POWER> du projecteur est réglé sur <ON> et en mode de projection.

3 Touche <RGB1>

Commute l'entrée sur RGB1.

4 Touche <RGB2>

Commute l'entrée sur RGB2.

5 Touche <DVI-D>

Commute l'entrée sur DVI-D.

6 Touche <HDMI>

Commute l'entrée sur HDMI.

7 Touche <DIGITAL LINK>

Commute l'entrée sur DIGITAL LINK.

8 Touche <SDI>

Commute l'entrée sur SDI.
(Uniquement pour PT-DZ780)

9 Touche <MENU>

Affiche ou masque le menu principal. (➔ page 71)
Revient au menu précédent lorsqu'un sous-menu s'affiche.
Si vous maintenez enfoncée la touche <MENU> du panneau de commande pendant au moins trois secondes alors que le menu à l'écran est éteint (masqué), ce dernier s'allume.

10 Touche <LENS>

Règle la mise au point, le zoom et le déplacement (position) de l'objectif.

11 Touche <ENTER>

Détermine et lance un élément depuis l'écran du menu.

12 Touche <SHUTTER>

Utilisé pour éteindre l'image momentanément. (➔ page 66)

13 Touches ▲▼◀▶

Sert à sélectionner les éléments depuis l'écran du menu, à changer les réglages et à ajuster les niveaux.
Sert également à saisir un mot de passe dans [SÉCURITÉ] ou à saisir des caractères.

14 Touche <AUTO SETUP>

Ajuste automatiquement la position d'affichage de l'image tout en projetant l'image. [EN COURS] est affiché pendant l'ajustement automatique. (➔ page 68)

■ Bornes de connexion

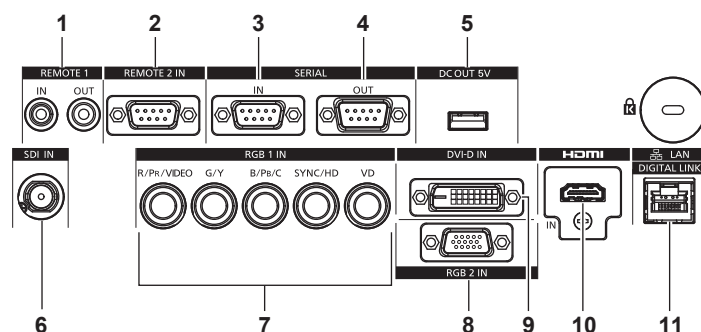

- 1 Borne <REMOTE 1 IN>/Borne <REMOTE 1 OUT>**
Ces bornes permettent de connecter la télécommande pour une commande en série dans un environnement à plusieurs projecteurs.
- 2 Borne <REMOTE 2 IN>**
Cette borne permet de commander le projecteur à distance à l'aide du circuit de commande externe.
- 3 Borne <SERIAL IN>**
Cette borne compatible avec le RS-232C permet de commander le projecteur de l'extérieur en connectant un ordinateur.
- 4 Borne <SERIAL OUT>**
Cette borne permet d'émettre le signal connecté à la borne <SERIAL IN>.
- 5 Borne <DC OUT 5V>**
Cette borne USB est uniquement dédiée à l'alimentation électrique. (5 V CC, maximum 900 mA)
Elle peut être utilisée quand l'alimentation doit être fournie à un adaptateur d'affichage sans fil, etc.
- 6 Borne <SDI IN>**
Cette borne permet de recevoir des signaux SDI. (Uniquement pour PT-DZ780)
- 7 Bornes <RGB 1 IN> (<R/P_R/VIDEO>, <G/Y>, <B/P_B/C>, <SYNC/HD>, <VD>)**
Ces bornes permettent d'entrer des signaux RGB, YC_BC_R/YP_BP_R, Y/C ou des signaux vidéo.
- 8 Borne <RGB 2 IN>**
Cette borne permet d'entrer des signaux RGB ou des signaux YC_BC_R/YP_BP_R.
- 9 Borne <DVI-D IN>**
Cette borne permet d'entrer des signaux DVI-D.
- 10 Borne <HDMI IN>**
Cette borne permet d'entrer des signaux HDMI.
- 11 Borne <DIGITAL LINK/LAN>**
Cette borne réseau local permet de se connecter au réseau. Elle sert également au raccordement d'un périphérique de transmission de signal vidéo via la borne réseau local.

Attention

- Lorsqu'un câble réseau local est directement connecté au projecteur, la connexion réseau doit être effectuée à l'intérieur.

Préparation de la télécommande

Insérer et retirer les piles

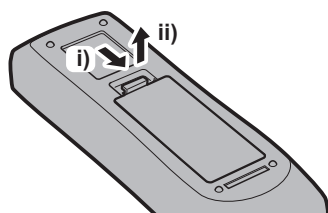

Fig. 1

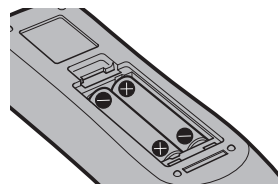



Fig. 2

- 1) Ouvrez le couvercle. (Fig. 1)
- 2) Insérez les piles et fermez le couvercle (insérez d'abord le côté ) (Fig. 2)
 - Lorsque vous retirez les piles, suivez les étapes dans l'ordre inverse.

En cas d'utilisation de plusieurs projecteurs

Si vous utilisez plusieurs projecteurs, vous pouvez tous les contrôler simultanément ou contrôler chaque projecteur individuellement en utilisant une seule télécommande, dès lors qu'un numéro ID unique est affecté à chaque projecteur.

Si vous utilisez les projecteurs en définissant les numéros ID, définissez le numéro ID du boîtier du projecteur après que les réglages initiaux ont été effectués. Puis, réglez le numéro ID de la télécommande. Pour les réglages initiaux, reportez-vous à la section « Lorsque l'écran de réglage initial est affiché » (➔ page 56).

Le numéro ID défini par défaut en usine du projecteur (boîtier du projecteur et télécommande) est réglé sur [TOUT], vous pouvez ainsi l'utiliser tel quel. Réglez les numéros ID du boîtier du projecteur et de la télécommande comme il convient.

Pour voir des informations détaillées sur le réglage du numéro ID de la télécommande, reportez-vous à la section « Réglage des numéros ID de la télécommande » (➔ page 69).

Remarque

- Réglez le numéro ID du corps du projecteur depuis le menu [RÉGLAGE PROJECTEUR] → [NUMÉRO DU PROJECTEUR].

Raccordement de la télécommande au projecteur avec un câble

Pour utiliser le système avec plusieurs projecteurs, utilisez les câbles de mini prise stéréo M3 du commerce et branchez les autres périphériques aux bornes <REMOTE 1 IN>/<REMOTE 1 OUT> du projecteur.

La télécommande est opérationnelle même à des endroits où un obstacle est sur la trajectoire de la lumière ou avec des appareils susceptibles de produire de la lumière.

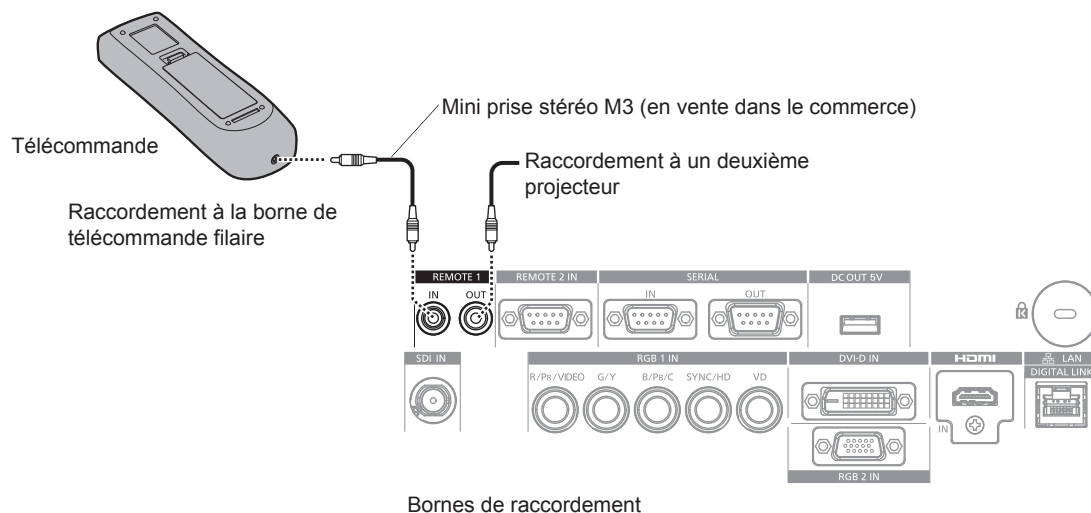

Attention

- Utilisez un câble de 15 m (49'3") ou moins, avec 2 noyaux de blindage. La télécommande peut ne pas fonctionner si la longueur du câble excède 15 m (49'3") ou si le blindage du câble est insuffisant.

Chapitre 2 Mise en route

Ce chapitre décrit la marche à suivre avant d'utiliser le projecteur, par exemple l'installation et les branchements.

Installation

Mode d'installation

Il y a quatre façons d'installer le projecteur. Réglez le menu [RÉGLAGE PROJECTEUR] → [MÉTHODE DE PROJECTION] (➔ page 111) selon le mode d'installation. Réglez [MODE DE VENTILATION] sur [AUTO]. L'utilisation du projecteur alors que le [MODE DE VENTILATION] est mal réglé peut raccourcir la durée de vie de la lampe.

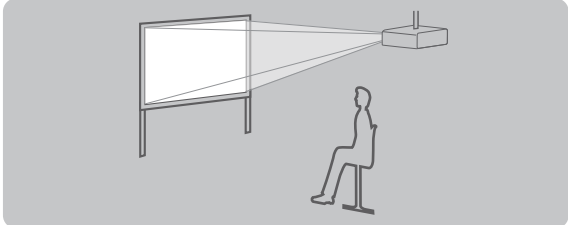
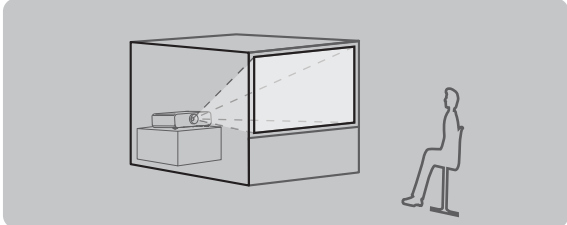
Fixation au plafond et projection vers l'avant 		Installation sur un bureau/sur le sol et projection par l'arrière (Utilisation de l'écran transparent) 	
Élément de menu	Méthode	Élément de menu	Méthode
[MÉTHODE DE PROJECTION]	[FAÇADE/PLA.]	[MÉTHODE DE PROJECTION]	[ARRIÈRE/SOL]
[MODE DE VENTILATION]	[AUTO]	[MODE DE VENTILATION]	[AUTO]

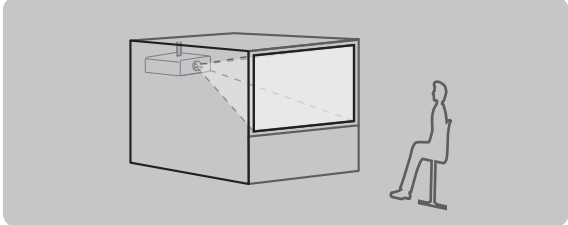
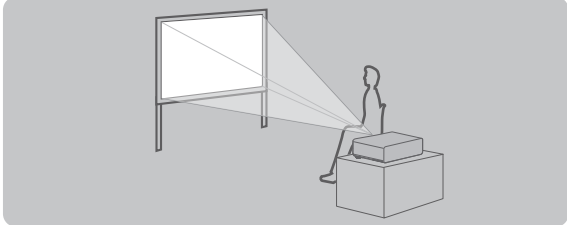
Fixation au plafond et projection par l'arrière (Utilisation de l'écran transparent) 		Installation sur un bureau/sur le sol et projection vers l'avant 	
Élément de menu	Méthode	Élément de menu	Méthode
[MÉTHODE DE PROJECTION]	[ARRIÈRE/PLA.]	[MÉTHODE DE PROJECTION]	[FAÇADE/SOL]
[MODE DE VENTILATION]	[AUTO]	[MODE DE VENTILATION]	[AUTO]

Pièces pour la fixation au plafond (optionnelles)

Le projecteur peut être installé au plafond en combinant le Support de montage au plafond optionnel (N° de modèle : ET-PKD120H (pour plafond élevé), ET-PKD120S (pour plafond bas), ET-PKD130H (pour plafond élevé, Réglage sur 6 axes)) et le Support de montage au plafond (N° de modèle : ET-PKD130B (Support d'installation du projecteur)).

- Assurez-vous d'utiliser le support de fixation au plafond spécifié pour ce projecteur.
- Pour installer et configurer le projecteur, consultez les Instructions d'installation fournies avec le support de fixation au plafond.

Attention

- Pour assurer la performance et la sécurité du projecteur, l'installation du Support de montage au plafond doit être effectuée par votre revendeur ou par un technicien qualifié.

Distance de projection et de l'image projetée

Pour installer le projecteur, reportez-vous à la distance de projection et à la taille de l'image projetée. Vous pouvez régler la taille et la position de l'image en fonction de la taille et de la position de l'écran. Lorsque l'objectif à mise au point fixe (N° de modèle : ET-DLE030) est fixé, la relation de projection entre l'écran et le projecteur diffère de celle des autres objectifs. Reportez-vous à la section « Pour l'objectif à mise au point fixe (N° de modèle : ET-DLE030) » (➔ page 32) pour plus de détails.

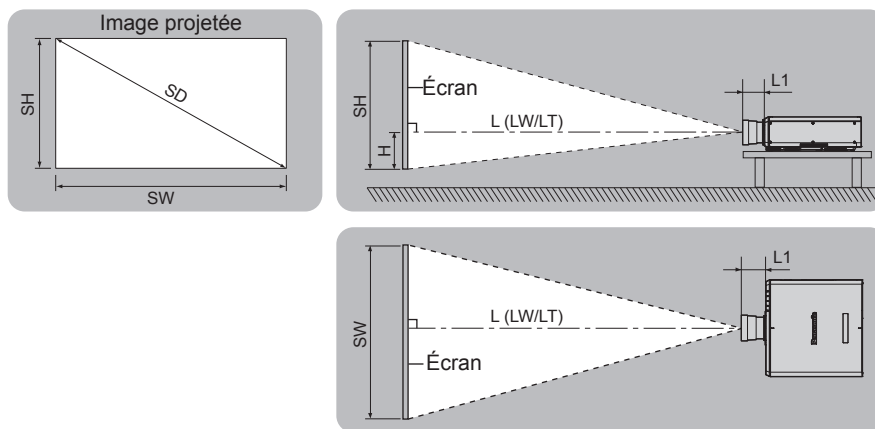

(Unité : m)

L (LW/LT)*1	Distance de projection
L1	Dimension de la partie saillante de l'objectif
SH	Hauteur de l'image projetée
SW	Largeur de l'image projetée
H	Distance du centre de l'objectif au bord inférieur de l'image projetée
SD	Taille de l'image projetée

*1 LW : distance de projection minimale lorsque vous utilisez l'objectif-zoom
 LT : distance de projection maximale lorsque vous utilisez l'objectif-zoom

(Unité : m)

N° de modèle de l'objectif de projection	Dimension pour L1 (valeur approximative)
Objectif-zoom standard	0,023
ET-DLE055	0,007
ET-DLE080/ ET-DLE085	0,064
ET-DLE150	0,024
ET-DLE250	0,025
ET-DLE350	0,031
ET-DLE450	0,075

■ Pour l'objectif à mise au point fixe (N° de modèle : ET-DLE030)

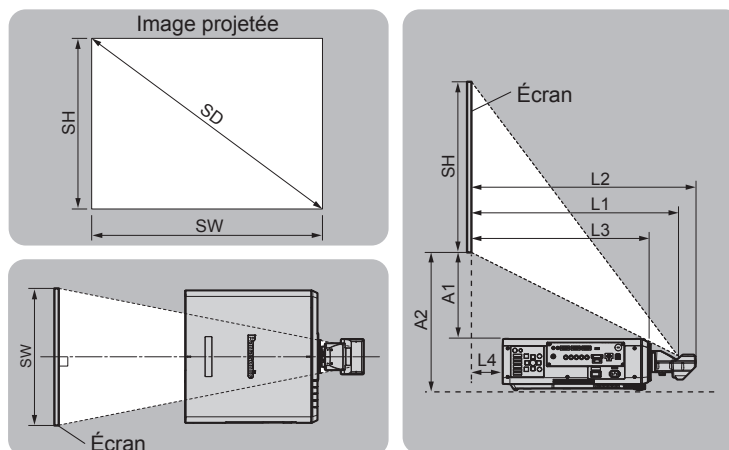

(Unité : m)

SH	Hauteur de l'image projetée
SW	Largeur de l'image projetée
SD	Taille de l'image projetée
L1	Distance de projection (de l'écran à la surface réfléchissante de miroir*1)
L2	Distance entre le projecteur et l'écran (de l'écran à l'extrémité de l'objectif)
L3	Distance entre le projecteur et l'écran (de l'écran à la surface frontale du projecteur)
L4	Distance entre le projecteur et l'écran (de l'écran à la surface arrière du projecteur)
A1	Distance entre le projecteur et l'écran (du bord inférieur de l'écran à la partie supérieure du projecteur)
A2	Distance entre le projecteur et l'écran (du bord inférieur de l'écran à la partie inférieure du projecteur)

*1 La surface réfléchissante de miroir est invisible de l'extérieur parce qu'elle est située à l'intérieur de l'objectif à mise au point fixe.

(Unité : m)

Distance entre le projecteur et l'écran	Formule
L2	$= L1^{*1} + 0,023$
L3	$= L1^{*1} - 0,146$
L4	$= L1^{*1} - 0,644$
A2	$= A1^{*1} + 0,175$

*1 Pour plus de détails sur les valeurs de calcul, reportez-vous à la section « Formule pour calculer la distance de projection par objectif de projection » (➔ page 43).

Attention

- Avant l'installation, lisez les « Précautions d'emploi » (➔ page 16)
En particulier, lorsque l'objectif à mise au point fixe (N° de modèle : ET-DLE030) est utilisé, installez le projecteur de sorte que son plan arrière soit parallèle à l'écran, pour que l'image projetée soit rectangulaire.
La distorsion trapézoïdale verticale dans la plage modérée peut être corrigée avec le menu [POSITION] → [GÉOMÉTRIE] → [CORRECTION DE TRAPÈZE] → [TRAPÈZE VERTICAL] (➔ page 86) même après son installation. Pour connaître la plage corrigée, reportez-vous à la section « Plage de projection [GÉOMÉTRIE] » (➔ page 33).
- Ne pas utiliser le projecteur et un laser de forte puissance dans la même pièce. Les puces DLP peuvent être endommagées si un faisceau laser rencontre la surface de l'objectif de projection.

Plage de projection [GÉOMÉTRIE]

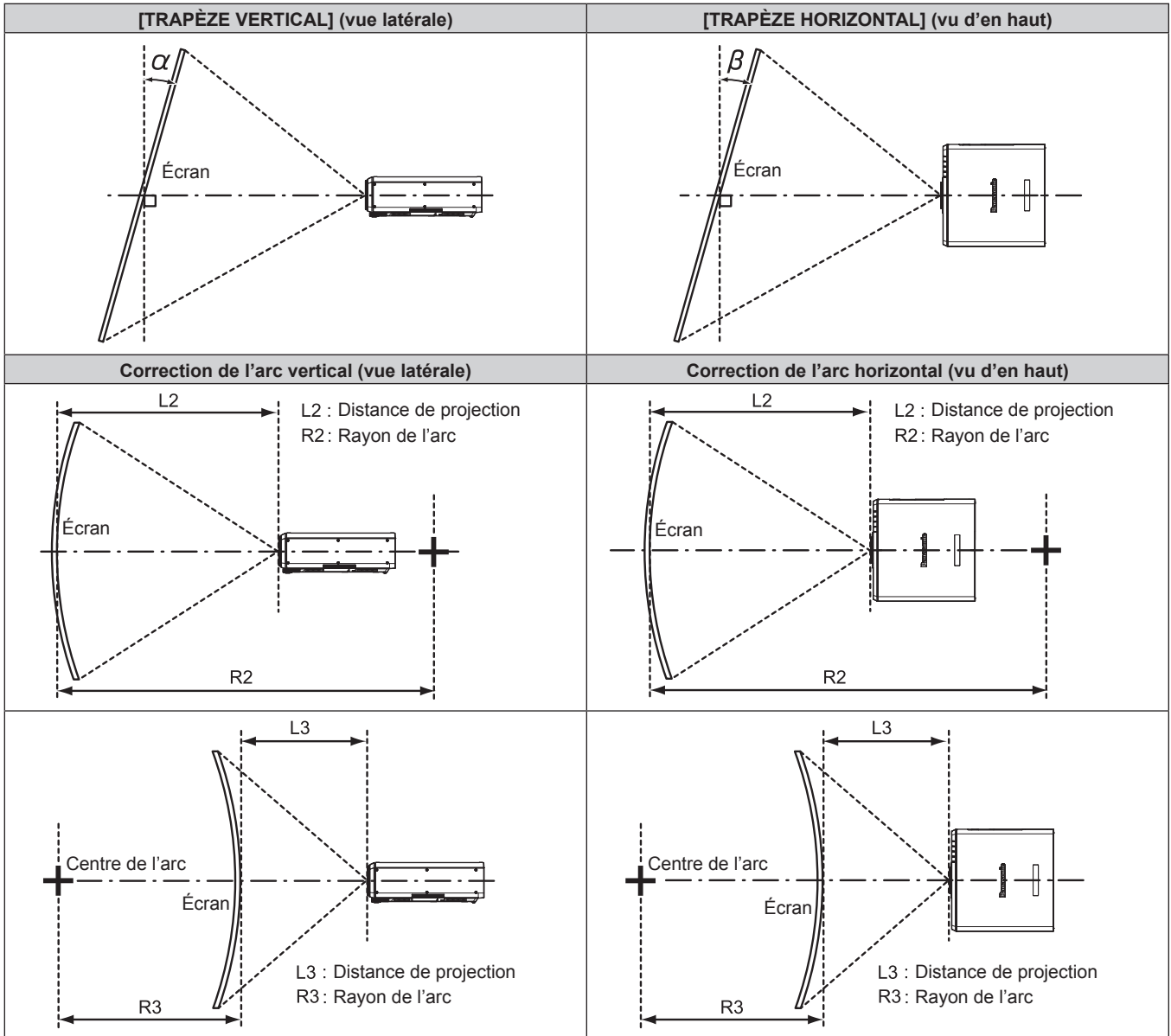

État standard

N° de modèle de l'objectif de projection	Seul le paramètre [CORRECTION DE TRAPÈZE] est utilisé		[CORRECTION DE TRAPÈZE] et [COURBE] sont utilisés ensemble				Seul le paramètre [COURBE] est utilisé	
	Angle de correction trapézoïdale verticale α (°)	Angle de correction trapézoïdale horizontale β (°)	Angle de correction trapézoïdale verticale α (°)	Angle de correction trapézoïdale horizontale β (°)	Valeur minimale de R2/L2	Valeur minimale de R3/L3	Valeur minimale de R2/L2	Valeur minimale de R3/L3
Objectif-zoom standard	±40	±15	±20	±15	0,9	1,7	0,5	1
ET-DLE030*1	+5 / -0	0	—	—	—	—	—	—
ET-DLE055	±22	±15	±8	±8	1,7	4,3	1	2,6
ET-DLE080/ ET-DLE085	±22	±15	±8	±8	1,7	4,3	1	2,6
ET-DLE150	±40	±15	±20	±15	1,1	2,6	0,6	1,5
ET-DLE250	±40	±15	±20	±15	0,7	1,3	0,4	0,7
ET-DLE350	±40	±15	±20	±15	0,4	0,8	0,3	0,5
ET-DLE450	±40	±15	±20	±15	0,3	0,6	0,2	0,3

*1 Seul l'angle de correction verticale trapézoïdale peut être corrigé dans la direction dans laquelle le boîtier du projecteur s'éloigne de l'écran.

Lors de l'utilisation du Kit de mise à niveau optionnel (N° de modèle : ET-UK20)

(Uniquement pour PT-DZ780)

N° de modèle de l'objectif de projection	Seul le paramètre [CORRECTION DE TRAPÈZE] est utilisé*1		[CORRECTION DE TRAPÈZE] et [COURBE] sont utilisés ensemble				Seul le paramètre [COURBE] est utilisé	
	Angle de correction trapézoïdale verticale α (°)	Angle de correction trapézoïdale horizontale β (°)	Angle de correction trapézoïdale verticale α (°)	Angle de correction trapézoïdale horizontale β (°)	Valeur minimale de R2/L2	Valeur minimale de R3/L3	Valeur minimale de R2/L2	Valeur minimale de R3/L3
Objectif-zoom standard	±40	±40	±20	±15	0,7	1,3	0,4	0,7
ET-DLE030*2	+5 / -0	0	—	—	—	—	—	—
ET-DLE055	±22	±15	±8	±8	1,3	3,3	0,8	1,9
ET-DLE080/ ET-DLE085	±22	±15	±8	±8	1,3	3,3	0,8	1,9
ET-DLE150	±40	±40	±20	±15	0,9	2	0,5	1,1
ET-DLE250	±40	±40	±20	±15	0,5	1	0,3	0,6
ET-DLE350	±45	±40	±20	±15	0,3	0,6	0,2	0,4
ET-DLE450	±45	±40	±20	±15	0,2	0,4	0,2	0,3

*1 [TRAPÈZE VERTICAL] et [TRAPÈZE HORIZONTAL] ne peuvent pas être corrigés si le total excède les 55° lorsqu'ils sont utilisés en même temps.

*2 Seul l'angle de correction verticale trapézoïdale peut être corrigé dans la direction dans laquelle le boîtier du projecteur s'éloigne de l'écran.

Remarque

- Lorsque [GÉOMÉTRIE] est utilisé, la mise au point de la totalité de l'écran peut être perdue si la correction augmente.
- Faire prendre à l'écran incurvé une forme circulaire avec une partie d'un cercle parfait retiré.
- La plage de réglage des éléments [GÉOMÉTRIE] pourrait ne pas correspondre à la plage de projection énumérée selon l'objectif de projection. Utilisez ce projecteur dans la plage de projection, sans quoi la correction risque de ne pas fonctionner.

Distance de projection de chaque objectif de projection

Une erreur de $\pm 5\%$ dans des distances de projection énumérées peut se produire.

Lorsque [GÉOMÉTRIE] est utilisé, la distance est corrigée pour devenir inférieure à la taille d'image spécifiée.

Pour PT-DZ780

■ Lorsque le format d'affichage de l'image est 16:10

(Unité : m)

Type d'objectif			Objectif-zoom standard		Objectif optionnel							
					Objectif à mise au point fixe			Objectif-zoom à mise au point ultra courte		Objectif-zoom à mise au point courte		
N° de modèle de l'objectif de projection			—		ET-DLE030 ²			ET-DLE055	ET-DLE080/ ET-DLE085		ET-DLE150	
Rapport de la distance de projection ^{*1}			1,7-2,4:1		0,38:1			0,8:1	0,8-1,0:1		1,3-1,9:1	
Taille de l'image projetée			Distance de projection (L)		Distance de projection (L1)	Distance entre le projecteur et l'écran		Distance de projection (L)				
Diagonale (SD)	Hauteur (SH)	Largeur (SW)	Mini. (LW)	Maxi. (LT)		(L4)	(A1)	Fixe	Mini. (LW)	Maxi. (LT)	Mini. (LW)	Maxi. (LT)
1,27 (50")	0,673	1,077	1,82	2,57	—	—	—	0,83	0,82	1,04	1,38	2,01
1,52 (60")	0,808	1,292	2,20	3,10	—	—	—	1,00	1,00	1,25	1,66	2,43
1,78 (70")	0,942	1,508	2,58	3,63	—	—	—	1,18	1,17	1,47	1,95	2,84
2,03 (80")	1,077	1,723	2,95	4,16	—	—	—	1,35	1,35	1,68	2,23	3,25
2,29 (90")	1,212	1,939	3,33	4,69	—	—	—	1,53	1,52	1,90	2,52	3,66
2,54 (100")	1,346	2,154	3,71	5,21	0,82	0,17	0,43	1,70	1,70	2,11	2,81	4,08
3,05 (120")	1,615	2,585	4,47	6,27	0,98	0,34	0,54	2,05	2,05	2,55	3,38	4,90
3,81 (150")	2,019	3,231	5,60	7,86	1,23	0,58	0,69	2,58	2,57	3,19	4,24	6,14
5,08 (200")	2,692	4,308	7,50	10,50	1,63	0,99	0,94	3,45	3,44	4,27	5,67	8,20
6,35 (250")	3,365	5,385	9,39	13,14	2,04	1,40	1,19	—	4,31	5,35	7,10	10,26
7,62 (300")	4,039	6,462	11,28	15,79	2,45	1,80	1,44	—	5,18	6,43	8,53	12,33
8,89 (350")	4,712	7,539	13,18	18,43	2,85	2,21	1,69	—	6,06	7,51	9,96	14,39
10,16 (400")	5,385	8,616	15,07	21,07	—	—	—	—	6,93	8,59	11,39	16,45
12,70 (500")	6,731	10,770	18,86	26,36	—	—	—	—	8,67	10,75	14,25	20,58
15,24 (600")	8,077	12,923	22,64	31,65	—	—	—	—	10,42	12,91	17,11	24,70

Type d'objectif			Objectif optionnel						Position en hauteur (H) ^{*3}	
			Objectif-zoom à mise au point intermédiaire		Objectif-zoom à mise au point longue		Objectif-zoom à mise au point ultra longue			
N° de modèle de l'objectif de projection			ET-DLE250		ET-DLE350		ET-DLE450		Objectif-zoom standard/ET-DLE080/ ET-DLE150/ ET-DLE250/ ET-DLE350/ ET-DLE450	
Rapport de la distance de projection ^{*1}			2,3-3,6:1		3,6-5,4:1		5,4-8,6:1		ET-DLE055 (Fixe)	
Taille de l'image projetée			Distance de projection (L)							
Diagonale (SD)	Hauteur (SH)	Largeur (SW)	Mini. (LW)	Maxi. (LT)	Mini. (LW)	Maxi. (LT)	Mini. (LW)	Maxi. (LT)	Mini. (LW)	Maxi. (LT)
1,27 (50")	0,673	1,077	2,42	3,87	3,80	5,81	5,66	9,12	0 - 0,44	0,34
1,52 (60")	0,808	1,292	2,92	4,65	4,59	7,00	6,85	11,01	0 - 0,53	0,40
1,78 (70")	0,942	1,508	3,42	5,44	5,38	8,19	8,04	12,89	0 - 0,62	0,47
2,03 (80")	1,077	1,723	3,92	6,23	6,16	9,38	9,23	14,78	0 - 0,71	0,54
2,29 (90")	1,212	1,939	4,42	7,02	6,95	10,57	10,43	16,66	0 - 0,80	0,61
2,54 (100")	1,346	2,154	4,92	7,81	7,74	11,76	11,62	18,55	0 - 0,89	0,67
3,05 (120")	1,615	2,585	5,91	9,39	9,31	14,14	14,00	22,31	0 - 1,07	0,81
3,81 (150")	2,019	3,231	7,41	11,75	11,68	17,71	17,58	27,97	0 - 1,33	1,01
5,08 (200")	2,692	4,308	9,91	15,70	15,61	23,66	23,54	37,39	0 - 1,78	1,35
6,35 (250")	3,365	5,385	12,41	19,64	19,55	29,61	29,50	46,81	0 - 2,22	—
7,62 (300")	4,039	6,462	14,91	23,59	23,49	35,56	35,46	56,24	0 - 2,67	—
8,89 (350")	4,712	7,539	17,40	27,53	27,42	41,51	41,42	65,66	0 - 3,11	—
10,16 (400")	5,385	8,616	19,90	31,48	31,36	47,46	47,38	75,08	0 - 3,55	—
12,70 (500")	6,731	10,770	24,90	39,37	39,23	59,36	59,30	93,93	0 - 4,44	—
15,24 (600")	8,077	12,923	29,89	47,25	47,11	71,25	71,22	112,77	0 - 5,33	—

*1 Le rapport de projection se base sur la valeur en cours de projection de la taille de l'image projetée (2,03 m (80")). Quand l'objectif à mise au point fixe (N° de modèle : ET-DLE030) est fixé, il est basé sur la valeur en cours de projection de la taille de l'image projetée (2,54 m (100")).
 *2 Lorsque l'objectif à mise au point fixe (N° de modèle : ET-DLE030) est fixé, la relation de projection entre l'écran et le projecteur diffère de celle des autres objectifs. Reportez-vous à la section « Pour l'objectif à mise au point fixe (N° de modèle : ET-DLE030) » (► page 32) pour plus de détails.
 *3 Lorsque l'objectif à mise au point fixe (N° de modèle : ET-DLE055) est fixé, le déplacement de l'objectif est impossible. Par conséquent, la position en hauteur (H) devient SH/2.

■ Lorsque le format d'affichage de l'image est 16:9

(Unité : m)

Type d'objectif			Objectif-zoom standard		Objectif optionnel								
					Objectif à mise au point fixe			Objectif-zoom à mise au point ultra courte		Objectif-zoom à mise au point courte			
N° de modèle de l'objectif de projection			—		ET-DLE030 ^{*2}			ET-DLE055	ET-DLE080/ ET-DLE085		ET-DLE150		
Rapport de la distance de projection ^{*1}			1,7-2,4:1		0,38:1			0,8:1	0,8-1,0:1		1,3-1,9:1		
Taille de l'image projetée			Distance de projection (L)		Distance de projection (L1)	Distance entre le projecteur et l'écran			Distance de projection (L)				
						Fixe	Mini. (LW)	Maxi. (LT)	Mini. (LW)	Maxi. (LT)	Mini. (LW)	Maxi. (LT)	
Diagonale (SD)	Hauteur (SH)	Largeur (SW)	Mini. (LW)	Maxi. (LT)	(L1)	(L4)	(A1)	Fixe	Mini. (LW)	Maxi. (LT)	Mini. (LW)	Maxi. (LT)	
1,27 (50")	0,623	1,107	1,87	2,64	—	—	—	0,85	0,85	1,07	1,42	2,07	
1,52 (60")	0,747	1,328	2,26	3,19	—	—	—	1,03	1,03	1,29	1,71	2,49	
1,78 (70")	0,872	1,550	2,65	3,73	—	—	—	1,21	1,21	1,51	2,00	2,92	
2,03 (80")	0,996	1,771	3,04	4,27	—	—	—	1,39	1,39	1,73	2,30	3,34	
2,29 (90")	1,121	1,992	3,43	4,82	—	—	—	1,57	1,57	1,95	2,59	3,77	
2,54 (100")	1,245	2,214	3,82	5,36	0,84	0,20	0,52	1,75	1,75	2,17	2,89	4,19	
3,05 (120")	1,494	2,657	4,60	6,45	1,01	0,36	0,64	2,11	2,10	2,62	3,47	5,04	
3,81 (150")	1,868	3,321	5,76	8,08	1,26	0,62	0,81	2,65	2,64	3,28	4,36	6,31	
5,08 (200")	2,491	4,428	7,71	10,80	1,68	1,03	1,10	3,55	3,54	4,39	5,82	8,43	
6,35 (250")	3,113	5,535	9,65	13,51	2,10	1,45	1,40	—	4,43	5,50	7,29	10,55	
7,62 (300")	3,736	6,641	11,60	16,23	2,51	1,87	1,69	—	5,33	6,61	8,76	12,67	
8,89 (350")	4,358	7,748	13,55	18,95	2,93	2,29	1,98	—	6,23	7,72	10,23	14,79	
10,16 (400")	4,981	8,855	15,49	21,66	—	—	—	—	7,12	8,83	11,70	16,91	
12,70 (500")	6,226	11,069	19,38	27,10	—	—	—	—	8,91	11,05	14,64	21,15	
15,24 (600")	7,472	13,283	23,27	32,53	—	—	—	—	10,71	13,27	17,58	25,39	

Type d'objectif			Objectif optionnel						Position en hauteur (H) ^{*3}	
			Objectif-zoom à mise au point intermédiaire		Objectif-zoom à mise au point longue		Objectif-zoom à mise au point ultra longue			
N° de modèle de l'objectif de projection			ET-DLE250		ET-DLE350		ET-DLE450		Objectif-zoom standard/ET-DLE080/ ET-DLE085/ ET-DLE150/ ET-DLE250/ ET-DLE350/ ET-DLE450	ET-DLE055 (Fixe)
Rapport de la distance de projection ^{*1}			2,3-3,6:1		3,6-5,4:1		5,4-8,6:1			
Taille de l'image projetée			Distance de projection (L)							
Diagonale (SD)	Hauteur (SH)	Largeur (SW)	Mini. (LW)	Maxi. (LT)	Mini. (LW)	Maxi. (LT)	Mini. (LW)	Maxi. (LT)		
1,27 (50")	0,623	1,107	2,49	3,97	3,91	5,98	5,82	9,39	-0,06 - 0,46	0,31
1,52 (60")	0,747	1,328	3,00	4,79	4,72	7,20	7,05	11,32	-0,07 - 0,55	0,37
1,78 (70")	0,872	1,550	3,51	5,60	5,53	8,43	8,27	13,26	-0,09 - 0,64	0,44
2,03 (80")	0,996	1,771	4,03	6,41	6,34	9,65	9,50	15,20	-0,10 - 0,73	0,50
2,29 (90")	1,121	1,992	4,54	7,22	7,15	10,87	10,72	17,13	-0,11 - 0,82	0,56
2,54 (100")	1,245	2,214	5,05	8,03	7,96	12,09	11,95	19,07	-0,12 - 0,91	0,62
3,05 (120")	1,494	2,657	6,08	9,65	9,58	14,54	14,40	22,94	-0,15 - 1,10	0,75
3,81 (150")	1,868	3,321	7,62	12,08	12,00	18,21	18,08	28,75	-0,19 - 1,37	0,93
5,08 (200")	2,491	4,428	10,19	16,14	16,05	24,32	24,20	38,44	-0,25 - 1,83	1,25
6,35 (250")	3,113	5,535	12,75	20,19	20,10	30,44	30,33	48,12	-0,31 - 2,28	—
7,62 (300")	3,736	6,641	15,32	24,25	24,14	36,55	36,45	57,81	-0,37 - 2,74	—
8,89 (350")	4,358	7,748	17,89	28,30	28,19	42,67	42,58	67,49	-0,44 - 3,20	—
10,16 (400")	4,981	8,855	20,46	32,35	32,24	48,78	48,71	77,18	-0,50 - 3,65	—
12,70 (500")	6,226	11,069	25,59	40,46	40,33	61,01	60,96	96,55	-0,62 - 4,57	—
15,24 (600")	7,472	13,283	30,72	48,57	48,42	73,24	73,21	115,91	-0,75 - 5,48	—

*1 Le rapport de projection se base sur la valeur en cours de projection de la taille de l'image projetée (2,03 m (80")). Quand l'objectif à mise au point fixe (N° de modèle : ET-DLE030) est fixé, il est basé sur la valeur en cours de projection de la taille de l'image projetée (2,54 m (100")).
 *2 Lorsque l'objectif à mise au point fixe (N° de modèle : ET-DLE030) est fixé, la relation de projection entre l'écran et le projecteur diffère de celle des autres objectifs. Reportez-vous à la section « Pour l'objectif à mise au point fixe (N° de modèle : ET-DLE030) » (► page 32) pour plus de détails.
 *3 Lorsque l'objectif à mise au point fixe (N° de modèle : ET-DLE055) est fixé, le déplacement de l'objectif est impossible. Par conséquent, la position en hauteur (H) devient SH/2.

■ Lorsque le format d'affichage de l'image est 4:3

(Unité : m)

Type d'objectif			Objectif-zoom standard		Objectif optionnel								
					Objectif à mise au point fixe			Objectif-zoom à mise au point ultra courte		Objectif-zoom à mise au point courte			
N° de modèle de l'objectif de projection			—		ET-DLE030 ^{*2}			ET-DLE055	ET-DLE080/ ET-DLE085		ET-DLE150		
Rapport de la distance de projection ^{*1}			2,1-2,9:1		0,46:1			0,9:1	0,9-1,2:1		1,6-2,3:1		
Taille de l'image projetée			Distance de projection (L)		Distance de projection (L1)	Distance entre le projecteur et l'écran			Distance de projection (L)				
						Fixe	Mini. (LW)	Maxi. (LT)	Mini. (LW)	Maxi. (LT)	Mini. (LW)	Maxi. (LT)	
Diagonale (SD)	Hauteur (SH)	Largeur (SW)	Mini. (LW)	Maxi. (LT)	(L1)	(L4)	(A1)	Fixe	Mini. (LW)	Maxi. (LT)	Mini. (LW)	Maxi. (LT)	
1,27 (50")	0,762	1,016	2,07	2,92	—	—	—	0,94	0,94	1,18	1,56	2,29	
1,52 (60")	0,914	1,219	2,50	3,52	—	—	—	1,14	1,14	1,42	1,89	2,75	
1,78 (70")	1,067	1,422	2,93	4,12	—	—	—	1,34	1,33	1,67	2,21	3,22	
2,03 (80")	1,219	1,626	3,35	4,72	—	—	—	1,54	1,53	1,91	2,54	3,69	
2,29 (90")	1,372	1,829	3,78	5,31	—	—	—	1,74	1,73	2,16	2,86	4,15	
2,54 (100")	1,524	2,032	4,21	5,91	0,93	0,28	0,50	1,93	1,93	2,40	3,18	4,62	
3,05 (120")	1,829	2,438	5,07	7,11	1,11	0,47	0,61	2,33	2,32	2,89	3,83	5,55	
3,81 (150")	2,286	3,048	6,35	8,91	1,39	0,74	0,79	2,93	2,91	3,62	4,80	6,96	
5,08 (200")	3,048	4,064	8,50	11,90	1,85	1,20	1,07	3,92	3,90	4,84	6,42	9,29	
6,35 (250")	3,810	5,080	10,64	14,89	2,31	1,66	1,35	—	4,89	6,07	8,04	11,63	
7,62 (300")	4,572	6,096	12,78	17,88	2,77	2,13	1,64	—	5,88	7,29	9,66	13,96	
8,89 (350")	5,334	7,112	14,93	20,88	3,23	2,59	1,92	—	6,86	8,51	11,28	16,30	
10,16 (400")	6,096	8,128	17,07	23,87	—	—	—	—	7,85	9,73	12,90	18,63	
12,70 (500")	7,620	10,160	21,36	29,85	—	—	—	—	9,82	12,17	16,13	23,30	
15,24 (600")	9,144	12,192	25,64	35,84	—	—	—	—	11,80	14,62	19,37	27,97	

Type d'objectif			Objectif optionnel						Position en hauteur (H) ^{*3}	
			Objectif-zoom à mise au point intermédiaire		Objectif-zoom à mise au point longue		Objectif-zoom à mise au point ultra longue			
N° de modèle de l'objectif de projection			ET-DLE250		ET-DLE350		ET-DLE450		Objectif-zoom standard/ET-DLE080/ ET-DLE085/ ET-DLE150/ ET-DLE250/ ET-DLE350/ ET-DLE450	ET-DLE055 (Fixe)
Rapport de la distance de projection ^{*1}			2,7-4,3:1		4,3-6,5:1		6,5-10,3:1			
Taille de l'image projetée			Distance de projection (L)						Mini. (LW)	Maxi. (LT)
			Diagonale (SD)	Hauteur (SH)	Largeur (SW)	Mini. (LW)	Maxi. (LT)	Mini. (LW)		
1,27 (50")	0,762	1,016	2,75	4,39	4,32	6,60	6,45	10,37	0 - 0,50	0,38
1,52 (60")	0,914	1,219	3,31	5,28	5,21	7,95	7,80	12,50	0 - 0,60	0,46
1,78 (70")	1,067	1,422	3,88	6,17	6,10	9,29	9,14	14,63	0 - 0,70	0,53
2,03 (80")	1,219	1,626	4,44	7,07	7,00	10,64	10,49	16,77	0 - 0,80	0,61
2,29 (90")	1,372	1,829	5,01	7,96	7,89	11,99	11,84	18,90	0 - 0,91	0,69
2,54 (100")	1,524	2,032	5,57	8,85	8,78	13,34	13,19	21,03	0 - 1,01	0,76
3,05 (120")	1,829	2,438	6,71	10,64	10,56	16,03	15,89	25,30	0 - 1,21	0,91
3,81 (150")	2,286	3,048	8,40	13,32	13,24	20,07	19,94	31,70	0 - 1,51	1,14
5,08 (200")	3,048	4,064	11,23	17,78	17,69	26,80	26,69	42,37	0 - 2,01	1,52
6,35 (250")	3,810	5,080	14,06	22,25	22,15	33,54	33,44	53,04	0 - 2,51	—
7,62 (300")	4,572	6,096	16,88	26,71	26,61	40,27	40,18	63,70	0 - 3,02	—
8,89 (350")	5,334	7,112	19,71	31,18	31,06	47,01	46,93	74,37	0 - 3,52	—
10,16 (400")	6,096	8,128	22,54	35,64	35,52	53,74	53,68	85,04	0 - 4,02	—
12,70 (500")	7,620	10,160	28,19	44,58	44,43	67,21	67,17	106,37	0 - 5,03	—
15,24 (600")	9,144	12,192	33,85	53,51	53,35	80,68	80,67	127,70	0 - 6,04	—

*1 Le rapport de projection se base sur la valeur en cours de projection de la taille de l'image projetée (2,03 m (80")). Quand l'objectif à mise au point fixe (N° de modèle : ET-DLE030) est fixé, il est basé sur la valeur en cours de projection de la taille de l'image projetée (2,54 m (100")).
 *2 Lorsque l'objectif à mise au point fixe (N° de modèle : ET-DLE030) est fixé, la relation de projection entre l'écran et le projecteur diffère de celle des autres objectifs. Reportez-vous à la section « Pour l'objectif à mise au point fixe (N° de modèle : ET-DLE030) » (► page 32) pour plus de détails.
 *3 Lorsque l'objectif à mise au point fixe (N° de modèle : ET-DLE055) est fixé, le déplacement de l'objectif est impossible. Par conséquent, la position en hauteur (H) devient SH/2.

Pour PT-DW750

■ Lorsque le format d'affichage de l'image est 16:10

(Unité : m)

Type d'objectif			Objectif-zoom standard		Objectif optionnel							
					Objectif à mise au point fixe			Objectif-zoom à mise au point ultra courte		Objectif-zoom à mise au point courte		
N° de modèle de l'objectif de projection			—		ET-DLE030 ^{*2}		ET-DLE055	ET-DLE080/ ET-DLE085		ET-DLE150		
Rapport de la distance de projection ^{*1}			1,8-2,5:1		0,40:1			0,8:1	0,8-1,0:1		1,4-2,0:1	
Taille de l'image projetée			Distance de projection (L)		Distance de projection (L1)	Distance entre le projecteur et l'écran		Fixe	Distance de projection (L)			
						(L4)	(A1)		Mini. (LW)	Maxi. (LT)	Mini. (LW)	Maxi. (LT)
Diagonale (SD)	Hauteur (SH)	Largeur (SW)	Mini. (LW)	Maxi. (LT)					Mini. (LW)	Maxi. (LT)	Mini. (LW)	Maxi. (LT)
1,27 (50")	0,673	1,077	1,91	2,70	—	—	—	0,87	0,87	1,09	1,45	2,12
1,52 (60")	0,808	1,292	2,31	3,26	—	—	—	1,06	1,05	1,32	1,75	2,55
1,78 (70")	0,942	1,508	2,71	3,81	—	—	—	1,24	1,23	1,54	2,05	2,98
2,03 (80")	1,077	1,723	3,11	4,37	—	—	—	1,42	1,42	1,77	2,35	3,42
2,29 (90")	1,212	1,939	3,50	4,92	—	—	—	1,61	1,60	2,00	2,65	3,85
2,54 (100")	1,346	2,154	3,90	5,48	0,86	0,22	0,59	1,79	1,78	2,22	2,95	4,28
3,05 (120")	1,615	2,585	4,70	6,59	1,03	0,39	0,72	2,16	2,15	2,68	3,55	5,15
3,81 (150")	2,019	3,231	5,89	8,25	1,29	0,64	0,92	2,71	2,70	3,36	4,45	6,45
5,08 (200")	2,692	4,308	7,88	11,03	1,71	1,07	1,25	3,63	3,61	4,49	5,95	8,61
6,35 (250")	3,365	5,385	9,86	13,81	2,14	1,50	1,58	—	4,53	5,62	7,45	10,78
7,62 (300")	4,039	6,462	11,85	16,58	2,57	1,92	1,91	—	5,45	6,76	8,95	12,95
8,89 (350")	4,712	7,539	13,84	19,36	3,00	2,35	2,24	—	6,36	7,89	10,46	15,11
10,16 (400")	5,385	8,616	15,83	22,13	—	—	—	—	7,28	9,02	11,96	17,28
12,70 (500")	6,731	10,770	19,80	27,68	—	—	—	—	9,11	11,29	14,96	21,61
15,24 (600")	8,077	12,923	23,78	33,23	—	—	—	—	10,94	13,55	17,96	25,94

Type d'objectif			Objectif optionnel						Position en hauteur (H) ^{*3}	
			Objectif-zoom à mise au point intermédiaire		Objectif-zoom à mise au point longue		Objectif-zoom à mise au point ultra longue			
N° de modèle de l'objectif de projection			ET-DLE250		ET-DLE350		ET-DLE450		Objectif-zoom standard/ET-DLE080/ ET-DLE085/ ET-DLE150/ ET-DLE250/ ET-DLE350/ ET-DLE450	
Rapport de la distance de projection ^{*1}			2,4-3,8:1		3,8-5,7:1		5,6-9,0:1		ET-DLE055 (Fixe)	
Taille de l'image projetée			Distance de projection (L)							
Diagonale (SD)	Hauteur (SH)	Largeur (SW)	Mini. (LW)	Maxi. (LT)	Mini. (LW)	Maxi. (LT)	Mini. (LW)	Maxi. (LT)		
1,27 (50")	0,673	1,077	2,54	4,06	4,00	6,11	5,96	9,59	-0,07 - 0,44	0,34
1,52 (60")	0,808	1,292	3,07	4,89	4,83	7,36	7,21	11,57	-0,08 - 0,53	0,40
1,78 (70")	0,942	1,508	3,59	5,72	5,65	8,61	8,46	13,55	-0,09 - 0,62	0,47
2,03 (80")	1,077	1,723	4,12	6,55	6,48	9,86	9,71	15,53	-0,11 - 0,71	0,54
2,29 (90")	1,212	1,939	4,64	7,38	7,31	11,11	10,96	17,51	-0,12 - 0,80	0,61
2,54 (100")	1,346	2,154	5,16	8,20	8,13	12,36	12,21	19,49	-0,13 - 0,89	0,67
3,05 (120")	1,615	2,585	6,21	9,86	9,79	14,86	14,72	23,45	-0,16 - 1,07	0,81
3,81 (150")	2,019	3,231	7,79	12,35	12,27	18,61	18,47	29,38	-0,20 - 1,33	1,01
5,08 (200")	2,692	4,308	10,41	16,49	16,40	24,85	24,73	39,28	-0,27 - 1,78	1,35
6,35 (250")	3,365	5,385	13,03	20,63	20,53	31,10	30,99	49,17	-0,34 - 2,22	—
7,62 (300")	4,039	6,462	15,65	24,77	24,67	37,34	37,25	59,06	-0,40 - 2,67	—
8,89 (350")	4,712	7,539	18,28	28,91	28,80	43,59	43,51	68,96	-0,47 - 3,11	—
10,16 (400")	5,385	8,616	20,90	33,05	32,94	49,84	49,76	78,85	-0,54 - 3,55	—
12,70 (500")	6,731	10,770	26,14	41,34	41,20	62,33	62,28	98,64	-0,67 - 4,44	—
15,24 (600")	8,077	12,923	31,39	49,62	49,47	74,82	74,80	118,42	-0,81 - 5,33	—

*1 Le rapport de projection se base sur la valeur en cours de projection de la taille de l'image projetée (2,03 m (80")). Quand l'objectif à mise au point fixe (N° de modèle : ET-DLE030) est fixé, il est basé sur la valeur en cours de projection de la taille de l'image projetée (2,54 m (100")).

*2 Lorsque l'objectif à mise au point fixe (N° de modèle : ET-DLE030) est fixé, la relation de projection entre l'écran et le projecteur diffère de celle des autres objectifs. Reportez-vous à la section « Pour l'objectif à mise au point fixe (N° de modèle : ET-DLE030) » (► page 32) pour plus de détails.

*3 Lorsque l'objectif à mise au point fixe (N° de modèle : ET-DLE055) est fixé, le déplacement de l'objectif est impossible. Par conséquent, la position en hauteur (H) devient SH/2.

■ Lorsque le format d'affichage de l'image est 16:9

(Unité : m)

Type d'objectif			Objectif-zoom standard		Objectif optionnel								
					Objectif à mise au point fixe			Objectif-zoom à mise au point ultra courte		Objectif-zoom à mise au point courte			
N° de modèle de l'objectif de projection			—		ET-DLE030 ^{*2}			ET-DLE055	ET-DLE080/ ET-DLE085		ET-DLE150		
Rapport de la distance de projection ^{*1}			1,8-2,5:1		0,40:1			0,8:1	0,8-1,0:1		1,4-2,0:1		
Taille de l'image projetée			Distance de projection (L)		Distance de projection (L1)	Distance entre le projecteur et l'écran			Distance de projection (L)				
						Fixe	Mini. (LW)	Maxi. (LT)	Mini. (LW)	Maxi. (LT)	Mini. (LW)	Maxi. (LT)	
Diagonale (SD)	Hauteur (SH)	Largeur (SW)	Mini. (LW)	Maxi. (LT)	(L1)	(L4)	(A1)	Fixe	Mini. (LW)	Maxi. (LT)	Mini. (LW)	Maxi. (LT)	
1,27 (50")	0,623	1,107	1,97	2,78	—	—	—	0,90	0,89	1,12	1,49	2,18	
1,52 (60")	0,747	1,328	2,38	3,35	—	—	—	1,09	1,08	1,35	1,80	2,62	
1,78 (70")	0,872	1,550	2,79	3,92	—	—	—	1,27	1,27	1,59	2,11	3,07	
2,03 (80")	0,996	1,771	3,19	4,49	—	—	—	1,46	1,46	1,82	2,42	3,51	
2,29 (90")	1,121	1,992	3,60	5,06	—	—	—	1,65	1,65	2,05	2,72	3,96	
2,54 (100")	1,245	2,214	4,01	5,63	0,88	0,24	0,68	1,84	1,83	2,29	3,03	4,40	
3,05 (120")	1,494	2,657	4,83	6,77	1,06	0,41	0,83	2,22	2,21	2,75	3,65	5,29	
3,81 (150")	1,868	3,321	6,05	8,49	1,32	0,68	1,05	2,79	2,78	3,45	4,58	6,63	
5,08 (200")	2,491	4,428	8,10	11,34	1,76	1,12	1,43	3,73	3,72	4,61	6,12	8,86	
6,35 (250")	3,113	5,535	10,14	14,19	2,20	1,56	1,80	—	4,66	5,78	7,66	11,08	
7,62 (300")	3,736	6,641	12,18	17,04	2,64	2,00	2,17	—	5,60	6,94	9,21	13,31	
8,89 (350")	4,358	7,748	14,23	19,90	3,08	2,44	2,55	—	6,54	8,11	10,75	15,53	
10,16 (400")	4,981	8,855	16,27	22,75	—	—	—	—	7,48	9,27	12,29	17,76	
12,70 (500")	6,226	11,069	20,35	28,45	—	—	—	—	9,36	11,60	15,38	22,21	
15,24 (600")	7,472	13,283	24,44	34,16	—	—	—	—	11,24	13,93	18,46	26,66	

Type d'objectif			Objectif optionnel						Position en hauteur (H) ^{*3}	
			Objectif-zoom à mise au point intermédiaire		Objectif-zoom à mise au point longue		Objectif-zoom à mise au point ultra longue			
N° de modèle de l'objectif de projection			ET-DLE250		ET-DLE350		ET-DLE450		Objectif-zoom standard/ET-DLE080/ ET-DLE085/ ET-DLE150/ ET-DLE250/ ET-DLE350/ ET-DLE450	ET-DLE055 (Fixe)
Rapport de la distance de projection ^{*1}			2,4-3,8:1		3,8-5,7:1		5,6-9,0:1			
Taille de l'image projetée			Distance de projection (L)							
Diagonale (SD)	Hauteur (SH)	Largeur (SW)	Mini. (LW)	Maxi. (LT)	Mini. (LW)	Maxi. (LT)	Mini. (LW)	Maxi. (LT)		
1,27 (50")	0,623	1,107	2,62	4,18	4,11	6,29	6,13	9,87	-0,14 - 0,46	0,31
1,52 (60")	0,747	1,328	3,15	5,03	4,96	7,57	7,42	11,90	-0,16 - 0,55	0,37
1,78 (70")	0,872	1,550	3,69	5,88	5,81	8,85	8,70	13,94	-0,19 - 0,64	0,44
2,03 (80")	0,996	1,771	4,23	6,73	6,66	10,14	9,99	15,97	-0,22 - 0,73	0,50
2,29 (90")	1,121	1,992	4,77	7,58	7,51	11,42	11,28	18,00	-0,25 - 0,82	0,56
2,54 (100")	1,245	2,214	5,31	8,43	8,36	12,71	12,56	20,04	-0,27 - 0,91	0,62
3,05 (120")	1,494	2,657	6,39	10,14	10,06	15,27	15,14	24,11	-0,33 - 1,10	0,75
3,81 (150")	1,868	3,321	8,01	12,69	12,61	19,13	18,99	30,21	-0,41 - 1,37	0,93
5,08 (200")	2,491	4,428	10,70	16,95	16,86	25,55	25,43	40,38	-0,55 - 1,83	1,25
6,35 (250")	3,113	5,535	13,40	21,21	21,11	31,97	31,86	50,54	-0,68 - 2,28	—
7,62 (300")	3,736	6,641	16,09	25,46	25,36	38,39	38,29	60,71	-0,82 - 2,74	—
8,89 (350")	4,358	7,748	18,79	29,72	29,61	44,81	44,72	70,88	-0,96 - 3,20	—
10,16 (400")	4,981	8,855	21,48	33,98	33,86	51,23	51,16	81,05	-1,10 - 3,65	—
12,70 (500")	6,226	11,069	26,87	42,49	42,35	64,07	64,02	101,39	-1,37 - 4,57	—
15,24 (600")	7,472	13,283	32,26	51,00	50,85	76,91	76,88	121,73	-1,64 - 5,48	—

*1 Le rapport de projection se base sur la valeur en cours de projection de la taille de l'image projetée (2,03 m (80")). Quand l'objectif à mise au point fixe (N° de modèle : ET-DLE030) est fixé, il est basé sur la valeur en cours de projection de la taille de l'image projetée (2,54 m (100")).
 *2 Lorsque l'objectif à mise au point fixe (N° de modèle : ET-DLE030) est fixé, la relation de projection entre l'écran et le projecteur diffère de celle des autres objectifs. Reportez-vous à la section « Pour l'objectif à mise au point fixe (N° de modèle : ET-DLE030) » (► page 32) pour plus de détails.
 *3 Lorsque l'objectif à mise au point fixe (N° de modèle : ET-DLE055) est fixé, le déplacement de l'objectif est impossible. Par conséquent, la position en hauteur (H) devient SH/2.

■ Lorsque le format d'affichage de l'image est 4:3

(Unité : m)

Type d'objectif			Objectif-zoom standard		Objectif optionnel								
					Objectif à mise au point fixe			Objectif-zoom à mise au point ultra courte		Objectif-zoom à mise au point courte			
N° de modèle de l'objectif de projection			—		ET-DLE030 ²			ET-DLE055	ET-DLE080/ ET-DLE085		ET-DLE150		
Rapport de la distance de projection ¹			2,2-3,0:1		0,48:1			1,0:1	1,0-1,2:1		1,6-2,4:1		
Taille de l'image projetée			Distance de projection (L)		Distance de projection (L1)	Distance entre le projecteur et l'écran			Distance de projection (L)				
						Fixe	Mini. (LW)	Maxi. (LT)	Mini. (LW)	Maxi. (LT)	Mini. (LW)	Maxi. (LT)	
Diagonale (SD)	Hauteur (SH)	Largeur (SW)	Mini. (LW)	Maxi. (LT)	(L1)	(L4)	(A1)	Fixe	Mini. (LW)	Maxi. (LT)	Mini. (LW)	Maxi. (LT)	
1,27 (50")	0,762	1,016	2,18	3,07	—	—	—	0,99	0,99	1,24	1,65	2,40	
1,52 (60")	0,914	1,219	2,63	3,70	—	—	—	1,20	1,20	1,50	1,99	2,89	
1,78 (70")	1,067	1,422	3,08	4,33	—	—	—	1,41	1,40	1,75	2,33	3,38	
2,03 (80")	1,219	1,626	3,53	4,95	—	—	—	1,62	1,61	2,01	2,67	3,87	
2,29 (90")	1,372	1,829	3,98	5,58	—	—	—	1,82	1,82	2,26	3,00	4,36	
2,54 (100")	1,524	2,032	4,42	6,21	0,97	0,33	0,68	2,03	2,03	2,52	3,34	4,85	
3,05 (120")	1,829	2,438	5,32	7,47	1,17	0,52	0,83	2,45	2,44	3,03	4,02	5,83	
3,81 (150")	2,286	3,048	6,67	9,35	1,46	0,81	1,05	3,07	3,06	3,80	5,04	7,31	
5,08 (200")	3,048	4,064	8,92	12,49	1,94	1,30	1,42	4,11	4,10	5,09	6,74	9,76	
6,35 (250")	3,810	5,080	11,17	15,64	2,42	1,78	1,80	—	5,13	6,37	8,44	12,21	
7,62 (300")	4,572	6,096	13,42	18,78	2,91	2,26	2,17	—	6,17	7,65	10,14	14,66	
8,89 (350")	5,334	7,112	15,67	21,92	3,39	2,75	2,55	—	7,21	8,93	11,84	17,11	
10,16 (400")	6,096	8,128	17,92	25,06	—	—	—	—	8,24	10,22	13,54	19,56	
12,70 (500")	7,620	10,160	22,42	31,34	—	—	—	—	10,31	12,78	16,94	24,47	
15,24 (600")	9,144	12,192	26,92	37,63	—	—	—	—	12,39	15,35	20,34	29,37	

Type d'objectif			Objectif optionnel						Position en hauteur (H) ³	
			Objectif-zoom à mise au point intermédiaire		Objectif-zoom à mise au point longue		Objectif-zoom à mise au point ultra longue			
N° de modèle de l'objectif de projection			ET-DLE250		ET-DLE350		ET-DLE450		Objectif-zoom standard/ET-DLE080/ ET-DLE085/ ET-DLE150/ ET-DLE250/ ET-DLE350/ ET-DLE450	
Rapport de la distance de projection ¹			2,9-4,6:1		4,5-6,9:1		6,8-10,8:1		ET-DLE055 (Fixe)	
Taille de l'image projetée			Distance de projection (L)							
Diagonale (SD)	Hauteur (SH)	Largeur (SW)	Mini. (LW)	Maxi. (LT)	Mini. (LW)	Maxi. (LT)	Mini. (LW)	Maxi. (LT)		
1,27 (50")	0,762	1,016	2,89	4,61	4,54	6,94	6,78	10,90	-0,08 - 0,50	0,38
1,52 (60")	0,914	1,219	3,48	5,55	5,48	8,35	8,20	13,14	-0,09 - 0,60	0,46
1,78 (70")	1,067	1,422	4,08	6,48	6,42	9,76	9,61	15,38	-0,11 - 0,70	0,53
2,03 (80")	1,219	1,626	4,67	7,42	7,35	11,18	11,03	17,62	-0,12 - 0,80	0,61
2,29 (90")	1,372	1,829	5,26	8,36	8,29	12,59	12,45	19,86	-0,14 - 0,91	0,69
2,54 (100")	1,524	2,032	5,86	9,30	9,22	14,01	13,87	22,10	-0,15 - 1,01	0,76
3,05 (120")	1,829	2,438	7,04	11,17	11,09	16,83	16,70	26,58	-0,18 - 1,21	0,91
3,81 (150")	2,286	3,048	8,82	13,98	13,90	21,08	20,95	33,30	-0,23 - 1,51	1,14
5,08 (200")	3,048	4,064	11,79	18,67	18,58	28,15	28,03	44,49	-0,30 - 2,01	1,52
6,35 (250")	3,810	5,080	14,76	23,36	23,26	35,22	35,12	55,69	-0,38 - 2,51	—
7,62 (300")	4,572	6,096	17,73	28,05	27,94	42,29	42,20	66,89	-0,46 - 3,02	—
8,89 (350")	5,334	7,112	20,70	32,74	32,62	49,36	49,28	78,09	-0,53 - 3,52	—
10,16 (400")	6,096	8,128	23,67	37,42	37,30	56,43	56,37	89,29	-0,61 - 4,02	—
12,70 (500")	7,620	10,160	29,60	46,80	46,65	70,57	70,53	111,68	-0,76 - 5,03	—
15,24 (600")	9,144	12,192	35,54	56,17	56,01	84,71	84,70	134,08	-0,91 - 6,04	—

*1 Le rapport de projection se base sur la valeur en cours de projection de la taille de l'image projetée (2,03 m (80")). Quand l'objectif à mise au point fixe (N° de modèle : ET-DLE030) est fixé, il est basé sur la valeur en cours de projection de la taille de l'image projetée (2,54 m (100")).
 *2 Lorsque l'objectif à mise au point fixe (N° de modèle : ET-DLE030) est fixé, la relation de projection entre l'écran et le projecteur diffère de celle des autres objectifs. Reportez-vous à la section « Pour l'objectif à mise au point fixe (N° de modèle : ET-DLE030) » (► page 32) pour plus de détails.
 *3 Lorsque l'objectif à mise au point fixe (N° de modèle : ET-DLE055) est fixé, le déplacement de l'objectif est impossible. Par conséquent, la position en hauteur (H) devient SH/2.

Pour PT-DX820

■ Lorsque le format d'affichage de l'image est 4:3

(Unité : m)

Type d'objectif			Objectif-zoom standard		Objectif optionnel							
					Objectif à mise au point fixe			Objectif-zoom à mise au point ultra courte		Objectif-zoom à mise au point courte		
N° de modèle de l'objectif de projection			—		ET-DLE030 ^{*2}			ET-DLE055	ET-DLE080/ ET-DLE085		ET-DLE150	
Rapport de la distance de projection ^{*1}			1,8-2,5:1		0,39:1			0,8:1	0,8-1,0:1		1,3-2,0:1	
Taille de l'image projetée			Distance de projection (L)		Distance de projection (L1)	Distance entre le projecteur et l'écran		Fixe	Distance de projection (L)			
						(L4)	(A1)		Mini. (LW)	Maxi. (LT)	Mini. (LW)	Maxi. (LT)
Diagonale (SD)	Hauteur (SH)	Largeur (SW)	Mini. (LW)	Maxi. (LT)					Mini. (LW)	Maxi. (LT)	Mini. (LW)	Maxi. (LT)
1,27 (50")	0,762	1,016	1,78	2,51	—	—	—	0,81	0,81	1,01	1,34	1,97
1,52 (60")	0,914	1,219	2,15	3,03	—	—	—	0,98	0,98	1,22	1,62	2,37
1,78 (70")	1,067	1,422	2,52	3,55	—	—	—	1,15	1,15	1,43	1,90	2,77
2,03 (80")	1,219	1,626	2,89	4,06	—	—	—	1,32	1,32	1,64	2,18	3,18
2,29 (90")	1,372	1,829	3,26	4,58	—	—	—	1,49	1,49	1,85	2,46	3,58
2,54 (100")	1,524	2,032	3,63	5,10	0,80	0,16	0,41	1,66	1,66	2,07	2,74	3,98
3,05 (120")	1,829	2,438	4,37	6,13	0,96	0,32	0,51	2,01	2,00	2,49	3,30	4,79
3,81 (150")	2,286	3,048	5,48	7,68	1,20	0,55	0,65	2,52	2,51	3,12	4,14	6,00
5,08 (200")	3,048	4,064	7,33	10,26	1,60	0,95	0,89	3,38	3,36	4,18	5,54	8,02
6,35 (250")	3,810	5,080	9,18	12,85	1,99	1,35	1,13	—	4,21	5,23	6,94	10,03
7,62 (300")	4,572	6,096	11,03	15,43	2,39	1,75	1,37	—	5,07	6,29	8,33	12,05
8,89 (350")	5,334	7,112	12,88	18,02	2,79	2,15	1,61	—	5,92	7,34	9,73	14,07
10,16 (400")	6,096	8,128	14,73	20,60	—	—	—	—	6,77	8,40	11,13	16,08
12,70 (500")	7,620	10,160	18,43	25,77	—	—	—	—	8,48	10,51	13,92	20,12
15,24 (600")	9,144	12,192	22,13	30,94	—	—	—	—	10,18	12,62	16,72	24,15

Type d'objectif			Objectif optionnel						Position en hauteur (H) ^{*3}		
			Objectif-zoom à mise au point intermédiaire		Objectif-zoom à mise au point longue		Objectif-zoom à mise au point ultra longue				
N° de modèle de l'objectif de projection			ET-DLE250		ET-DLE350		ET-DLE450		Objectif-zoom standard/ ET-DLE150/ ET-DLE250/ ET-DLE350/ ET-DLE450	ET-DLE080/ ET-DLE085	ET-DLE055 (Fixe)
Rapport de la distance de projection ^{*1}			2,4-3,7:1		3,7-5,6:1		5,5-8,9:1				
Taille de l'image projetée			Distance de projection (L)								
Diagonale (SD)	Hauteur (SH)	Largeur (SW)	Mini. (LW)	Maxi. (LT)	Mini. (LW)	Maxi. (LT)	Mini. (LW)	Maxi. (LT)			
1,27 (50")	0,762	1,016	2,36	3,78	3,71	5,68	5,52	8,91	0 - 0,48	0,04 - 0,48	0,38
1,52 (60")	0,914	1,219	2,85	4,55	4,48	6,84	6,69	10,75	0 - 0,58	0,05 - 0,58	0,46
1,78 (70")	1,067	1,422	3,34	5,32	5,25	8,01	7,86	12,60	0 - 0,67	0,05 - 0,67	0,53
2,03 (80")	1,219	1,626	3,83	6,09	6,02	9,17	9,02	14,44	0 - 0,77	0,06 - 0,77	0,61
2,29 (90")	1,372	1,829	4,31	6,86	6,79	10,33	10,19	16,28	0 - 0,86	0,07 - 0,86	0,69
2,54 (100")	1,524	2,032	4,80	7,63	7,56	11,50	11,35	18,12	0 - 0,96	0,08 - 0,96	0,76
3,05 (120")	1,829	2,438	5,78	9,17	9,10	13,82	13,68	21,81	0 - 1,15	0,09 - 1,15	0,91
3,81 (150")	2,286	3,048	7,24	11,49	11,41	17,31	17,18	27,33	0 - 1,44	0,11 - 1,44	1,14
5,08 (200")	3,048	4,064	9,69	15,34	15,26	23,13	23,00	36,54	0 - 1,92	0,15 - 1,92	1,52
6,35 (250")	3,810	5,080	12,13	19,20	19,11	28,94	28,83	45,75	0 - 2,40	0,19 - 2,40	—
7,62 (300")	4,572	6,096	14,57	23,06	22,96	34,76	34,66	54,97	0 - 2,88	0,23 - 2,88	—
8,89 (350")	5,334	7,112	17,01	26,91	26,80	40,57	40,48	64,18	0 - 3,36	0,27 - 3,36	—
10,16 (400")	6,096	8,128	19,45	30,77	30,65	46,39	46,31	73,39	0 - 3,84	0,30 - 3,84	—
12,70 (500")	7,620	10,160	24,33	38,48	38,35	58,02	57,96	91,81	0 - 4,80	0,38 - 4,80	—
15,24 (600")	9,144	12,192	29,22	46,19	46,05	69,65	69,61	110,23	0 - 5,76	0,46 - 5,76	—

*1 Le rapport de projection se base sur la valeur en cours de projection de la taille de l'image projetée 2,03 m (80"). Quand l'objectif à mise au point fixe (N° de modèle : ET-DLE030) est fixé, il est basé sur la valeur en cours de projection de la taille de l'image projetée 2,54 m (100").

*2 Lorsque l'objectif à mise au point fixe (N° de modèle : ET-DLE030) est fixé, la relation de projection entre l'écran et le projecteur diffère de celle des autres objectifs. Reportez-vous à la section « Pour l'objectif à mise au point fixe (N° de modèle : ET-DLE030) » (► page 32) pour plus de détails.

*3 Lorsque l'objectif à mise au point fixe (N° de modèle : ET-DLE055) est fixé, le déplacement de l'objectif est impossible. La position en hauteur (H) devient SH/2.

■ Lorsque le format d'affichage de l'image est 16:9

(Unité : m)

Type d'objectif			Objectif-zoom standard		Objectif optionnel								
					Objectif à mise au point fixe			Objectif-zoom à mise au point ultra courte		Objectif-zoom à mise au point courte			
N° de modèle de l'objectif de projection			—		ET-DLE030*2			ET-DLE055	ET-DLE080/ ET-DLE085		ET-DLE150		
Rapport de la distance de projection*1			1,8-2,5:1		0,39:1			0,8:1	0,8-1,0:1		1,3-2,0:1		
Taille de l'image projetée			Distance de projection (L)		Distance de projection (L1)	Distance entre le projecteur et l'écran			Distance de projection (L)				
						Fixe	Mini. (LW)	Maxi. (LT)	Mini. (LW)	Maxi. (LT)	Mini. (LW)	Maxi. (LT)	
Diagonale (SD)	Hauteur (SH)	Largeur (SW)	Mini. (LW)	Maxi. (LT)	(L1)	(L4)	(A1)	Fixe	Mini. (LW)	Maxi. (LT)	Mini. (LW)	Maxi. (LT)	
1,27 (50")	0,623	1,107	1,94	2,74	—	—	—	0,88	0,88	1,11	1,47	2,15	
1,52 (60")	0,747	1,328	2,34	3,31	—	—	—	1,07	1,07	1,34	1,77	2,59	
1,78 (70")	0,872	1,550	2,75	3,87	—	—	—	1,26	1,25	1,57	2,08	3,03	
2,03 (80")	0,996	1,771	3,15	4,43	—	—	—	1,44	1,44	1,79	2,38	3,47	
2,29 (90")	1,121	1,992	3,55	4,99	—	—	—	1,63	1,62	2,02	2,69	3,90	
2,54 (100")	1,245	2,214	3,96	5,56	0,87	0,23	0,66	1,82	1,81	2,25	2,99	4,34	
3,05 (120")	1,494	2,657	4,76	6,68	1,04	0,40	0,81	2,19	2,18	2,71	3,60	5,22	
3,81 (150")	1,868	3,321	5,97	8,37	1,31	0,66	1,03	2,75	2,74	3,40	4,51	6,54	
5,08 (200")	2,491	4,428	7,99	11,19	1,74	1,09	1,39	3,68	3,67	4,55	6,04	8,74	
6,35 (250")	3,113	5,535	10,01	14,00	2,17	1,53	1,75	—	4,60	5,70	7,56	10,93	
7,62 (300")	3,736	6,641	12,02	16,82	2,61	1,96	2,12	—	5,52	6,85	9,08	13,13	
8,89 (350")	4,358	7,748	14,04	19,63	3,04	2,39	2,48	—	6,45	8,00	10,61	15,33	
10,16 (400")	4,981	8,855	16,05	22,45	—	—	—	—	7,38	9,15	12,13	17,53	
12,70 (500")	6,226	11,069	20,09	28,08	—	—	—	—	9,24	11,45	15,17	21,92	
15,24 (600")	7,472	13,283	24,12	33,71	—	—	—	—	11,10	13,75	18,22	26,31	

Type d'objectif			Objectif optionnel						Position en hauteur (H) ³		
			Objectif-zoom à mise au point intermédiaire		Objectif-zoom à mise au point longue		Objectif-zoom à mise au point ultra longue				
N° de modèle de l'objectif de projection			ET-DLE250		ET-DLE350		ET-DLE450		Objectif-zoom standard/ ET-DLE150/ ET-DLE250/ ET-DLE350/ ET-DLE450	ET-DLE080/ ET-DLE085	ET-DLE055 (Fixe)
Rapport de la distance de projection*1			2,4-3,8:1		3,7-5,6:1		5,6-8,9:1				
Taille de l'image projetée			Distance de projection (L)								
			Mini. (LW)	Maxi. (LT)	Mini. (LW)	Maxi. (LT)	Mini. (LW)	Maxi. (LT)	Mini. (LW)	Maxi. (LT)	
Diagonale (SD)	Hauteur (SH)	Largeur (SW)	Mini. (LW)	Maxi. (LT)	Mini. (LW)	Maxi. (LT)	Mini. (LW)	Maxi. (LT)	Mini. (LW)	Maxi. (LT)	
1,27 (50")	0,623	1,107	2,58	4,12	4,06	6,20	6,05	9,74	-0,21 - 0,52	-0,16 - 0,52	0,31
1,52 (60")	0,747	1,328	3,11	4,96	4,90	7,47	7,32	11,74	-0,25 - 0,63	-0,19 - 0,63	0,37
1,78 (70")	0,872	1,550	3,64	5,80	5,73	8,74	8,58	13,75	-0,29 - 0,73	-0,23 - 0,73	0,44
2,03 (80")	0,996	1,771	4,18	6,64	6,57	10,00	9,85	15,76	-0,33 - 0,84	-0,26 - 0,84	0,50
2,29 (90")	1,121	1,992	4,71	7,48	7,41	11,27	11,12	17,76	-0,37 - 0,94	-0,29 - 0,94	0,56
2,54 (100")	1,245	2,214	5,24	8,32	8,25	12,54	12,39	19,77	-0,41 - 1,05	-0,32 - 1,05	0,62
3,05 (120")	1,494	2,657	6,30	10,00	9,93	15,07	14,93	23,78	-0,49 - 1,26	-0,39 - 1,26	0,75
3,81 (150")	1,868	3,321	7,90	12,52	12,44	18,87	18,74	29,81	-0,62 - 1,57	-0,49 - 1,57	0,93
5,08 (200")	2,491	4,428	10,56	16,72	16,64	25,21	25,09	39,84	-0,82 - 2,09	-0,65 - 2,09	1,25
6,35 (250")	3,113	5,535	13,22	20,93	20,83	31,54	31,44	49,88	-1,03 - 2,62	-0,81 - 2,62	—
7,62 (300")	3,736	6,641	15,88	25,13	25,02	37,88	37,78	59,91	-1,23 - 3,14	-0,97 - 3,14	—
8,89 (350")	4,358	7,748	18,54	29,33	29,22	44,22	44,13	69,95	-1,44 - 3,66	-1,13 - 3,66	—
10,16 (400")	4,981	8,855	21,20	33,53	33,41	50,55	50,48	79,98	-1,64 - 4,18	-1,30 - 4,18	—
12,70 (500")	6,226	11,069	26,52	41,93	41,79	63,22	63,17	100,05	-2,05 - 5,23	-1,62 - 5,23	—
15,24 (600")	7,472	13,283	31,84	50,33	50,18	75,89	75,87	120,12	-2,47 - 6,28	-1,94 - 6,28	—

*1 Le rapport de projection se base sur la valeur en cours de projection de la taille de l'image projetée 2,03 m (80"). Quand l'objectif à mise au point fixe (N° de modèle : ET-DLE030) est fixé, il est basé sur la valeur en cours de projection de la taille de l'image projetée 2,54 m (100").
 *2 Lorsque l'objectif à mise au point fixe (N° de modèle : ET-DLE030) est fixé, la relation de projection entre l'écran et le projecteur diffère de celle des autres objectifs. Reportez-vous à la section « Pour l'objectif à mise au point fixe (N° de modèle : ET-DLE030) » (► page 32) pour plus de détails.
 *3 Lorsque l'objectif à mise au point fixe (N° de modèle : ET-DLE055) est fixé, le déplacement de l'objectif est impossible. La position en hauteur (H) devient SH/2.

Formule pour calculer la distance de projection par objectif de projection

Pour utiliser une taille d'image projetée non répertoriée dans ce manuel, vérifiez la taille de l'image projetée SD (m) et utilisez la formule respective pour calculer la distance de projection.

L'unité de toutes les formules est le m. (Les valeurs obtenues par les formules de calcul suivantes contiennent une légère erreur.)

Pour calculer une distance de projection à l'aide de la désignation de la taille d'image (valeur en pouces), multipliez la valeur en pouces par 0,0254 et remplacez-la dans SD dans la formule de calcul de la distance de projection.

Pour PT-DZ780

■ Objectif-zoom standard

N° de modèle de l'objectif de projection	Rapport de la distance de projection	Rapport d'aspect	Formule de calcul de la distance de projection (L)	
			Mini. (LW)	Maxi. (LT)
—	1,7 - 2,4:1	16:10	= 1,4906 x SD - 0,0746	= 2,0814 x SD - 0,0725
	1,7 - 2,4:1	16:9	= 1,5320 x SD - 0,0746	= 2,1393 x SD - 0,0725
	2,1 - 2,9:1	4:3	= 1,6874 x SD - 0,0746	= 2,3563 x SD - 0,0725

■ Objectif-zoom

N° de modèle de l'objectif de projection	Rapport de la distance de projection	Rapport d'aspect	Formule de calcul de la distance de projection (L)	
			Mini. (LW)	Maxi. (LT)
ET-DLE080/ ET-DLE085	0,8 - 1,0:1	16:10	= 0,6865 x SD - 0,0471	= 0,8498 x SD - 0,0442
	0,8 - 1,0:1	16:9	= 0,7056 x SD - 0,0471	= 0,8735 x SD - 0,0442
	0,9 - 1,2:1	4:3	= 0,7772 x SD - 0,0471	= 0,9621 x SD - 0,0442
ET-DLE150	1,3 - 1,9:1	16:10	= 1,1259 x SD - 0,0540	= 1,6243 x SD - 0,0498
	1,3 - 1,9:1	16:9	= 1,1572 x SD - 0,0540	= 1,6695 x SD - 0,0498
	1,6 - 2,3:1	4:3	= 1,2747 x SD - 0,0540	= 1,8388 x SD - 0,0498
ET-DLE250	2,3 - 3,6:1	16:10	= 1,9665 x SD - 0,0800	= 3,1059 x SD - 0,0792
	2,3 - 3,6:1	16:9	= 2,0212 x SD - 0,0800	= 3,1923 x SD - 0,0792
	2,7 - 4,3:1	4:3	= 2,2263 x SD - 0,0800	= 3,5161 x SD - 0,0792
ET-DLE350	3,6 - 5,4:1	16:10	= 3,1000 x SD - 0,1351	= 4,6843 x SD - 0,1346
	3,6 - 5,4:1	16:9	= 3,1862 x SD - 0,1351	= 4,8146 x SD - 0,1346
	4,3 - 6,5:1	4:3	= 3,5094 x SD - 0,1351	= 5,3030 x SD - 0,1346
ET-DLE450	5,4 - 8,6:1	16:10	= 4,6931 x SD - 0,3017	= 7,4193 x SD - 0,2991
	5,4 - 8,6:1	16:9	= 4,8236 x SD - 0,3017	= 7,6256 x SD - 0,2991
	6,5 - 10,3:1	4:3	= 5,3129 x SD - 0,3017	= 8,3992 x SD - 0,2991

■ Pour l'objectif à mise au point fixe (N° de modèle : ET-DLE055)

N° de modèle de l'objectif de projection	Rapport de la distance de projection	Rapport d'aspect	Formule de calcul de la distance de projection (L)
ET-DLE055	0,8:1	16:10	= 0,6893 x SD - 0,0476
	0,8:1	16:9	= 0,7084 x SD - 0,0476
	0,9:1	4:3	= 0,7803 x SD - 0,0476

■ Pour l'objectif à mise au point fixe (N° de modèle : ET-DLE030)

N° de modèle de l'objectif de projection	Rapport de la distance de projection	Rapport d'aspect	Formule de calcul de la distance de projection (L1)	Formule pour la distance entre le projecteur et l'écran (A1)
ET-DLE030	0,38:1	16:10	= 0,3205 x SD + 0,0047	= 0,1977 x SD - 0,0671
	0,38:1	16:9	= 0,3294 x SD + 0,0047	= 0,2304 x SD - 0,0671
	0,46:1	4:3	= 0,3628 x SD + 0,0047	= 0,2238 x SD - 0,0671

Pour PT-DW750

■ Objectif-zoom standard

N° de modèle de l'objectif de projection	Rapport de la distance de projection	Rapport d'aspect	Formule de calcul de la distance de projection (L)	
			Mini. (LW)	Maxi. (LT)
—	1,8 - 2,5:1	16:10	= 1,5651 x SD - 0,0746	= 2,1855 x SD - 0,0725
	1,8 - 2,5:1	16:9	= 1,6086 x SD - 0,0746	= 2,2462 x SD - 0,0725
	2,2 - 3,0:1	4:3	= 1,7715 x SD - 0,0746	= 2,4736 x SD - 0,0725

■ Objectif-zoom

N° de modèle de l'objectif de projection	Rapport de la distance de projection	Rapport d'aspect	Formule de calcul de la distance de projection (L)	
			Mini. (LW)	Maxi. (LT)
ET-DLE080/ ET-DLE085	0,8 - 1,0:1	16:10	= 0,7209 x SD - 0,0471	= 0,8923 x SD - 0,0442
	0,8 - 1,0:1	16:9	= 0,7409 x SD - 0,0471	= 0,9171 x SD - 0,0442
	1,0 - 1,2:1	4:3	= 0,8159 x SD - 0,0471	= 1,0100 x SD - 0,0442
ET-DLE150	1,4 - 2,0:1	16:10	= 1,1822 x SD - 0,0540	= 1,7055 x SD - 0,0498
	1,4 - 2,0:1	16:9	= 1,2151 x SD - 0,0540	= 1,7529 x SD - 0,0498
	1,6 - 2,4:1	4:3	= 1,3381 x SD - 0,0540	= 1,9304 x SD - 0,0498
ET-DLE250	2,4 - 3,8:1	16:10	= 2,0649 x SD - 0,0800	= 3,2612 x SD - 0,0792
	2,4 - 3,8:1	16:9	= 2,1223 x SD - 0,0800	= 3,3519 x SD - 0,0792
	2,9 - 4,6:1	4:3	= 2,3371 x SD - 0,0800	= 3,6912 x SD - 0,0792
ET-DLE350	3,8 - 5,7:1	16:10	= 3,2550 x SD - 0,1351	= 4,9185 x SD - 0,1346
	3,8 - 5,7:1	16:9	= 3,3455 x SD - 0,1351	= 5,0553 x SD - 0,1346
	4,5 - 6,9:1	4:3	= 3,6842 x SD - 0,1351	= 5,5671 x SD - 0,1346
ET-DLE450	5,6 - 9,0:1	16:10	= 4,9277 x SD - 0,3017	= 7,7903 x SD - 0,2991
	5,6 - 9,0:1	16:9	= 5,0647 x SD - 0,3017	= 8,0069 x SD - 0,2991
	6,8 - 10,8:1	4:3	= 5,5775 x SD - 0,3017	= 8,8174 x SD - 0,2991

■ Pour l'objectif à mise au point fixe (N° de modèle : ET-DLE055)

N° de modèle de l'objectif de projection	Rapport de la distance de projection	Rapport d'aspect	Formule de calcul de la distance de projection (L)	
ET-DLE055	0,8:1	16:10	= 0,7237 x SD - 0,0476	
	0,8:1	16:9	= 0,7438 x SD - 0,0476	
	1,0:1	4:3	= 0,8191 x SD - 0,0476	

■ Pour l'objectif à mise au point fixe (N° de modèle : ET-DLE030)

N° de modèle de l'objectif de projection	Rapport de la distance de projection	Rapport d'aspect	Formule de calcul de la distance de projection (L1)	Formule pour la distance entre le projecteur et l'écran (A1)
ET-DLE030	0,40:1	16:10	= 0,3365 x SD + 0,0047	= 0,2597 x SD - 0,0690
	0,40:1	16:9	= 0,3459 x SD + 0,0047	= 0,2942 x SD - 0,0690
	0,48:1	4:3	= 0,3809 x SD + 0,0047	= 0,2941 x SD - 0,0690

Pour PT-DX820

■ Objectif-zoom standard

N° de modèle de l'objectif de projection	Rapport de la distance de projection	Format d'affichage	Formule de calcul de la distance de projection (L)	
			Mini. (LW)	Maxi. (LT)
—	1,8 - 2,5:1	16:9	= 1,5875 x SD - 0,0746	= 2,2167 x SD - 0,0725
	1,8 - 2,5:1	4:3	= 1,4571 x SD - 0,0746	= 2,0346 x SD - 0,0725

■ Objectif-zoom

N° de modèle de l'objectif de projection	Rapport de la distance de projection	Format d'affichage	Formule de calcul de la distance de projection (L)	
			Mini. (LW)	Maxi. (LT)
ET-DLE080/ ET-DLE085	0,8 - 1,0:1	16:9	= 0,7311 x SD - 0,0471	= 0,9051 x SD - 0,0442
	0,8 - 1,0:1	4:3	= 0,6711 x SD - 0,0471	= 0,8307 x SD - 0,0442
ET-DLE150	1,3 - 2,0:1	16:9	= 1,1991 x SD - 0,0540	= 1,7299 x SD - 0,0498
	1,3 - 2,0:1	4:3	= 1,1006 x SD - 0,0540	= 1,5878 x SD - 0,0498
ET-DLE250	2,4 - 3,8:1	16:9	= 2,0943 x SD - 0,0800	= 3,3078 x SD - 0,0792
	2,4 - 3,7:1	4:3	= 1,9224 x SD - 0,0800	= 3,0361 x SD - 0,0792
ET-DLE350	3,7 - 5,6:1	16:9	= 3,3015 x SD - 0,1351	= 4,9888 x SD - 0,1346
	3,7 - 5,6:1	4:3	= 3,0304 x SD - 0,1351	= 4,5791 x SD - 0,1346
ET-DLE450	5,6 - 8,9:1	16:9	= 4,9981 x SD - 0,3017	= 7,9015 x SD - 0,2991
	5,5 - 8,9:1	4:3	= 4,5876 x SD - 0,3017	= 7,2526 x SD - 0,2991

■ Pour l'objectif à mise au point fixe (N° de modèle : ET-DLE055)

N° de modèle de l'objectif de projection	Rapport de la distance de projection	Format d'affichage	Formule de calcul de la distance de projection (L)
ET-DLE055	0,8:1	16:9	= 0,7340 x SD - 0,0476
	0,8:1	4:3	= 0,6738 x SD - 0,0476

■ Pour l'objectif à mise au point fixe (N° de modèle : ET-DLE030)

N° de modèle de l'objectif de projection	Rapport de la distance de projection	Format d'affichage	Formule de calcul de la distance de projection (L1)	Formule pour la distance entre le projecteur et l'écran (A1)
ET-DLE030	0,39:1	16:9	= 0,3413 x SD + 0,0047	= 0,2866 x SD - 0,0665
	0,39:1	4:3	= 0,3133 x SD + 0,0047	= 0,1881 x SD - 0,0665

Réglage des pieds réglables

Installez le projecteur sur une surface plane de telle sorte que l'avant du projecteur soit parallèle à la surface de l'écran et que l'image projetée soit rectangulaire.

Si l'écran est incliné vers le bas, l'image projetée peut être réglée de façon à devenir rectangulaire en ajustant les pieds réglables avant. Les pieds réglables peuvent également être utilisés pour mettre à niveau le projecteur lorsque celui-ci est incliné horizontalement.

Des pieds réglables peuvent être étendus en les tournant comme indiqué dans le schéma. Les tourner dans le sens inverse permet de les remettre en position initiale.

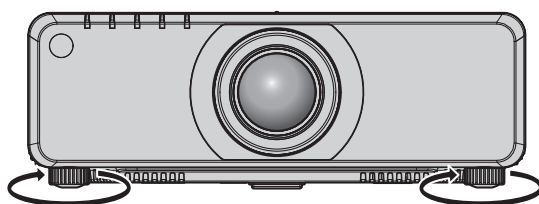

Plage de réglage

Chaque pied réglable : environ 30 mm (1-3/16")

Attention

- L'air chaud est expulsé du port d'échappement d'air pendant que la lampe est allumée. Ne touchez pas directement le port d'échappement d'air lors de l'ajustement des pieds réglables. (➔ page 25)

Retrait/Fixation de l'objectif de projection

Les méthodes de retrait et de fixation de l'objectif de projection sont les mêmes pour les objectifs-zooms standard et les objectifs optionnels.

Remplacez l'objectif de projection sur sa position d'origine avant de le remplacer ou de le retirer. (➔ page 64)

Attention

- Remplacez l'objectif de projection après avoir mis le projecteur hors tension.
- Ne touchez pas les contacts électriques de l'objectif de projection. La poussière ou la saleté peut provoquer un faux contact.
- Ne touchez pas la surface de l'objectif de projection à mains nues.
- Avant de fixer l'objectif de projection, retirez le cache-objectif qui y est attaché.

Remarque

- En cas d'objectif-zoom à mise au point ultra courte (N° de modèle : ET-DLE080, ET-DLE085), les procédures de fixation/retrait du couvercle de support d'objectif sont différentes. Reportez-vous au manuel d'utilisation fourni avec l'ET-DLE080 ou l'ET-DLE085.
- En cas d'objectif à mise au point fixe (N° de modèle : ET-DLE030), les précautions à prendre concernant la manipulation de l'objectif et les procédures de fixation/retrait du couvercle de support d'objectif sont différentes. Pour plus de détails, reportez-vous au Manuel d'utilisation de l'ET-DLE030.

Retrait de l'objectif de projection

Retirez l'objectif de projection grâce à la procédure suivante.

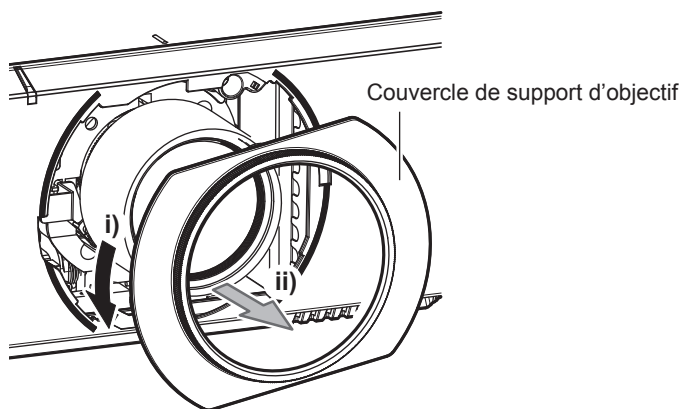

Fig. 1

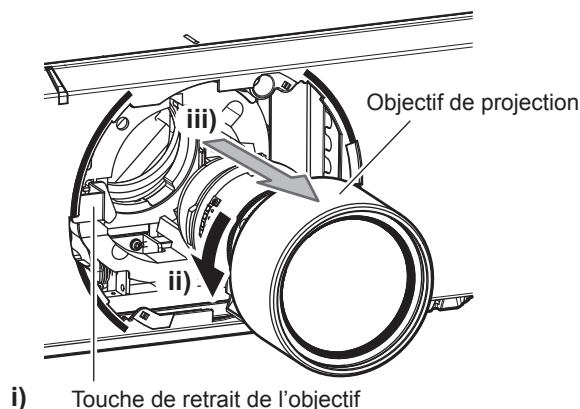

Fig. 2

- 1) Tournez le couvercle de support d'objectif dans le sens inverse des aiguilles d'une montre et retirez-le. (Fig. 1)
- 2) Tout en continuant à appuyer sur la touche de retrait de l'objectif, tournez l'objectif de projection dans le sens inverse des aiguilles d'une montre au niveau de l'extrémité et retirez-le. (Fig. 2)

Attention

- Stockez l'objectif de projection que vous avez retiré dans un endroit où il ne sera pas soumis à des vibrations ni à des chocs.

Fixation de l'objectif de projection

Fixez l'objectif de projection grâce à la procédure suivante.

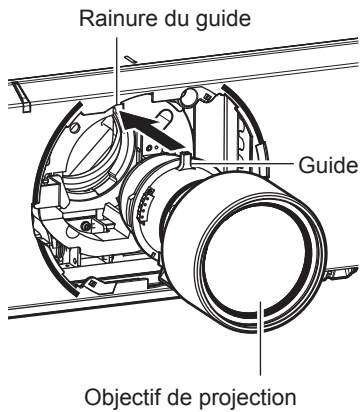

Fig. 1

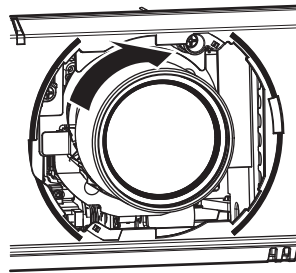

Fig. 2

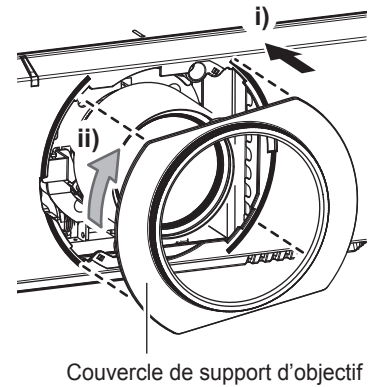

Fig. 3

- 1) Retirez le couvercle de support d'objectif, alignez le guide de l'objectif de projection avec la rainure du guide du projecteur, puis insérez-le dans l'extrémité. (Fig. 1)
- 2) Tournez l'objectif de projection dans le sens des aiguilles d'une montre jusqu'au déclic. (Fig. 2)
- 3) Fixez le couvercle de support d'objectif. (Fig. 3)
 - Alignez le couvercle de support d'objectif et le projecteur aux positions de ligne pointillée sur le schéma, puis tournez le couvercle de support d'objectif dans le sens des aiguilles d'une montre pour le fixer au projecteur.

Attention

- Tournez l'objectif de projection dans le sens inverse des aiguilles d'une montre pour confirmer qu'il ne ressort pas.

Raccordement

Avant le raccordement

- Avant le raccordement, lisez attentivement le manuel d'utilisation du périphérique externe qui va être relié.
- Mettez le commutateur d'alimentation de tous les périphériques sur la position hors tension avant le raccordement des câbles.
- Prenez note des points suivants avant de relier les câbles. Dans le cas contraire, vous risquez d'entraîner des dysfonctionnements.
 - Lorsque vous raccordez un câble à un périphérique relié au projecteur ou au projecteur proprement dit, touchez les objets métalliques à proximité afin d'éliminer l'électricité statique de votre corps avant de commencer à travailler.
 - N'utilisez pas inutilement de longs câbles pour raccorder un périphérique au projecteur ou au boîtier du projecteur. Plus le câble est long, plus il est susceptible de générer du bruit. L'usage d'un câble enroulé le fait fonctionner comme une antenne, c'est la raison pour laquelle il est plus susceptible de générer du bruit.
 - Pour brancher des câbles, mettez d'abord à la terre (GND), puis insérez la borne de connexion du périphérique à raccorder de manière perpendiculaire.
- Procurez-vous tous les câbles nécessaires au raccordement du périphérique externe au système qui ne sont ni fournis avec le périphérique, ni disponibles en option.
- Si les signaux vidéos du matériel vidéo contiennent trop de parasites, les images peuvent vaciller sur l'écran. Dans ce cas, une correction de base temporelle (TBC) doit être raccordée.
- Le projecteur accepte les signaux vidéo, les signaux Y/C, les signaux YC_BC_R/YP_BP_R, les signaux RGB analogiques (les signaux synchrones sont au niveau TTL) et les signaux numériques.
- Certains modèles d'ordinateur ne sont pas compatibles avec le projecteur.
- Utilisez un câble compensateur lorsque vous connectez les périphériques au projecteur à l'aide de longs câbles. Sinon, l'image peut ne pas être affichée correctement.
- Reportez-vous à la section « Liste des signaux compatibles » (➔ page 190) pour connaître les types de signaux vidéo pouvant être utilisés avec le projecteur.

Attributions des broches et noms des signaux de la borne <RGB 2 IN>

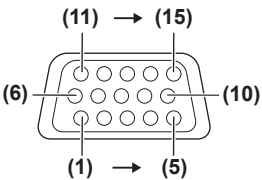
Vue extérieure	N° de broche	Nom du signal	N° de broche	Nom du signal
	(1)	R/P _R	(9)	—
	(2)	G/Y	(10)	GND
	(3)	B/P _B	(11)	GND
	(4)	—	(12)	Données DDC
	(5)	GND	(13)	SYNC/HD
	(6)	GND	(14)	VD
	(7)	GND	(15)	Horloge DDC
	(8)	GND		

Attributions des broches et noms des signaux de la borne <HDMI IN>

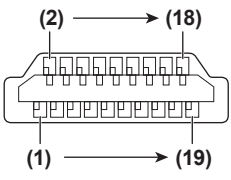
Vue extérieure	N° de broche	Nom du signal	N° de broche	Nom du signal
	(1)	Données T.M.D.S 2+	(11)	Protection horloge T.M.D.S
	(2)	Protection données T.M.D.S 2	(12)	Horloge T.M.D.S -
	(3)	Données T.M.D.S 2-	(13)	CEC
	(4)	Données T.M.D.S 1+	(14)	—
	(5)	Protection données T.M.D.S 1	(15)	SCL
	(6)	Données T.M.D.S 1-	(16)	SDA
	(7)	Données T.M.D.S 0+	(17)	DDC/CEC GND
	(8)	Protection données T.M.D.S 0	(18)	+5 V
	(9)	Données T.M.D.S 0-	(19)	Détection de connexion à chaud
	(10)	Horloge T.M.D.S +		

Attributions des broches et noms des signaux de la borne <DVI-D IN>

Vue extérieure	N° de broche	Nom du signal	N° de broche	Nom du signal
	(1)	Données T.M.D.S 2-	(13)	—
	(2)	Données T.M.D.S 2+	(14)	+5 V
	(3)	Protection données T.M.D.S 2/4	(15)	GND
	(4)	—	(16)	Détection de connexion à chaud
	(5)	—	(17)	Données T.M.D.S 0-
	(6)	Horloge DDC	(18)	Données T.M.D.S 0+
	(7)	Données DDC	(19)	Protection données T.M.D.S 0/5
	(8)	—	(20)	—
	(9)	Données T.M.D.S 1-	(21)	—
	(10)	Horloge T.M.D.S 1+	(22)	Protection horloge T.M.D.S
	(11)	Protection données T.M.D.S 1/3	(23)	Horloge T.M.D.S +
	(12)	—	(24)	Horloge T.M.D.S -

Exemple de branchement : appareil audio/vidéo

Pour les bornes <HDMI IN>/<DVI-D IN>/<RGB 1 IN>

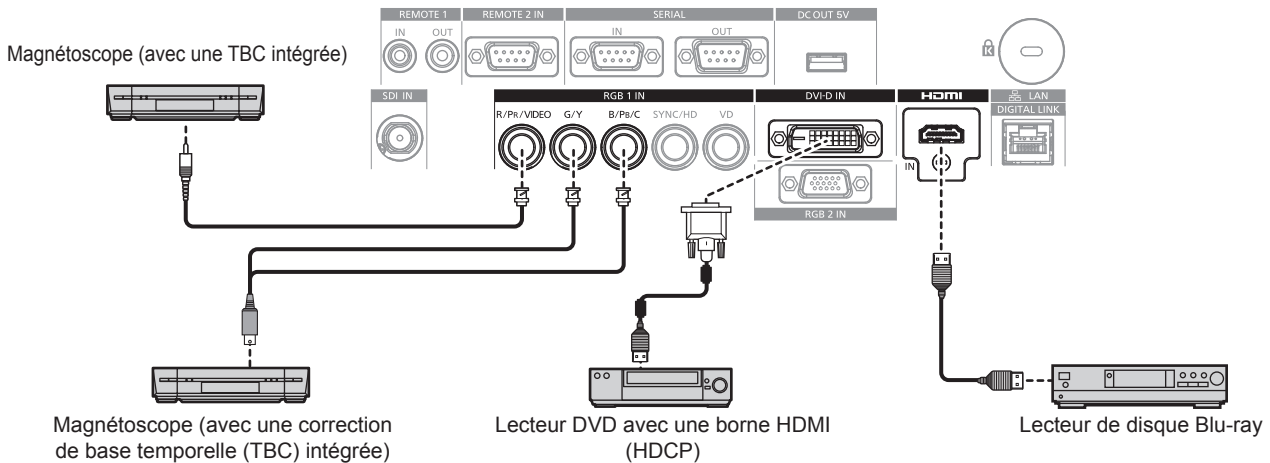

Attention

- Utilisez toujours l'un des appareils suivants lors du branchement d'un magnétoscope.
 - Un magnétoscope avec une correction de base temporelle (TBC) intégrée
 - Une correction de base temporelle (TBC) entre le projecteur et le magnétoscope
- Si des signaux de save non standard sont connectés, l'image peut être déformée. Dans ce cas, raccordez la correction de base temporelle (TBC) entre le projecteur et les périphériques externes.

Remarque

- Lors de l'entrée de DVI-D, le changement de réglage à l'aide du menu [OPTION D'AFFICHAGE] → [DVI-D IN] → [SÉLECTION EDID] peut être nécessaire pour raccorder certains périphériques externes.
- La borne <DVI-D IN> peut être reliée aux périphériques conformes HDMI ou DVI-D. Les images peuvent cependant ne pas apparaître ou bien ne pas s'afficher correctement sur certains périphériques.
- Pour un câble HDMI, utilisez un câble HDMI High Speed conforme aux normes HDMI. L'utilisation d'un câble non conforme aux normes HDMI peut interrompre les images ou empêcher leur affichage.
- La borne <HDMI IN> du projecteur peut être raccordée à un périphérique externe équipé d'une borne DVI-D à l'aide d'un câble de conversion HDMI/DVI. Cependant, ceci peut ne pas fonctionner correctement pour certains périphériques externes, et les images peuvent ne pas s'afficher.
- Le projecteur n'est pas compatible avec VIERA Link (HDMI).
- Quand un signal vidéo et un signal Y/C sont reçus, changez le réglage à l'aide du menu [OPTION D'AFFICHAGE] → [RGB IN] → [REGLAGE DE L'ENTREE RGB1] (➔ page 98).

Pour la borne <SDI IN>

(Uniquement pour PT-DZ780)

Magnétoscope numérique pour une utilisation commerciale

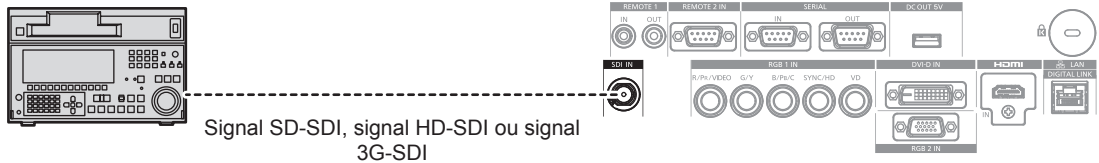

Remarque

- Utilisez le menu [IMAGE] → [SÉLECTION SYSTÈME] pour changer le format d'entrée.
- Pour certains périphériques externes devant être reliés, le menu [OPTION D'AFFICHAGE] → [SDI IN] doit être réglé.
- Utilisez un câble de connexion 5CFB ou plus élevé (tel que 5CFB ou 7CFB) ou bien Belden 1694A ou plus élevé pour transmettre correctement les images. Utilisez un câble de connexion de 100 m (328'1") de longueur au maximum.
- Lorsqu'un signal instable est connecté, une erreur de détection du signal peut se produire. Dans ce cas, utilisez le menu [IMAGE] → [SÉLECTION SYSTÈME] pour passer à un système qui correspond au format du signal.

Exemple de branchement : les ordinateurs

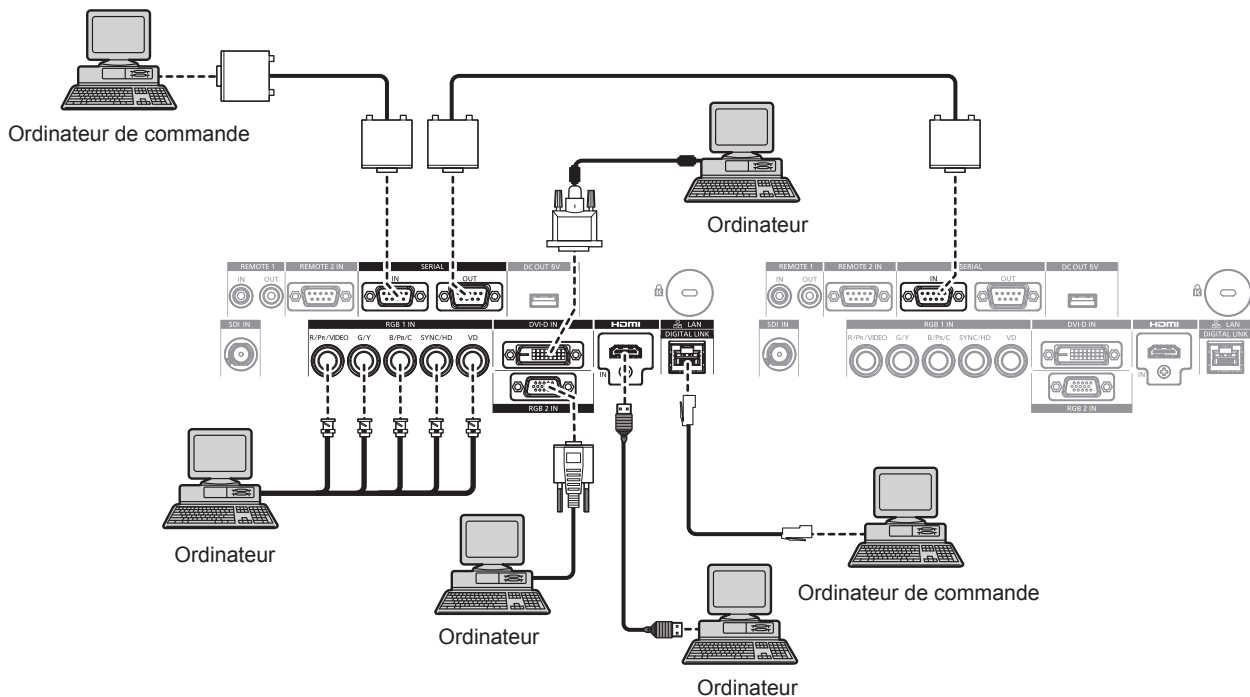

Attention

- Lors du raccordement du projecteur à un ordinateur ou à un périphérique externe, utilisez le cordon d'alimentation fourni avec chaque périphérique et des câbles blindés disponibles dans le commerce.

Remarque

- Lors de l'entrée de DVI-D, le changement de réglage à l'aide du menu [OPTION D'AFFICHAGE] → [DVI-D IN] → [SÉLECTION EDID] peut être nécessaire pour raccorder certains périphériques externes.
- Pour un câble HDMI, utilisez un câble HDMI High Speed conforme aux normes HDMI. L'utilisation d'un câble non conforme aux normes HDMI peut interrompre les images ou empêcher leur affichage.
- La borne <HDMI IN> du projecteur peut être raccordée à un périphérique externe équipé d'une borne DVI-D à l'aide d'un câble de conversion HDMI/DVI. Cependant, ceci peut ne pas fonctionner correctement pour certains périphériques externes, et les images peuvent ne pas s'afficher.
- La borne <DVI-D IN> est seulement compatible avec les liens simples.
- Lors de l'entrée du signal SYNC ON GREEN, ne pas entrer de signaux synchrones à la borne <SYNC/HD> ou à la borne <VD>.
- Si vous utilisez le projecteur à l'aide d'un ordinateur avec la fonction de reprise (dernière mémoire), vous pourriez avoir à réinitialiser la fonction de reprise pour faire fonctionner le projecteur.

Exemple de branchement utilisant DIGITAL LINK

Les émetteurs sur câble à paires torsadées basés sur la norme de communication HDBaseT™ tels que le périphérique optionnel prenant en charge la sortie DIGITAL LINK (N° de modèle : ET-YFB100G, ET-YFB200G) utilisent des câbles à paires torsadées pour transmettre des signaux de commande en série, Ethernet et images, et le projecteur peut recevoir ces signaux numériques dans la borne <DIGITAL LINK/LAN>.

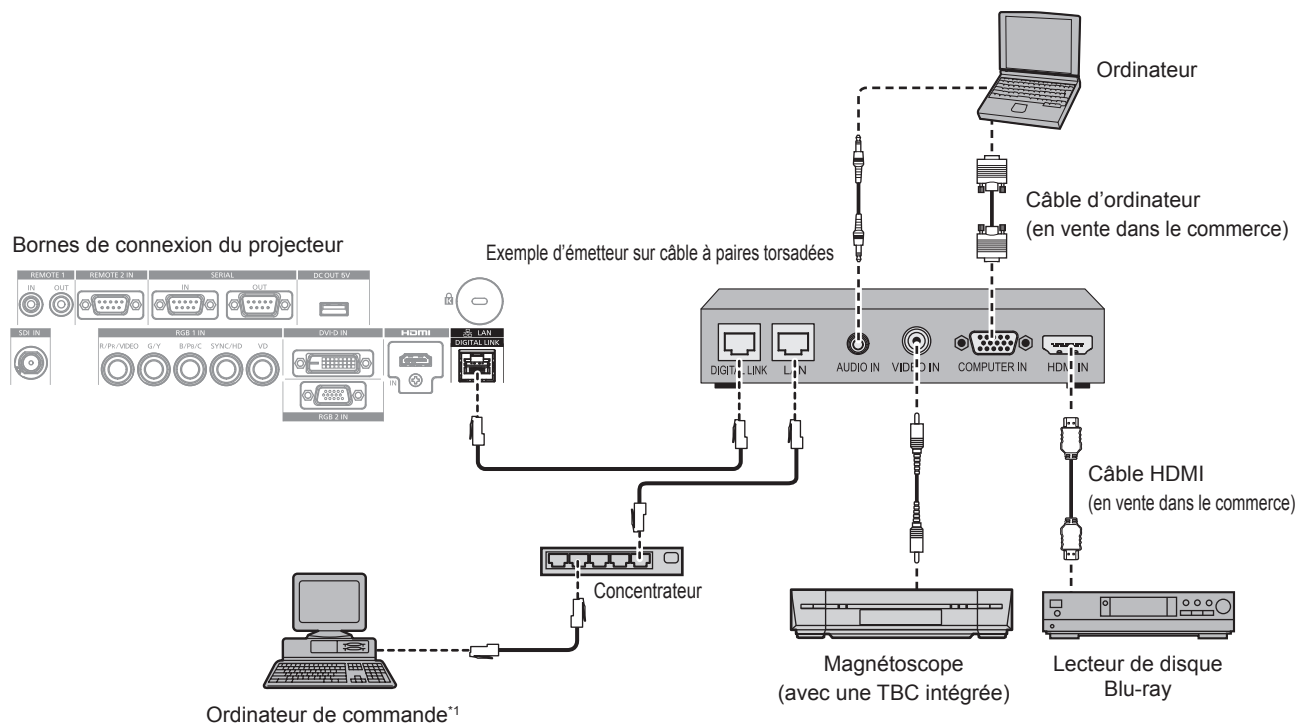

*1 La cible de contrôle sera le projecteur ou l'émetteur sur câble à paires torsadées. Le contrôle lui-même risque d'être impossible selon l'émetteur sur câble à paires torsadées. Vérifiez le manuel d'utilisation du périphérique à raccorder.

Attention

- Utilisez toujours l'un des appareils suivants lors du branchement d'un magnétoscope.
 - Un magnétoscope avec une correction de base temporelle (TBC) intégrée
 - Une correction de base temporelle (TBC) entre le projecteur et le magnétoscope
- Si des signaux de save non standard sont connectés, l'image peut être perturbée. Dans ce cas, raccordez la correction de base temporelle (TBC) entre le projecteur et les périphériques externes.
- Faites appel à un technicien qualifié ou à votre revendeur pour installer le câblage pour un émetteur sur câble à paires torsadées et le projecteur. L'image peut être perturbée si les caractéristiques de transmission par câble ne peuvent pas être obtenues en raison d'une mauvaise installation.
- Pour le câble réseau local entre l'émetteur sur câble à paires torsadées et le projecteur, utilisez un câble répondant aux critères suivants :
 - Compatible avec la catégorie CAT5e ou supérieure
 - Type blindé (connecteurs compris)
 - Sans raccord
 - Fil unique
- Pour mettre en place des câbles entre l'émetteur sur câble à paires torsadées et le projecteur, vérifiez que les caractéristiques des câbles sont compatibles avec la catégorie CAT5e ou supérieure à l'aide d'outils tels qu'un testeur de câble ou un analyseur de câble. Quand un connecteur de relais est utilisé, incluez-le dans la mesure.
- N'utilisez pas de concentrateur entre l'émetteur sur câble à paires torsadées et le projecteur.
- Pour le raccordement du projecteur avec un émetteur sur câble à paires torsadées (récepteur) d'un autre fabricant, ne placez pas un autre émetteur sur câble à paires torsadées entre l'émetteur sur câble à paires torsadées d'un autre fabricant et le projecteur. Ceci peut provoquer une perturbation de l'image.
- Ne tirez pas sur les câbles de force. En outre, ne dépliez pas ou ne pliez pas les câbles inutilement.
- Pour réduire autant que possible les effets du bruit, étirez les câbles entre l'émetteur sur câble à paires torsadées et le projecteur sans faire de boucles.
- Éloignez les câbles entre un émetteur sur câble à paires torsadées et le projecteur des autres câbles, surtout des cordons d'alimentation.
- Pour poser plusieurs câbles, déroulez-les côte-à-côte sur la plus courte distance possible sans les regrouper.
- Après la pose des câbles, vérifiez que la valeur de [QUALITE DU SIGNAL] dans le menu [RÉG. RÉSEAU] → [ÉTAT DIGITAL LINK] s'affiche en vert pour indiquer une qualité normale. (➔ page 139)

Remarque

- Pour un câble HDMI, utilisez un câble HDMI High Speed conforme aux normes HDMI. L'utilisation d'un câble non conforme aux normes HDMI peut interrompre les images ou empêcher leur affichage.
- Le projecteur n'est pas compatible avec VIERA Link (HDMI).

- La distance de transmission maximale entre l'émetteur sur câble à paires torsadées et le projecteur est de 100 m (328'1"). Il est possible de transmettre jusqu'à 150 m (492'2") si l'émetteur sur câble à paires torsadées prend en charge la méthode de communication de longue portée. Si cette distance est dépassée, l'image peut être perturbée ou un dysfonctionnement peut se produire dans la communication du réseau local. Veuillez noter que nous ne prenons pas en charge l'utilisation du projecteur au-delà de la distance de transmission maximale. Lors d'une connexion en longue portée, une limitation est possible concernant le signal vidéo transmissible ou la distance selon la spécification de l'émetteur sur câble à paires torsadées.
- Pour les émetteurs sur câble à paires torsadées d'autres fabricants pour lesquels le fonctionnement a été vérifié avec le projecteur, consultez le site Web de Panasonic (<http://panasonic.net/avc/projector/>). Notez que la vérification des périphériques d'autres fabricants a été faite en ce qui concerne les éléments définis par Panasonic Corporation, et que toutes les opérations n'ont pas été vérifiées. Concernant les problèmes de fonctionnement ou de performances causés par les périphériques d'autres fabricants, contactez ces derniers.

Chapitre 3 Opérations de base

Ce chapitre décrit les opérations de base pour démarrer.

Mise sous/hors tension du projecteur

Branchement du cordon d'alimentation

Assurez-vous que le cordon d'alimentation fourni est bien fixé au boîtier du projecteur pour éviter son retrait facile.

Avant de brancher le cordon d'alimentation, vérifiez que le commutateur <MAIN POWER> est positionné du côté <OFF>.

Pour plus de détails sur la manipulation du cordon d'alimentation, reportez-vous à la section « Avis important concernant la sécurité » (➔ page 5).

Comment fixer le cordon d'alimentation

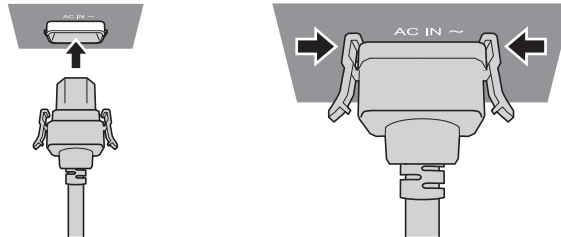

- 1) Vérifiez la forme de la borne <AC IN> du côté du projecteur et du connecteur du cordon d'alimentation, puis insérez fermement la fiche dans le bon sens (jusqu'à ce que vous entendiez un clic de mise en place).

Comment retirer le cordon d'alimentation

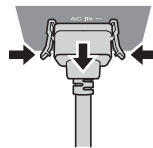

- 1) Vérifiez que le commutateur <MAIN POWER> du côté du projecteur est positionné du côté <OFF> et débranchez la fiche d'alimentation de la prise murale.
- 2) Retirez le connecteur du cordon d'alimentation du projecteur de la borne <AC IN> du projecteur tout en appuyant sur les languettes latérales.

Voyant d'alimentation

Affiche l'état de l'alimentation. Vérifiez l'état du voyant d'alimentation <ON (G)/STANDBY (R)> avant d'utiliser le projecteur.

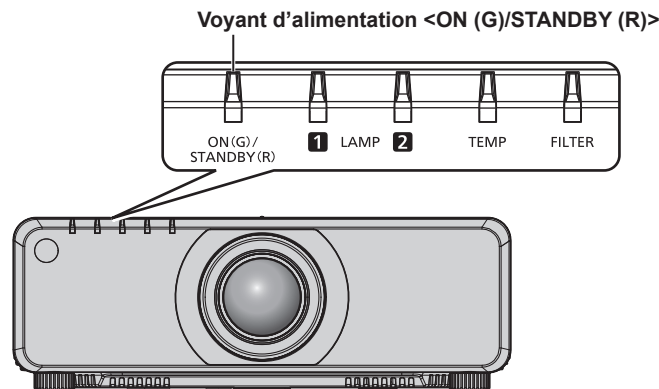

État de l'indicateur	État du projecteur
Éteint	L'alimentation principale est coupée.

État de l'indicateur		État du projecteur
Rouge	Allumé	L'alimentation est coupée (mode de veille). La projection débute lorsque la touche de mise en marche < > est enfoncée. <ul style="list-style-type: none"> Le projecteur peut ne pas fonctionner lorsque les voyants de lampe <LAMP1>/<LAMP2> ou le voyant de température <TEMP> clignotent. (► page 164)
Vert	Allumé	En cours de projection.
Orange	Allumé	Le projecteur se prépare à la mise hors tension. L'alimentation est coupée au bout de quelques instants. (le projecteur bascule en mode attente.)

Remarque

- Lorsque le voyant d'alimentation <ON (G)/STANDBY (R)> est allumé en orange, le ventilateur est en train de refroidir le projecteur.
- Pendant environ 75 secondes après la mise hors tension du projecteur et le début du refroidissement de la lampe lumineuse, le voyant ne s'allume pas même si l'appareil est mis sous tension. Après l'allumage en rouge du voyant d'alimentation <ON (G)/STANDBY (R)>, remettez le projecteur sous tension.
- Le projecteur consomme de l'énergie même en mode de veille (le voyant d'alimentation <ON (G)/STANDBY (R)> est allumé en rouge). Reportez-vous à la section « Consommation électrique » (► page 193) pour en savoir plus sur la consommation électrique.
- Le voyant d'alimentation <ON (G)/STANDBY (R)> clignote si le projecteur reçoit un signal de la télécommande.
- Le voyant d'alimentation <ON (G)/STANDBY (R)> clignote lentement en vert lorsque la fonction d'obturateur est en cours d'utilisation (obturateur : fermé).
- Si le voyant d'alimentation <ON (G)/STANDBY (R)> clignote en rouge, consultez votre revendeur.

Mise sous tension du projecteur

Pour utiliser l'objectif de projection optionnel, fixez l'objectif de projection avant la mise sous tension du projecteur. Retirez en premier le cache-objectif.

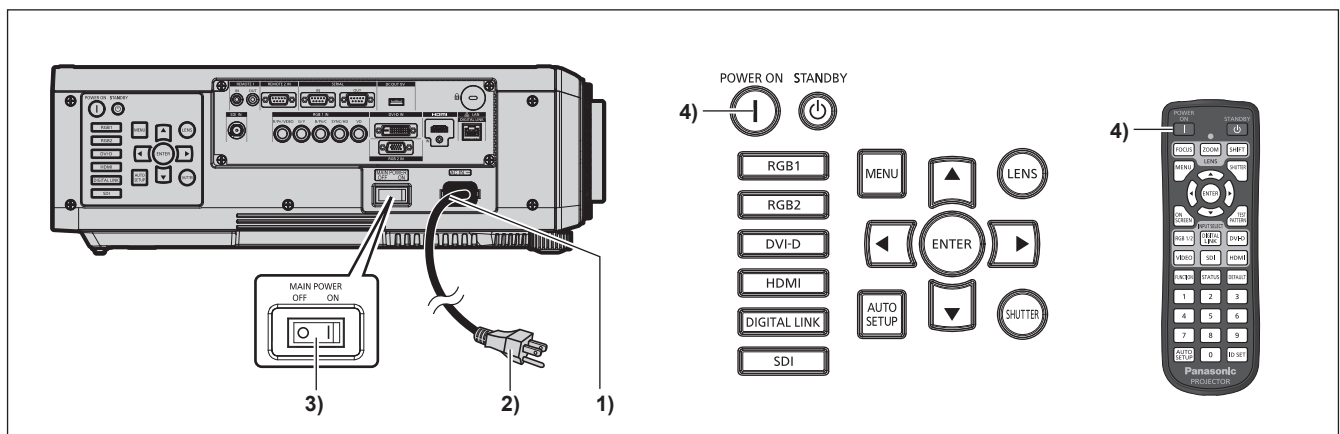

- 1) **Raccordez le cordon d'alimentation au boîtier du projecteur.**
- 2) **Branchez la fiche d'alimentation à une prise.**
- 3) **Appuyez sur le côté <ON> du commutateur <MAIN POWER> pour mettre sous tension.**
 - Le voyant d'alimentation <ON (G)/STANDBY (R)> s'allume en rouge et le projecteur entre en mode de veille.
- 4) **Appuyez sur la touche d'alimentation <|>.**
 - Le voyant d'alimentation <ON (G)/STANDBY (R)> s'allume en vert et l'image est rapidement projetée sur l'écran.

Remarque

- Si le projecteur est mis sous tension à une température d'environ 0 °C (32 °F), une période de chauffage d'approximativement 10 minutes peut être nécessaire pour afficher une image. Le voyant de température <TEMP> s'allume au cours de la période de chauffage. Lorsque le chauffage est terminé, le voyant de température <TEMP> s'éteint et la projection démarre. Reportez-vous à la section « Quand un voyant s'allume » (► page 164) concernant l'état du voyant.
- Si la température ambiante d'utilisation est basse et que le chauffage nécessite plus de 10 minutes, le projecteur estime qu'un problème est survenu et l'alimentation est automatiquement mise en mode veille. Si cela se produit, augmentez la température ambiante d'utilisation à 0 °C (32 °F) ou plus, coupez l'alimentation principale, puis remettez le projecteur sous tension.
- Si le menu [RÉGLAGE PROJECTEUR] → [MODE STANDBY] est réglé sur [ECO], le projecteur peut mettre environ 10 secondes de plus avant de démarrer la projection suite à la mise sous tension, par rapport à la situation où [NORMAL] est sélectionné.

- Si le menu [RÉGLAGE PROJECTEUR] → [DEMARRAGE INITIAL] est réglé sur [DERNIER REGLAGE] et le projecteur est mis hors tension en appuyant sur le côté <OFF> du commutateur <MAIN POWER> ou en utilisant directement le disjoncteur pendant la projection lors de la dernière utilisation, le voyant d'alimentation <ON (G)/STANDBY (R)> s'allume en vert et la projection démarre au bout de quelques instants lorsque le projecteur est mis sous tension en appuyant sur le côté <ON> du commutateur <MAIN POWER> alors que la fiche d'alimentation est branchée sur la prise murale, ou en mettant le disjoncteur sous tension.

Lorsque l'écran de réglage initial est affiché

Lors de la première mise sous tension du projecteur après l'achat, ou lors de l'exécution de [TOUTES LES DONNÉES UTILISATEUR] dans le menu [RÉGLAGE PROJECTEUR] → [INITIALISER], l'écran de réglage de la mise au point s'affiche après le démarrage de la projection, puis l'écran [REGLAGES INITIAUX] s'affiche. Réglez-les en fonction des circonstances.

En d'autres occasions, vous pouvez modifier les paramètres par les opérations de menu.

Si vous appuyez sur la touche <MENU> alors que l'écran [REGLAGES INITIAUX] est affiché, vous pouvez revenir à l'écran précédent.

Réglage de la mise au point

Réglez la mise au point pour afficher nettement l'écran du menu.

Il se peut également que vous deviez ajuster le zoom et le déplacement.

Référez-vous à la section « Réglage de la mise au point, du zoom et du déplacement » (➔ page 62) pour plus de détails.

- 1) Appuyez sur ▲▼◀▶ pour régler la mise au point.

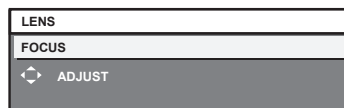

- 2) Appuyez sur la touche <MENU> pour procéder aux réglages initiaux.

Configuration initiale (langue de l'affichage)

Sélectionnez la langue d'affichage de l'écran.

Après avoir terminé les réglages initiaux, vous pouvez changer la langue d'affichage du menu [LANGUE À L'ÉCRAN(LANGUAGE)].

- 1) Appuyez sur ▲▼ pour sélectionner la langue de l'affichage.

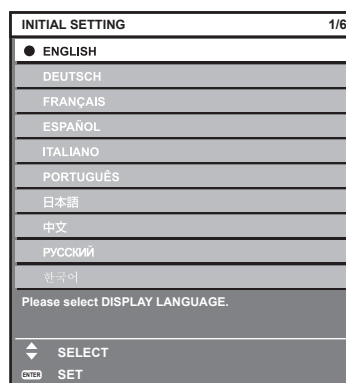

- 2) Appuyez sur la touche <ENTER> pour procéder aux réglages initiaux.

Réglages initiaux (réglage d'installation)

Définissez [MÉTHODE DE PROJECTION] et [MODE DE VENTILATION] en fonction du mode d'installation. Reportez-vous à la section « Mode d'installation » (➔ page 30) pour plus de détails.

Après avoir terminé les réglages initiaux, vous pouvez changer les réglages de chaque élément du menu [RÉGLAGE PROJECTEUR].

1) Appuyez sur ▲▼ pour sélectionner un élément.

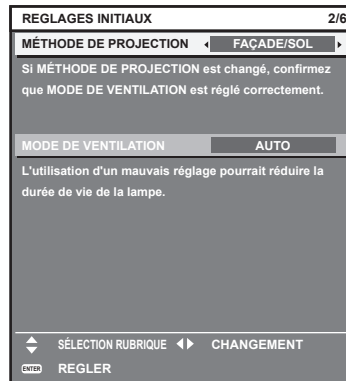

2) Appuyez sur ◀▶ pour changer le réglage.

3) Appuyez sur la touche <ENTER> pour procéder aux réglages initiaux.

Réglages initiaux (mode de veille)

Réglez le mode de fonctionnement pendant la veille. Le réglage par défaut [NORMAL] vous permet d'employer la fonction réseau pendant la veille. Pour maintenir une consommation électrique basse pendant la veille, réglez cette fonction sur [ECO]. Après avoir terminé les réglages initiaux, vous pouvez modifier le réglage dans le menu [RÉGLAGE PROJECTEUR] → [MODE STANDBY].

1) Appuyez sur ◀▶ pour changer de réglage.

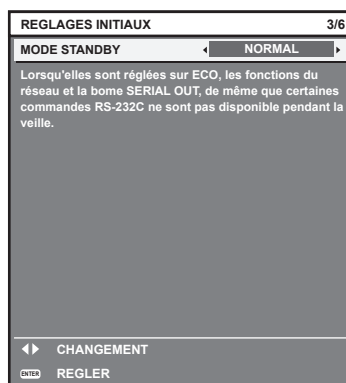

2) Appuyez sur la touche <ENTER> pour procéder aux réglages initiaux.

Remarque

- L'écran des réglages initiaux précédent s'affiche lors de la première mise sous tension du projecteur après l'achat. Si [TOUTES LES DONNÉES UTILISATEUR] est exécuté à partir du menu [RÉGLAGE PROJECTEUR] → [INITIALISER], l'élément [MODE STANDBY] réglé avant l'exécution s'affiche.

Réglages initiaux (réglage de l'écran)

Réglez le format de l'écran (format d'affichage) et la position d'affichage de l'image. Après avoir terminé les réglages initiaux, vous pouvez changer les réglages de chaque élément du menu [OPTION D'AFFICHAGE] → [RÉGLAGE IMAGE].

- 1) Appuyez sur ▲▼ pour sélectionner un élément.
- 2) Appuyez sur ◀▶ pour changer le réglage.

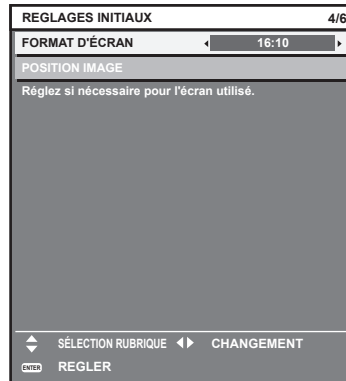

- 3) Appuyez sur la touche <ENTER> pour procéder aux réglages initiaux.

Réglages initiaux (fuseau horaire)

Réglez [FUSEAU HORAIRE] selon le pays ou la région où le projecteur est utilisé.

Après avoir terminé les réglages initiaux, vous pouvez modifier le réglage dans le menu [RÉGLAGE PROJECTEUR] → [DATE ET HEURE]. Les réglages actuels s'affichent sous [DATE LOCALE] et [HEURE LOCALE].

- 1) Appuyez sur ◀▶ pour changer de réglage.

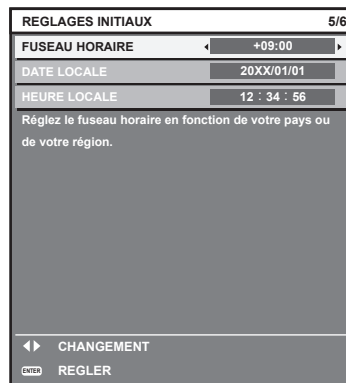

- 2) Appuyez sur la touche <ENTER> pour procéder aux réglages initiaux.

Remarque

- Par défaut, le fuseau horaire du projecteur est réglé sur +09:00 (heure légale du Japon et de la Corée). Modifiez le réglage dans le menu [RÉGLAGE PROJECTEUR] → [DATE ET HEURE] → [FUSEAU HORAIRE] afin de sélectionner le fuseau horaire de la région où vous utilisez le projecteur.

Réglages initiaux (date et heure)

Réglez la date et l'heure locales. Après avoir terminé les réglages initiaux, vous pouvez modifier le réglage dans le menu [RÉGLAGE PROJECTEUR] → [DATE ET HEURE].

Pour régler la date et l'heure automatiquement, reportez-vous à la section « Réglage automatique de la date et de l'heure » (➔ page 125).

1) Appuyez sur ▲▼ pour sélectionner un élément.

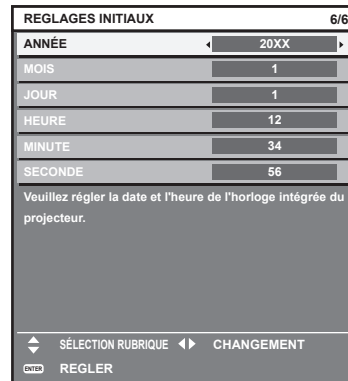

2) Appuyez sur ◀▶ pour changer de réglage.

3) Appuyez sur la touche <ENTER>.

- Confirmez la valeur de réglage et terminez les réglages initiaux.

Faire des réglages et des sélections

Il est conseillé de projeter les images en continu pendant au moins 30 minutes avant de régler la mise au point.

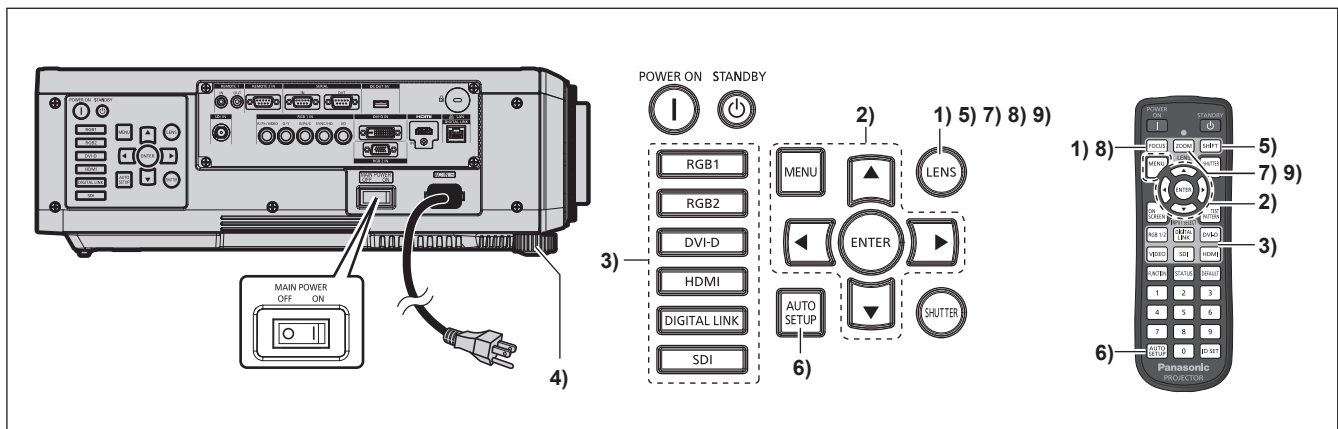

- 1) Appuyez sur la touche <FOCUS> pour régler grossièrement la position de l'image. (➔ page 62)
- 2) Changez le réglage du menu [RÉGLAGE PROJECTEUR] → [MÉTHODE DE PROJECTION] selon le mode d'installation. (➔ page 30)
 - Référez-vous à la section « Naviguer dans les menus » (➔ page 71) pour ce qui concerne l'utilisation de l'écran de menu.
- 3) Appuyez sur la touche de sélection d'entrée (<RGB1> et <RGB2> ou <RGB1/2>, <DIGITAL LINK>, <DVI-D>, <VIDEO>, <SDI>, <HDMI>) pour sélectionner le signal d'entrée. (L'entrée SDI est uniquement destinée au modèle PT-DZ780.)
- 4) Réglez l'inclinaison avant, arrière et latérale du projecteur à l'aide des pieds réglables. (➔ page 45)
- 5) Appuyez sur la touche <SHIFT> pour régler la position de l'image.
- 6) Si le signal d'entrée est un signal RGB, appuyez sur la touche <AUTO SETUP>.
- 7) Appuyez sur la touche <ZOOM> pour ajuster la taille de l'image à celle de l'écran.
- 8) Appuyez à nouveau sur la touche <FOCUS> pour régler la mise au point.

- 9) Appuyez à nouveau sur la touche <ZOOM> pour régler le zoom et la taille de l'image afin qu'elle corresponde à celle de l'écran.

Remarque

- Lors de la première mise sous tension du projecteur après l'achat, ou lors de l'exécution de [TOUTES LES DONNÉES UTILISATEUR] dans le menu [RÉGLAGE PROJECTEUR] → [INITIALISER], l'écran de réglage de la mise au point s'affiche après le démarrage de la projection, puis l'écran [REGLAGES INITIAUX] s'affiche. Reportez-vous à la section « Lorsque l'écran de réglage initial est affiché » (➔ page 56) pour plus de détails.

Mise hors tension du projecteur

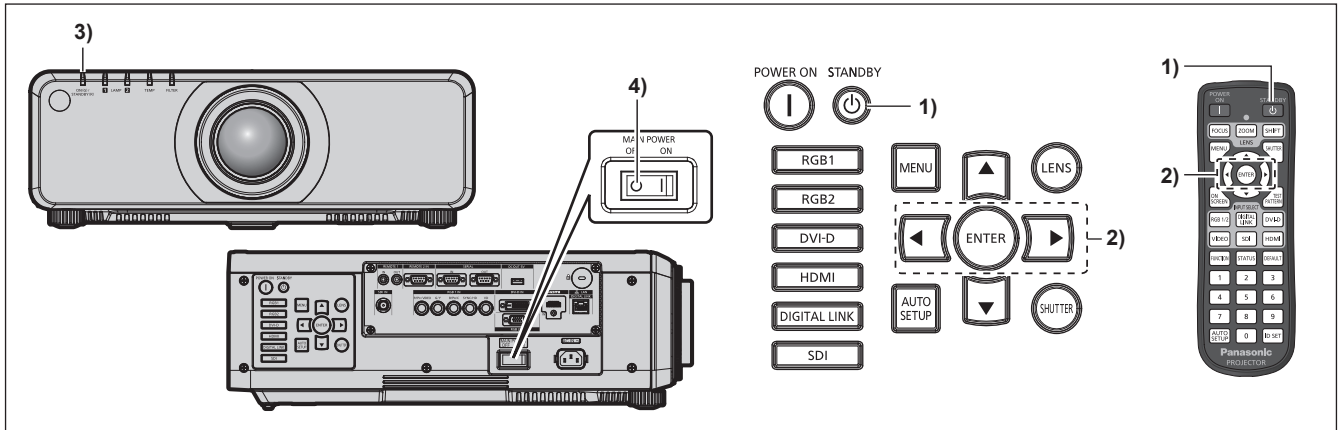

- Appuyez sur la touche de mise en veille <⏻>.
 - L'écran de confirmation [EXTINCTION (EN MODE STANDBY)] s'affiche.
- Appuyez sur ◀▶ pour sélectionner [EXÉCUTER], puis appuyez sur la touche <ENTER>. (Ou appuyez à nouveau sur la touche de mise en veille <⏻>.)
 - La projection de l'image s'interrompt et le voyant d'alimentation <ON (G)/STANDBY (R)> du boîtier du projecteur s'allume en orange. (Le ventilateur continue à fonctionner.)
- Attendez que le voyant d'alimentation <ON (G)/STANDBY (R)> du boîtier du projecteur s'allume en rouge (et que le ventilateur s'arrête) pendant 170 secondes.
- Appuyez sur le côté <OFF> du commutateur <MAIN POWER> pour mettre l'alimentation hors tension.

Remarque

- Ne mettez pas le projecteur sous tension et ne projetez pas immédiatement des images après avoir mis le projecteur hors tension. Mettre l'alimentation sous tension pendant que la lampe est encore chaude peut réduire la durée de vie de la lampe.
- Pendant environ 75 secondes après la mise hors tension du projecteur et le début du refroidissement de la lampe lumineuse, le voyant ne s'allume pas même si l'appareil est mis sous tension. Même après 75 secondes, la lampe peut ne pas s'allumer si le projecteur est mis sous tension. En pareil cas, remettez le projecteur sous tension une fois que le voyant d'alimentation <ON (G)/STANDBY (R)> s'est allumé en rouge.
- Le projecteur consomme de l'énergie même lorsque la touche de mise en veille <⏻> est enfoncée et le projecteur est mis hors tension si l'alimentation principale du projecteur est allumée. Lorsque le menu [RÉGLAGE PROJECTEUR] → [MODE STANDBY] est réglé sur [ECO], l'utilisation de certaines fonctions est restreinte, mais la consommation électrique peut être conservée pendant la veille.

Fonction d'arrêt direct de l'alimentation

Même si vous basculez le commutateur <MAIN POWER> sur <OFF> pendant la projection ou juste après l'extinction de la lampe lumineuse, le ventilateur continue à tourner en utilisant l'énergie stockée en interne pour refroidir la lampe lumineuse. Lorsque le projecteur est monté au plafond ou installé dans un environnement où le commutateur <MAIN POWER> du projecteur ne peut pas être facilement positionné sur <OFF>, l'alimentation peut être coupée directement avec le disjoncteur. C'est également sûr en cas de coupure de courant ou si le cordon d'alimentation est retiré juste après la mise hors tension du projecteur.

Remarque

- Si le menu [RÉGLAGE PROJECTEUR] → [DEMARRAGE INITIAL] est réglé sur [DERNIER REGLAGE] et le projecteur est mis hors tension directement avec le disjoncteur pendant la projection au cours de la dernière utilisation, le voyant d'alimentation <ON (G)/STANDBY (R)> s'allume en vert quelques instants après la mise sous tension du disjoncteur, puis la projection de l'image démarre.
- Si le projecteur a été refroidi avec la fonction d'arrêt direct de l'alimentation, la projection peut mettre plus longtemps à démarrer lors de la mise sous tension suivante.
- Vérifiez que le ventilateur n'est pas en cours de fonctionnement lorsque vous emballez le projecteur pour le transporter ou l'entreposer.

Projection

Vérifiez la fixation de l'objectif de projection (➔ page 47), la connexion périphérique externe (➔ page 48), la connexion du cordon d'alimentation (➔ page 54), puis allumez l'interrupteur (➔ page 55) pour démarrer la projection. Sélectionnez la vidéo pour la projection et réglez l'apparence de l'image projetée.

Sélection du signal d'entrée

Sélectionnez un signal d'entrée.

- 1) Appuyez sur les touches de sélection d'entrée (<RGB1> et <RGB2> ou <RGB1/2>, <DIGITAL LINK>, <DVI-D>, <VIDEO>, <SDI>, <HDMI>) de la télécommande ou du panneau de commande.

(L'entrée SDI est uniquement destinée au modèle PT-DZ780.)

- L'image de l'entrée du signal dans la borne sélectionnée est projetée.

Attention

- Les images peuvent ne pas être correctement projetées en fonction du périphérique externe ou du disque Blu-ray ou DVD à lire. Réglez le menu [IMAGE] → [SÉLECTION SYSTÈME].
- Vérifiez le format d'affichage de l'écran de projection et de l'image, puis passez à un format d'affichage optimal du menu [POSITION] → [ASPECT].

Réglage de la mise au point, du zoom et du déplacement

Si l'image projetée ou la position est incorrecte alors que le positionnement du projecteur et de l'écran a été convenablement réalisé, réglez la mise au point, le zoom et le déplacement.

Cette section décrit la méthode de réglage quand un objectif autre que l'objectif à mise au point fixe (N° de modèle : ET-DLE030) est utilisé. Lorsque l'objectif à mise au point fixe (N° de modèle : ET-DLE030) est utilisé, reportez-vous à la section « Réglage de la position d'objectif et mise au point quand l'objectif à mise au point fixe (N° de modèle : ET-DLE030) est utilisé » (➔ page 63).

Utilisation du panneau de commande

- 1) Appuyez sur la touche <LENS> du panneau de commande.
 - Une pression sur cette touche modifie l'écran de réglage dans l'ordre [FOCUS], [ZOOM] et [DÉCALAGE].
- 2) Sélectionnez chaque élément et appuyez sur ▲▼◀▶ pour le régler.

Utilisation de la télécommande

- 1) Appuyez sur les touches (<FOCUS>, <ZOOM>, <SHIFT>) de la télécommande.
 - Touche <FOCUS> : règle la mise au point.
 - Touche <ZOOM> : règle le zoom.
 - Touche <SHIFT> : règle le déplacement.
- 2) Sélectionnez chaque élément et appuyez sur ▲▼◀▶ pour le régler.

MISE EN GARDE

Pendant le déplacement de l'objectif, n'insérez pas votre main dans une ouverture autour de l'objectif. Vous pourriez vous coincer la main et vous blesser.

Remarque

- Lorsque l'objectif de projection dépourvu de la fonction de zoom est fixé, l'écran de réglage de zoom s'affiche. Cependant, son utilisation est impossible.
- Lorsque l'objectif à mise au point fixe (N° de modèle : ET-DLE055) est utilisé, n'utilisez pas le réglage de déplacement, mais utilisez le projecteur en positionnant l'objectif sur sa position initiale. (➔ page 64)
- Les réglages peuvent être exécutés rapidement en maintenant les touches ▲▼◀▶ pendant au moins trois secondes.
- Il est conseillé de projeter les images en continu pendant au moins 30 minutes avant de régler la mise au point.
- Seul [FOCUS] est indiqué en jaune de manière à ce que vous puissiez reconnaître l'élément du menu affiché par sa couleur, même si le projecteur n'a pas effectué la mise au point et que les caractères affichés sont illisibles. (Réglages d'usine)
L'affichage des couleurs de [FOCUS] diffère en fonction du réglage dans le menu [OPTION D'AFFICHAGE] → [MENU A L'ÉCRAN] → [DESSIN DE L'AFFICHAGE].

- Lorsque le projecteur est mis hors tension pendant l'ajustement du décalage, l'étalonnage de l'objectif doit être réalisé lors de la mise sous tension suivante du projecteur. (➔ page 126)
- Lorsque l'alimentation principale est coupée au cours de l'ajustement du déplacement, un écran d'erreur de l'étalonnage de l'objectif s'affiche lors du réglage de déplacement suivant. Exécutez le menu [RÉGLAGE PROJECTEUR] → [CALIBRATION OPTIQUE].
- Lorsque l'erreur d'étalonnage de l'objectif s'affiche même si [CALIBRATION OPTIQUE] a été exécuté, consultez votre revendeur pour la réparation de l'appareil.

Réglage de la position d'objectif et mise au point quand l'objectif à mise au point fixe (N° de modèle : ET-DLE030) est utilisé

Après avoir fixé l'objectif de projection, réglez la position d'objectif et la mise au point en installant correctement le projecteur contre l'écran.

Le réglage de la mise au point entre le centre et la périphérie de l'image projetée diffère selon la taille de l'image projetée quand l'objectif à mise au point fixe (N° de modèle : ET-DLE030) est fixé. Ajustez l'équilibre de la mise au point de la périphérie avec l'objectif à mise au point fixe (N° de modèle : ET-DLE030) selon les besoins.

1) Déplacez l'objectif vers la position d'objectif standard de l'ET-DLE030.

- Lorsque l'écran de réglage du déplacement s'affiche, appuyez sur la touche <DEFAULT> de la télécommande pour afficher l'écran [RETOUR POSITION D'ORIGINE]. Sélectionnez [DLE030] pour déplacer l'objectif vers la position d'objectif standard. Reportez-vous à la section « Réglage de la position d'objectif » (➔ page 64) pour plus de détails.

2) Réglez la mise au point au centre de l'image projetée.

- Pour connaître les étapes de réglage de la mise au point, reportez-vous à la section « Réglage de la mise au point, du zoom et du déplacement » (➔ page 62).

3) Tournez la bague de réglage de la mise au point périphérique à la main pour régler la mise au point dans la périphérie de l'écran.

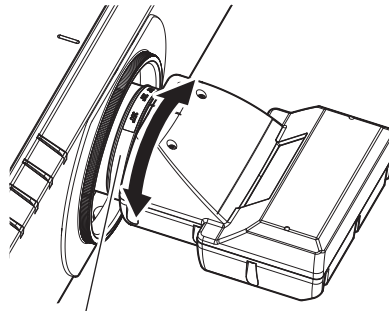

Baguette de réglage de la mise au point périphérique

4) Vérifiez à nouveau la mise au point au centre de l'image et effectuez des ajustements précis.

Remarque

- La taille et l'échelle de l'image projetée affichées sur la bague de réglage de la mise au point périphérique sont des indications approximatives.

Réglage de la position d'objectif

Pour déplacer l'objectif vers sa position initiale ou la position d'objectif standard, exécutez la procédure suivante.

1) Appuyez sur la touche <DEFAULT> de la télécommande lorsque l'écran de réglage du déplacement s'affiche.

- L'écran [RETOUR POSITION D'ORIGINE] s'affiche.



2) Appuyez sur la touche ◀▶ pour changer d'élément.

- Les éléments changent à chaque pression de la touche.

[NORMAL]	Remplace l'objectif sur sa position initiale. Sélectionnez cet élément pour remplacer ou retirer l'objectif de projection. Sélectionnez cet élément quand l'objectif à mise au point fixe (N° de modèle : ET-DLE055) est utilisé pour la projection.
[DLE030]	Déplace l'objectif vers la position d'objectif standard ET-DLE030. Sélectionnez cet élément quand l'objectif à mise au point fixe (N° de modèle : ET-DLE030) est utilisé pour la projection.

3) Appuyez sur la touche <ENTER>.

- [EN COURS] s'affiche sur l'écran [RETOUR POSITION D'ORIGINE], et l'objectif revient à sa position initiale ou à la position d'objectif standard.

Remarque

- Terminez l'opération dans un délai d'environ 5 secondes après l'affichage de l'écran [RETOUR POSITION D'ORIGINE]. L'écran [RETOUR POSITION D'ORIGINE] disparaît après ce délai.
- La position d'origine de l'objectif est la position de l'objectif lorsqu'il est remplacé ou lorsque le projecteur est entreposé, mais il ne s'agit pas du centre optique de l'écran.
- Vous pouvez également afficher l'écran [RETOUR POSITION D'ORIGINE] en appuyant sur la touche <LENS> du panneau de commande ou sur la touche <SHIFT> de la télécommande pendant au moins trois secondes.

Plage de réglage par le déplacement de position de l'objectif (déplacement optique)

Réalisez le déplacement de position de l'objectif à l'intérieur de la plage de réglage.

La mise au point peut être modifiée lorsque la position de l'objectif est déplacée hors de la plage de réglage.

La raison en est que le mouvement de l'objectif est restreint afin de protéger les pièces optiques. La position de projection peut être réglée avec la fonction de déplacement d'axe optique basée sur la position de l'écran projeté dans la position initiale (position de projection standard).

Type d'objectif	Objectif-zoom	
	Objectif-zoom standard, ET-DLE150, ET-DLE250, ET-DLE350, ET-DLE450	ET-DLE080, ET-DLE085
PT-DZ780	<p>Position de projection standard</p> <p>Hauteur de l'image projetée V</p> <p>Largeur de l'image projetée H</p>	<p>Position de projection standard</p> <p>Hauteur de l'image projetée V</p> <p>Largeur de l'image projetée H</p>

Type d'objectif	Objectif-zoom	
	Objectif-zoom standard, ET-DLE150, ET-DLE250, ET-DLE350, ET-DLE450	ET-DLE080, ET-DLE085
PT-DW750	<p>Position de projection standard</p> <p>0,3 H</p> <p>0,1 H</p> <p>0,6 V</p> <p>0,16 V</p> <p>0,1 H</p> <p>Hauteur de l'image projetée V</p> <p>0,1 H</p> <p>Largeur de l'image projetée H</p>	<p>Position de projection standard</p> <p>0,28 H</p> <p>0,6 V</p> <p>0,16 V</p> <p>0,1 H</p> <p>Hauteur de l'image projetée V</p> <p>0,1 H</p> <p>Largeur de l'image projetée H</p>
PT-DX820	<p>Position de projection standard</p> <p>0,3 H</p> <p>0,1 H</p> <p>0,5 V</p> <p>0,13 V</p> <p>0,1 H</p> <p>Hauteur de l'image projetée V</p> <p>0,1 H</p> <p>Largeur de l'image projetée H</p>	<p>Position de projection standard</p> <p>0,28 H</p> <p>0,45 V</p> <p>0,13 V</p> <p>0,1 H</p> <p>Hauteur de l'image projetée V</p> <p>0,1 H</p> <p>Largeur de l'image projetée H</p>

Remarque

- Lorsque l'objectif optionnel à mise au point fixe (N° de modèle : ET-DLE055) est fixé, n'utilisez pas le réglage de déplacement, mais utilisez le projecteur en positionnant l'objectif sur sa position initiale.
- Lorsque l'objectif optionnel à mise au point fixe (N° de modèle : ET-DLE030) est fixé, il peut être utilisé avec le réglage de déplacement basé sur la position d'image projetée dans la position d'objectif standard, dans la plage pour laquelle le bord de l'image projetée n'est pas bloqué par le boîtier du projecteur.

Fonctionnement avec la télécommande

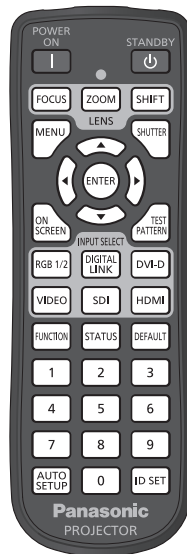

Utilisation de la fonction obturateur

Si vous n'utilisez pas le projecteur pendant un certain temps, pendant la pause lors d'une réunion par exemple, vous pouvez éteindre momentanément l'image.



Touche

- 1) **Appuyez sur la touche <SHUTTER>.**
 - L'image disparaît.
 - Cette opération peut également être exécutée à l'aide de la touche <SHUTTER> du panneau de commande.
- 2) **Appuyez à nouveau sur la touche <SHUTTER>.**
 - L'image s'affiche.

Remarque

- Le voyant d'alimentation <ON (G)/STANDBY (R)> clignote lentement en vert lorsque la fonction d'obturateur est en cours d'utilisation (obturateur : fermé).

Utilisation de la fonction menu à l'écran

Désactivez la fonction menu à l'écran (aucun affichage) lorsque vous ne souhaitez pas que les spectateurs visualisent le menu à l'écran, comme par exemple le menu ou le nom d'une borne d'entrée.



Touche

- 1) **Appuyez sur la touche <ON SCREEN>.**
 - Le menu à l'écran disparaît.
- 2) **Appuyez à nouveau sur la touche <ON SCREEN>.**
 - Le menu à l'écran apparaît.

Remarque

- Si vous maintenez enfoncée la touche <MENU> du panneau de commande pendant au moins trois secondes alors que le menu à l'écran est éteint (masqué), ce dernier s'allume.

Commutation de l'entrée

Il est possible de commuter l'entrée pour la projection.

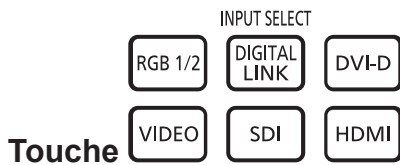

1) Appuyez sur la touche de sélection d'entrée (<RGB1/2>, <DIGITAL LINK>, <DVI-D>, <VIDEO>, <SDI>, <HDMI>)

- Cette opération peut également être exécutée à l'aide des touches du panneau de commande.

<RGB1/2>	Commute l'entrée sur RGB1 ou RGB2. Bascule vers l'autre entrée quand une entrée a déjà été sélectionnée.
<DIGITAL LINK>	Commute l'entrée sur DIGITAL LINK.
<DVI-D>	Commute l'entrée sur DVI-D.
<VIDEO>*1	Commute l'entrée sur RGB1.
<SDI>*2	Commute l'entrée sur SDI.
<HDMI>	Commute l'entrée sur HDMI.

*1 L'opération est désactivée dans les réglages d'usine par défaut. L'opération est activée quand [TÉLÉCOMMANDE] est réglé sur [UTILISATEUR] et [TOUCHE VIDEO] de [TOUCHE SELECTION ENTRÉES] est réglé sur un paramètre autre que [HORS SERVICE], dans le menu [SÉCURITÉ] → [RÉGLAGE APPAREIL DE CONTRÔLE].

*2 L'entrée SDI est uniquement destinée au modèle PT-DZ780.

Remarque

- Lorsque le périphérique optionnel prenant en charge la sortie DIGITAL LINK (N° de modèle : ET-YFB100G, ET-YFB200G) est raccordé à la borne <DIGITAL LINK/LAN>, l'entrée du périphérique prenant en charge la sortie DIGITAL LINK change à chaque pression sur la touche <DIGITAL LINK>. L'entrée peut également être modifiée à l'aide de la commande de contrôle de RS-232C. Pour les émetteurs sur câble à paires torsadées d'autres fabricants, commutez l'entrée sur le projecteur vers DIGITAL LINK, puis commutez l'entrée sur l'émetteur sur câble à paires torsadées.

Utilisation de la fonction État

Vous pouvez afficher l'état du projecteur.



1) Appuyez sur la touche <STATUS>.

- L'écran [ÉTAT] s'affiche.

ÉTAT		1/5
MODÈLE DE PROJECTEUR	DZ780(123456789012)	
DURÉE PROJECTEUR	88h	
LAMPE1	70h/ ON/	
LAMPE2	70h/ ON/	
VERSION PPAL/SECOND.	1.00 / 1.00	
TEMP. PRISE D'AIR	26°C/78°F	
TEMP. MODULE OPTIQUE	32°C/89°F	
TEMP. SORTIE AIR	42°C/107°F	
MODE DE VENTILATION	AUTO - SOL	
PRESSION ATMOSPH.	1013hPa	
AUTO TEST	AUCUNE ERREUR	
ENVOYER E-MAIL CHANGEMENT MENU ESC		

Remarque

- Cela peut s'afficher à partir du menu [RÉGLAGE PROJECTEUR] → [ÉTAT] (➡ page 123).

Utilisation de la fonction de configuration automatique

La fonction de configuration automatique peut être utilisée pour régler automatiquement la résolution, la phase d'horloge et la position de l'image lorsque des signaux analogiques RGB constitués d'images bitmap sont connectés, comme par exemple des signaux d'ordinateur, ou pour régler automatiquement la position de l'image lorsque des signaux DVI-D/HDMI sont en entrée. L'utilisation d'images avec des bordures blanches vives aux bords et des caractères à fort contraste de noir et blanc est recommandée lorsque le système est en mode de réglage automatique.

Évitez de fournir des images avec des demi-teintes ou une gradation de couleurs, telles que des photographies ou des infographies.



1) Appuyez sur la touche <AUTO SETUP>.

- [TERMINÉ NORMAL.] s'affiche lorsque le processus s'est terminé sans problème.
- Cette opération peut également être exécutée à l'aide de la touche <AUTO SETUP> du panneau de commande.

Remarque

- La phase d'horloge peut se trouver déplacée même si le processus s'est terminé sans problème. Dans ce cas, réglez le menu [POSITION] → [RÉG.PHASE] (➔ page 85).
- Si une image avec des bords flous ou une image sombre est connectée, [TERMINÉ ANORMAL.] peut apparaître ou le réglage peut ne pas avoir été effectué correctement, même quand [TERMINÉ NORMAL.] apparaît. Dans ce cas, faites les réglages dans le menu [MENU AVANÇÉ] → [RÉSOLUTION ENTRÉE] (➔ page 89), [POSITION] → [RÉG.PHASE] (➔ page 85) et [DÉCALAGE] (➔ page 83).
- Réglez les signaux spéciaux selon le menu [OPTION D'AFFICHAGE] → [RÉGLAGE AUTOMATIQUE] (➔ page 96).
- Le réglage automatique peut ne pas fonctionner selon le modèle de l'ordinateur.
- Le réglage automatique peut ne pas fonctionner pour les signaux de synchronisation de C-SY ou SYNC ON GREEN.
- Les images peuvent être interrompues pendant quelques secondes lors du réglage automatique, mais cela ne constitue pas un dysfonctionnement.
- Le réglage est nécessaire pour chaque signal d'entrée.
- Le réglage automatique peut être annulé en appuyant sur la touche <MENU> pendant l'opération de réglage automatique.
- Si la fonction de configuration automatique est utilisée alors que des images animées sont reçues, le réglage peut ne pas s'effectuer correctement même pour un signal RGB pour lequel la configuration automatique peut être utilisée. [TERMINÉ ANORMAL.] peut apparaître, ou l'ajustement peut ne pas s'achever correctement même si [TERMINÉ NORMAL.] apparaît.

Utilisation de la touche de fonction

Les opérations [P IN P], [MÉMOIRE SECONDAIRE], [SÉLECTION SYSTÈME], [SYSTEM DAYLIGHT VIEW], [GEL D'IMAGE], [MONITEUR DE PROFIL] ou la fonction [ASPECT] peuvent être assignées à la touche <FUNCTION> de la télécommande afin de pouvoir l'utiliser comme une touche de raccourci facile.



1) Appuyez sur la touche <FUNCTION>.

Remarque

- L'attribution de la fonction se réalise à partir du menu [RÉGLAGE PROJECTEUR] → [FONCTION DU BOUTON] (➔ page 125).

Affichage des mires de test internes

Le projecteur comporte huit types de mires de test internes pour vérifier la condition du projecteur. Pour afficher les mires de test, suivez les étapes suivantes.



1) Appuyez sur la touche <TEST PATTERN>.

2) Appuyez sur ◀▶ pour sélectionner la mire de test.

Remarque

- Le paramètre est également disponible à partir du menu [MIRE DE TEST] (➔ page 130).

- Les paramètres de la position, de la taille et des autres facteurs ne sont pas reflétés dans les mires de test. Veillez à afficher le signal d'entrée avant d'effectuer les divers ajustements.

Réglage des numéros ID de la télécommande

Si vous utilisez plusieurs projecteurs, vous pouvez tous les faire fonctionner simultanément ou faire fonctionner chaque projecteur individuellement en utilisant une seule télécommande, dès lors qu'un numéro ID unique est affecté à chaque projecteur.

Après avoir réglé le numéro ID du projecteur, définissez le même numéro ID sur la télécommande.

Le numéro ID par défaut du projecteur est réglé sur [TOUT]. Pour utiliser un seul projecteur, continuez à appuyer sur la touche <ID SET> de la télécommande pendant au moins trois secondes pour régler le numéro ID de la télécommande sur [TOUT]. En outre, lorsque le numéro ID du projecteur est inconnu, le réglage du numéro ID sur [TOUT] active la télécommande.

Touche 

- 1) Appuyez sur la touche <ID SET> de la télécommande.
- 2) Dans les cinq secondes qui suivent, appuyez sur le numéro ID à un ou deux chiffres défini sur le projecteur à l'aide des touches numériques (<0> - <9>).
 - Lorsque le numéro ID est réglé sur [TOUT], vous pouvez commander le projecteur indépendamment du réglage du numéro ID du projecteur.

Attention

- Même si la définition du numéro ID sur la télécommande peut être réalisée sans le projecteur, n'appuyez pas imprudemment sur la touche <ID SET> de la télécommande. Si vous appuyez sur la touche <ID SET> et qu'aucune touche numérique (<0> - <9>) n'est enfoncée dans les cinq secondes qui suivent, le numéro ID revient à sa valeur d'origine d'avant la pression de la touche <ID SET>.
- Le numéro ID défini sur la télécommande sera enregistré à moins qu'il ne soit redéfini. Il sera toutefois effacé si vous laissez les piles de la télécommande se décharger. Redéfinissez le même numéro ID lors du remplacement des piles.

Remarque

- Lorsque le numéro ID de la télécommande est réglé sur [0], vous pouvez commander le projecteur indépendamment du réglage du numéro ID du projecteur, tout comme lors du réglage de [TOUT].
- Réglez le numéro ID du projecteur à partir du menu [RÉGLAGE PROJECTEUR] → [NUMÉRO DU PROJECTEUR].

Chapitre 4 Réglages

Ce chapitre décrit les configurations et les réglages que vous pouvez effectuer à l'aide du menu à l'écran.

Navigation dans le menu

Le menu à l'écran (Menu) est utilisé pour exécuter les divers réglages et ajustements du projecteur.

Naviguer dans les menus

Procédure de fonctionnement



1) Appuyez sur la touche <MENU> de la télécommande ou du panneau de commande.

- L'écran [MENU PRINCIPAL] s'affiche.

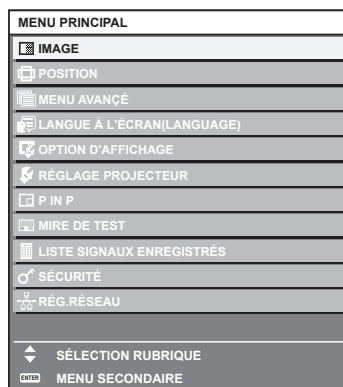

2) Appuyez sur ▲▼ pour sélectionner un élément du menu principal.

- L'élément sélectionné est mis en surbrillance jaune.

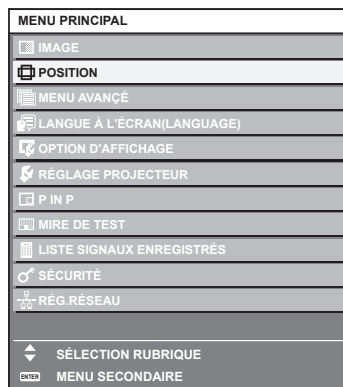

3) Appuyez sur la touche <ENTER>.

- Les éléments de sous-menu du menu principal sélectionné s'affichent.

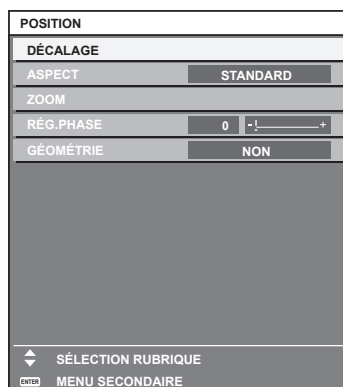

- 4) Appuyez sur les touches ▲▼ pour sélectionner un sous-menu, puis appuyez sur les touches ◀▶ ou la touche <ENTER> pour modifier ou ajuster les paramètres.
- Certains éléments changent dans l'ordre suivant à chaque pression de ◀▶.

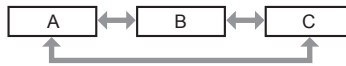

- Pour certains éléments, appuyez sur ◀▶ pour afficher un écran d'ajustement individuel avec une échelle de distance comme indiqué.



Remarque

- Une pression sur la touche <MENU> lorsque l'écran de menu s'affiche permet de retourner au menu précédent.
- Selon les signaux que le projecteur doit recevoir, certains éléments ou fonctions peuvent ne pas être ajustés ou utilisés. Si des éléments ou des fonctions ne peuvent pas être réglés ou utilisés, les éléments de l'écran de menu sont indiqués en caractères noirs et sont indisponibles. Il est possible que [DIGITAL CINEMA REALITY] ne s'affiche pas selon les signaux d'entrée.
- Certains éléments peuvent être ajustés même s'il n'y a aucun signal entrant.
- L'écran d'ajustement individuel est automatiquement quitté si aucune opération n'est exécutée pendant environ cinq secondes.
- Pour les éléments de menu, référez-vous aux sections « Menu principal » (➔ page 72) et « Sous-menu » (➔ page 73).
- La couleur du curseur dépend des réglages du menu [OPTION D'AFFICHAGE] → [MENU A L'ÉCRAN] → [DESSIN DE L'AFFICHAGE]. L'élément sélectionné s'affiche par défaut avec un curseur jaune.

Réinitialisation des valeurs d'ajustement aux réglages d'usine

Si la touche <DEFAULT> de la télécommande est enfoncée, les valeurs ajustées dans les éléments du menu sont restaurées aux réglages d'usine.



- 1) Appuyez sur la touche <DEFAULT> de la télécommande.



Remarque

- Vous ne pouvez pas remettre à l'état initial toutes les configurations aux réglages d'usine en même temps.
- Pour rétablir en même temps les réglages d'usine de tous les paramètres ajustés dans les éléments de sous-menu, exécutez le menu [RÉGLAGE PROJECTEUR] → [INITIALISER] (➔ page 127).
- Les réglages d'usine par défaut de certains éléments ne peuvent pas être rétablis, même en appuyant sur la touche <DEFAULT> de la télécommande. Ajustez ces éléments individuellement.
- La marque triangulaire sous l'échelle des distances sur l'écran d'ajustement individuel indique les réglages d'usine. La position de la marque triangulaire varie en fonction des signaux d'entrée sélectionnés.

Valeur d'ajustement en cours

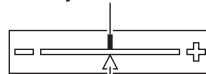







Réglage d'usine par défaut

Menu principal

Les éléments suivants sont dans le menu principal.

Lorsqu'un élément du menu principal est sélectionné, l'écran passe à l'écran de sélection de sous-menu.

Élément de menu principal		Page
	[IMAGE]	76
	[POSITION]	83
	[MENU AVANÇÉ]	88
	[LANGUE À L'ÉCRAN(LANGUAGE)]	93

Élément de menu principal		Page
	[OPTION D’AFFICHAGE]	94
	[RÉGLAGE PROJECTEUR]	111
	[P IN P]	128
	[MIRE DE TEST]	130
	[LISTE SIGNAUX ENREGISTRÉS]	131
	[SÉCURITÉ]	134
	[RÉG.RÉSEAU]	138

Sous-menu

Le sous-menu de l’élément du menu principal sélectionné s’affiche et vous pouvez régler et ajuster les éléments dans le sous-menu.

[IMAGE]

Élément de sous-menu	Réglages d’usine	Page
[MODE IMAGE]	[STANDARD]*1	76
[CONTRASTE]	[0]	76
[LUMINOSITÉ]	[0]	76
[COULEUR]	[0]	77
[TEINTE]	[0]	77
[TEMPÉRATURE DE COULEUR]	[DÉFAUT]	77
[GAIN BLANC]	[+10]	79
[GAMMA]	[DÉFAUT]	79
[SYSTEM DAYLIGHT VIEW]	[NON]	80
[DÉTAIL]	[+6]	80
[RÉDUCTION DE BRUIT]	[NON]	80
[AI]	[OUI]	81
[SÉLECTION SYSTÈME]	[Y _P P _R]*1	81

*1 Selon le signal d’entrée.

Remarque

- Les réglages d’usine peuvent différer selon le mode d’image.

[POSITION]

Élément de sous-menu	Réglages d’usine	Page
[DÉCALAGE]	—	83
[ASPECT]	[STANDARD]*1	83
[ZOOM]	—	84
[RÉG.PHASE]	[0]*1	85
[GÉOMÉTRIE]	[NON]	85

*1 Selon le signal d’entrée.

[MENU AVANÇÉ]

Élément de sous-menu	Réglages d’usine	Page
[DIGITAL CINEMA REALITY]	[AUTO]*1	88
[EFFACEMENT]	—	88

Élément de sous-menu	Réglages d'usine	Page
[RÉSOLUTION ENTRÉE]	—	89
[POSITION DU CLAMP]	[24]*1	89
[FUSION BORDURE]	[NON]	89
[RÉGLAGE RETARD]	[NORMAL]	92
[MODE TRAME]	—	92

*1 Selon le signal d'entrée.

Remarque

- Les éléments de sous-menu et les réglages d'usine par défaut varient selon la borne d'entrée sélectionnée.

[LANGUE À L'ÉCRAN(LANGUAGE)]

Détails (➔ page 93)

[OPTION D'AFFICHAGE]

Élément de sous-menu	Réglages d'usine	Page
[APPARIEMENT COULEUR]	[NON]	94
[CORRECTION DE COULEUR]	[NON]	95
[RÉGLAGE IMAGE]	—	95
[SIGNAL AUTO]	[NON]	96
[RÉGLAGE AUTOMATIQUE]	—	96
[RÉGLAGE ENTRÉE AUXILIAIRE]	—	97
[RGB IN]	—	98
[DVI-D IN]	—	99
[HDMI IN]	—	101
[DIGITAL LINK IN]	—	102
[SDI IN]*1	—	103
[MENU A L'ÉCRAN]	—	104
[REGLAGE CLOSED CAPTION]	—	106
[COULEUR DE FOND]	[BLEU]	107
[DÉMARRAGE LOGO]	[LOGO DÉFAUT]	107
[UNIFORMITE]	—	107
[REGLAGE OBTURATEUR]	—	108
[GEL D'IMAGE]	—	108
[MONITEUR DE PROFIL]	[NON]	109
[DESACTIVATION PUCE DLP]	—	110

*1 Uniquement pour PT-DZ780

[RÉGLAGE PROJECTEUR]

Élément de sous-menu	Réglages d'usine	Page
[NUMÉRO DU PROJECTEUR]	[TOUT]	111
[MÉTHODE DE PROJECTION]	[FAÇADE/SOL]	111
[MODE DE VENTILATION]	[AUTO]	112
[SÉLECTION LAMPE]	[DOUBLE]	112
[RELAIS LAMPE]	[NON]	113
[PUISSANCE LAMPE]	[NORMAL]	113
[CONTRÔLE DE LA LUMINOSITÉ]	—	114
[MODE STANDBY]	[NORMAL]	118
[PLANIFICATEUR]	[NON]	119
[DÉMARRAGE INITIAL]	[DERNIER REGLAGE]	120
[ENTRÉE AU DÉMARRAGE]	[DERNIERE ENTRÉE]	121
[RS-232C]	—	121
[ÉTAT]	—	123

Élément de sous-menu	Réglages d'usine	Page
[HORS MAR. SANS SIG.]	[HORS SERVICE]	124
[MODE REMOTE2]	[DÉFAUT]	124
[FONCTION DU BOUTON]	—	125
[DATE ET HEURE]	—	125
[CALIBRATION OPTIQUE]	[NORMAL]	126
[SAUVEGARDER LES DONNÉES UTILIS.]	—	126
[CHARGER LES DONNÉES UTILISATEUR]	—	127
[INITIALISER]	—	127
[MOT DE PASSE SERVICE]	—	127

[P IN P]

Détails (➔ page 128)

[MIRE DE TEST]

Détails (➔ page 130)

[LISTE SIGNAUX ENREGISTRÉS]

Détails (➔ page 131)

[SÉCURITÉ]

Élément de sous-menu	Réglages d'usine	Page
[MOT DE PASSE SÉCURITÉ]	[NON]	134
[CHANGER MOT DE PASSE SÉCURITÉ]	—	134
[RÉGLAGE AFFICHAGE]	[NON]	135
[CHANGE TEXTE]	—	135
[RÉGLAGE APPAREIL DE CONTRÔLE]	—	135
[CHGT MOT PASSE APPAREIL DE CONTRÔLE]	—	137

[RÉG. RÉSEAU]

Élément de sous-menu	Réglages d'usine	Page
[MODE DIGITAL LINK]	[AUTO]	138
[REGLAGE DIGITAL LINK]	—	138
[ÉTAT DIGITAL LINK]	—	139
[RÉGLAGE RÉSEAU]	—	139
[CONTRÔLE RÉSEAU]	—	140
[ÉTAT DU RÉSEAU]	—	141
[MENU DIGITAL LINK]	—	141
[RÉGLAGE Art-Net]	[NON]	141

Remarque

- Des éléments peuvent ne pas être ajustables ou utilisés pour certains formats de signal reliés au projecteur.
Les éléments de menu qui ne peuvent pas être réglés ou utilisés sont indiqués en caractères noirs et sont indisponibles.
- Les éléments de sous-menu et les réglages d'usine par défaut varient selon la borne d'entrée sélectionnée.

Menu [IMAGE]

Sur l'écran de menu, sélectionnez [IMAGE] dans le menu principal, puis sélectionnez un élément du sous-menu.

Reportez-vous à la section « Naviguer dans les menus » (➔ page 71) pour ce qui concerne l'utilisation de l'écran de menu.

- Après avoir sélectionné l'élément, appuyez sur ▲▼◀▶ pour l'ajuster.

[MODE IMAGE]

Vous pouvez passer au mode d'image désiré qui convient à l'image source et à l'environnement dans lequel le projecteur est utilisé.

- 1) Appuyez sur ▲▼ pour sélectionner [MODE IMAGE].
- 2) Appuyez sur la touche ◀▶ ou <ENTER>.
 - L'écran d'ajustement individuel [MODE IMAGE] s'affiche.
- 3) Appuyez sur ◀▶ pour changer d'élément.
 - Les éléments changent à chaque pression de la touche.

[STANDARD]	L'image convient à des images animées en général.
[CINÉMA]	L'image convient à des contenus vidéo.
[NATUREL]	L'image devient compatible sRGB.
[REC709]*1	L'image devient compatible Rec.709.
[SIM. DICOM]	L'image devient semblable à celle de l'échelle de nuances de gris standard DICOM Part14.
[DYNAMIQUE]	L'image convient alors à un usage dans des zones lumineuses.
[GRAPHIQUE]	L'image convient à une entrée venant de l'ordinateur.

*1 Utilisez les réglages d'usine par défaut autres que pour [MODE IMAGE].

Remarque

- La valeur par défaut du mode d'image est [GRAPHIQUE] pour les signaux d'entrée d'images fixes et [STANDARD] pour les signaux d'entrée basés sur une vidéo.
- Rec.709 est une abréviation de « ITU-R Recommendation BT.709 » et est une diffusion haute vision.
- DICOM est une abréviation de « Digital Imaging and COmmunication in Medicine » et est une norme pour la technologie d'imagerie médicale. Bien que le nom DICOM soit utilisé, le projecteur n'est pas un instrument médical, et ne doit pas être utilisé à des fins telles que le diagnostic sur les images affichées.

[CONTRASTE]

Vous pouvez ajuster le contraste des couleurs.

- 1) Appuyez sur ▲▼ pour sélectionner [CONTRASTE].
- 2) Appuyez sur ◀▶ ou sur la touche <ENTER>.
 - L'écran d'ajustement individuel [CONTRASTE] s'affiche.
- 3) Appuyez sur ◀▶ pour régler le niveau.

Fonctionnement	Réglage	Plage de réglage
Appuyez sur ▶.	L'écran devient plus lumineux.	-31 - +31
Appuyez sur ◀.	L'écran s'obscurcit.	

Attention

- Ajustez d'abord [LUMINOSITÉ] si vous avez besoin d'ajuster le niveau de noir.

[LUMINOSITÉ]

Vous pouvez ajuster les parties sombres (noires) de l'image projetée.

- 1) Appuyez sur ▲▼ pour sélectionner [LUMINOSITÉ].
- 2) Appuyez sur ◀▶ ou sur la touche <ENTER>.
 - L'écran d'ajustement individuel [LUMINOSITÉ] s'affiche.

3) Appuyez sur ◀▶ pour régler le niveau.

Fonctionnement	Réglage	Plage de réglage
Appuyez sur ▶.	Augmente la luminosité des parties sombres (noires) de l'écran.	-31 - +31
Appuyez sur ◀.	Réduit la luminosité des parties sombres (noires) de l'écran.	

[COULEUR]

Vous pouvez ajuster la saturation des couleurs de l'image projetée.

1) Appuyez sur ▲▼ pour sélectionner [COULEUR].

2) Appuyez sur ◀▶ ou sur la touche <ENTER>.

- L'écran d'ajustement individuel [COULEUR] s'affiche.

3) Appuyez sur ◀▶ pour régler le niveau.

Fonctionnement	Réglage	Plage de réglage
Appuyez sur ▶.	Renforce les couleurs.	-31 - +31
Appuyez sur ◀.	Appauvrit les couleurs.	

[TEINTE]

Vous pouvez ajuster les tons chair de l'image projetée.

1) Appuyez sur ▲▼ pour sélectionner [TEINTE].

2) Appuyez sur ◀▶ ou sur la touche <ENTER>.

- L'écran d'ajustement individuel [TEINTE] s'affiche.

3) Appuyez sur ◀▶ pour régler le niveau.

Fonctionnement	Réglage	Plage de réglage
Appuyez sur ▶.	Ajuste les tons chair vers la couleur verdâtre.	-31 - +31
Appuyez sur ◀.	Ajuste les tons chair vers le violet rougeâtre.	

[TEMPÉRATURE DE COULEUR]

Vous pouvez changer la température des couleurs si les zones blanches de l'image projetée sont bleuâtres ou rougeâtres.

Ajustement avec la température de couleur

1) Appuyez sur ▲▼ pour sélectionner [TEMPÉRATURE DE COULEUR].

2) Appuyez sur ◀▶ ou sur la touche <ENTER>.

- L'écran d'ajustement individuel [TEMPÉRATURE DE COULEUR] s'affiche.

3) Appuyez sur ◀▶ pour changer d'élément.

- Les éléments changent à chaque pression de la touche.

[DÉFAUT]	Réglage d'usine par défaut.
[UTILISATEUR1]	Ajuste l'équilibre des blancs comme désiré. Référez-vous à la section « Réglage de la balance des blancs désirée » (➔ page 78) pour plus de détails.
[UTILISATEUR2]	
[3200K] - [9300K]	Vous permet de paramétrer des incréments de 100 K. Sélectionnez cette option pour que les images deviennent naturelles.

Remarque

- Lorsque [MODE IMAGE] (➔ page 76) est réglé sur [SIM. DICOM], [DÉFAUT] est indisponible.
- Lorsque le réglage [APPARIEMENT COULEUR] (➔ page 94) est fixé sur une option autre que [NON], [TEMPÉRATURE DE COULEUR] est défini sur [UTILISATEUR1].
- Les valeurs de température de couleur numériques sont des lignes directrices.

Réglage de la balance des blancs désirée

- 1) Appuyez sur ▲▼ pour sélectionner [TEMPÉRATURE DE COULEUR].
- 2) Appuyez sur ◀▶ ou sur la touche <ENTER>.
 - L'écran d'ajustement individuel [TEMPÉRATURE DE COULEUR] s'affiche.
- 3) Appuyez sur ◀▶ pour sélectionner [UTILISATEUR1] ou [UTILISATEUR2].
- 4) Appuyez sur la touche <ENTER>.
 - L'écran [TEMPÉRATURE DE COULEUR] s'affiche.
- 5) Appuyez sur ▲▼ pour sélectionner [BALANCE BLANC].
- 6) Appuyez sur la touche <ENTER>.
 - L'écran [BALANCE BLANC] s'affiche.
- 7) Appuyez sur ▲▼ pour sélectionner [BALANCE BLANC CHAUD] ou [BALANCE BLANC FROID].
- 8) Appuyez sur la touche <ENTER>.
 - L'écran [BALANCE BLANC CHAUD] ou [BALANCE BLANC FROID] s'affiche.
- 9) Appuyez sur ▲▼ pour sélectionner [ROUGE], [VERT] ou [BLEU].
- 10) Appuyez sur ◀▶ pour régler le niveau.

Élément	Fonctionnement	Réglage	Plage de réglage
[ROUGE]	Appuyez sur ▶.	Approfondit le rouge.	[BALANCE BLANC CHAUD] : 0 - +255 (le réglage d'usine est +255) [BALANCE BLANC FROID] : -127 - +127 (le réglage d'usine est 0)
	Appuyez sur ◀.	Affaiblit le rouge.	
[VERT]	Appuyez sur ▶.	Approfondit le vert.	
	Appuyez sur ◀.	Affaiblit le vert.	
[BLEU]	Appuyez sur ▶.	Approfondit le bleu.	
	Appuyez sur ◀.	Affaiblit le bleu.	

Remarque

- Ajustez correctement [TEMPÉRATURE DE COULEUR]. Toutes les couleurs ne seront pas correctement affichées si un réglage adéquat n'est pas effectué. Si le réglage ne semble pas adapté, vous pouvez appuyer sur la touche <DEFAULT> de la télécommande pour réinitialiser uniquement les paramètres de l'élément sélectionné au réglage d'usine.

Réglage de l'équilibre des blancs désiré sur la base de paramètres de température de couleur existants

- 1) Appuyez sur ▲▼ pour sélectionner [TEMPÉRATURE DE COULEUR].
- 2) Appuyez sur ◀▶ ou sur la touche <ENTER>.
 - L'écran d'ajustement individuel [TEMPÉRATURE DE COULEUR] s'affiche.
- 3) Appuyez sur ◀▶ pour sélectionner un élément autre que [DÉFAUT], [UTILISATEUR1] et [UTILISATEUR2].
- 4) Appuyez sur la touche <ENTER>.
 - L'écran [REGLER A *****] s'affiche.
- 5) Appuyez sur ▲▼ pour sélectionner [UTILISATEUR1] ou [UTILISATEUR2].
 - Le statut de la variation de température de couleur est enregistré à l'élément sélectionné.
- 6) Appuyez sur la touche <ENTER>.
 - L'écran de confirmation s'affiche.
- 7) Appuyez sur ◀▶ pour sélectionner [EXÉCUTER], puis appuyez sur la touche <ENTER>.
 - Les données [UTILISATEUR1] ou [UTILISATEUR2] sont écrasées.
 - Si vous appuyez sur ◀▶ pour sélectionner [SORTIR] et que vous appuyez ensuite sur la touche <ENTER>, les données ne seront pas écrasées.
 - L'écran [BALANCE BLANC CHAUD] s'affiche.

8) Appuyez sur ▲▼ pour sélectionner [ROUGE], [VERT] ou [BLEU].

9) Appuyez sur ◀▶ pour régler le niveau.

Remarque

- Ajustez correctement [TEMPÉRATURE DE COULEUR]. Toutes les couleurs ne seront pas correctement affichées si un réglage adéquat n'est pas effectué. Si le réglage ne semble pas adapté, vous pouvez appuyer sur la touche <DEFAULT> de la télécommande pour réinitialiser uniquement les paramètres de l'élément sélectionné au réglage d'usine.
- Lorsque la température de couleur a été modifiée, les couleurs avant et après le changement seront légèrement différentes.

Changement du nom de [UTILISATEUR1] ou [UTILISATEUR2]

1) Appuyez sur ▲▼ pour sélectionner [TEMPÉRATURE DE COULEUR].

2) Appuyez sur ◀▶ ou sur la touche <ENTER>.

- L'écran d'ajustement individuel [TEMPÉRATURE DE COULEUR] s'affiche.

3) Appuyez sur ◀▶ pour sélectionner [UTILISATEUR1] ou [UTILISATEUR2].

4) Appuyez sur la touche <ENTER>.

- L'écran [TEMPÉRATURE DE COULEUR] s'affiche.

5) Appuyez sur ▲▼ pour sélectionner [CHANGT DU NOM DE LA TEMPÉRATURE DE COULEUR].

6) Appuyez sur la touche <ENTER>.

- L'écran [CHANGT DU NOM DE LA TEMPÉRATURE DE COULEUR] s'affiche.

7) Appuyez sur ▲▼◀▶ pour sélectionner le texte, puis appuyez sur la touche <ENTER> pour saisir le texte.

8) Appuyez sur ▲▼◀▶ pour sélectionner [OK], puis appuyez sur la touche <ENTER>.

- Le nom attribué à la température de couleur est modifié.

Remarque

- Quand un nom est modifié, l'affichage de [UTILISATEUR1], [UTILISATEUR2] est également modifié.

[GAIN BLANC]

Ajustez la luminosité de la partie blanche de l'image.

1) Appuyez sur ▲▼ pour sélectionner [GAIN BLANC].

2) Appuyez sur la touche ◀▶ ou <ENTER>.

- L'écran d'ajustement individuel [GAIN BLANC] s'affiche.

3) Appuyez sur ◀▶ pour régler le niveau.

Fonctionnement	Réglage	Plage de réglage
Appuyez sur ▶.	La luminosité de la partie blanche se renforce.	0 - +10
Appuyez sur ◀.	L'image devient plus naturelle.	

[GAMMA]

Vous pouvez changer de mode gamma.

1) Appuyez sur ▲▼ pour sélectionner [GAMMA].

2) Appuyez sur ◀▶ ou sur la touche <ENTER>.

- L'écran d'ajustement individuel [GAMMA] s'affiche.

3) Appuyez sur ◀▶ pour changer d'élément.

- Les éléments changent à chaque pression de la touche.

[DÉFAUT]	Réglage d'usine par défaut.
----------	-----------------------------

[1.8]	Sélectionnez un élément pour que les images deviennent comme vous le souhaitez.
[2.0]	
[2.2]	

Remarque

- Lorsque le réglage de fusion bordure est exécuté alors que [DÉFAUT] est sélectionné, le mode gamma est le même qu'au moment de la sélection de [2.2]. (Uniquement pour PT-DW750 et PT-DX820)

[SYSTEM DAYLIGHT VIEW]

Vous pouvez corriger l'image à son éclat optimal même si elle est projetée sous une lumière brillante.

- 1) Appuyez sur ▲▼ pour sélectionner [SYSTEM DAYLIGHT VIEW].
- 2) Appuyez sur ◀▶ ou sur la touche <ENTER>.
 - L'écran d'ajustement individuel [SYSTEM DAYLIGHT VIEW] s'affiche.
- 3) Appuyez sur ◀▶ pour changer d'élément.
 - Les éléments changent à chaque pression de la touche.

[NON]	Sans correction.
[1]	Corrige l'image à un éclat faible.
[2]	Corrige l'image à un éclat moyen.
[3]	Corrige l'image à un éclat élevé.

[DÉTAIL]

Vous pouvez ajuster la netteté de l'image projetée.

- 1) Appuyez sur ▲▼ pour sélectionner [DÉTAIL].
- 2) Appuyez sur ◀▶ ou sur la touche <ENTER>.
 - L'écran d'ajustement individuel [DÉTAIL] s'affiche.
- 3) Appuyez sur ◀▶ pour régler le niveau.

Fonctionnement	Réglage	Plage de réglage
Appuyez sur ▶.	Les contours deviennent plus nets.	0 - +15
Appuyez sur ◀.	Les contours deviennent plus doux.	

Remarque

- Si vous appuyez sur ▶ alors que la valeur d'ajustement est [+15], la valeur passe à [0]. Si vous appuyez sur ◀ alors que la valeur d'ajustement est [0], la valeur passe à [+15].

[RÉDUCTION DE BRUIT]

Vous pouvez réduire le bruit lorsque l'image d'entrée est dégradée et que du bruit apparaît dans le signal d'image.

- 1) Appuyez sur ▲▼ pour sélectionner [RÉDUCTION DE BRUIT].
- 2) Appuyez sur ◀▶ ou sur la touche <ENTER>.
 - L'écran d'ajustement individuel [RÉDUCTION DE BRUIT] s'affiche.
- 3) Appuyez sur ◀▶ pour changer d'élément.
 - Les éléments changent à chaque pression de la touche.

[NON]	Sans correction.
[1]	Corrige légèrement le bruit.
[2]	Corrige modérément le bruit.
[3]	Corrige fortement le bruit.

Attention

- Si ceci est réglé pour un signal d'entrée avec peu de bruit, l'image peut sembler différente de ce qu'elle était au départ. Le cas échéant, réglez-le sur [NON].

[AI]

Activez ou désactivez la fonction de correction AI (commande de gradation automatique). Lorsqu'elle est activée, la commande de gradation est exécutée conformément à l'image projetée, rendant ainsi l'image optimale avec du contraste.

- 1) Appuyez sur ▲▼ pour sélectionner [AI].
- 2) Appuyez sur ◀▶ ou sur la touche <ENTER>.
 - L'écran d'ajustement individuel [AI] s'affiche.
- 3) Appuyez sur ◀▶ pour changer d'élément.
 - Les éléments changent à chaque pression de la touche.

[OUI]	Active la fonction de correction AI.
[NON]	Désactive la fonction de correction AI.

[SÉLECTION SYSTÈME]

Le projecteur va automatiquement détecter le signal d'entrée, mais vous pouvez régler manuellement la méthode du système lorsqu'un signal instable est relié. Réglez la méthode du système qui correspond au signal d'entrée.

- 1) Appuyez sur ▲▼ pour sélectionner [SÉLECTION SYSTÈME].
- 2) Appuyez sur la touche <ENTER>.
- 3) Appuyez sur ▲▼ pour sélectionner un format de système.
 - Si des signaux sont reçus via la borne <SDI IN>, appuyez sur ▲▼◀▶ pour sélectionner le format de système. (Uniquement pour PT-DZ780)
 - Les formats de système disponibles dépendent du signal d'entrée.

Borne	Format de système	
Borne <R/P _r /VIDEO>, bornes <G/Y>/<B/P _b /C>	Sélectionnez [AUTO], [NTSC], [NTSC4.43], [PAL], [PAL-M], [PAL-N], [SECAM] ou [PAL60]. À régler normalement sur [AUTO]. (La sélection de [AUTO] va automatiquement sélectionner [NTSC], [NTSC4.43], [PAL], [PAL-M], [PAL-N], [SECAM] ou [PAL60].) Basculez le réglage vers la méthode de signal du téléviseur utilisé.	
Borne <RGB 1 IN>, borne <RGB 2 IN>	Signal 480i, 576i ou 576p	Sélectionnez [RGB] ou [Y _C B _R C _R].
	Signal VGA60 ou 480p	Sélectionnez [VGA60], [480p Y _C B _R C _R] ou [480p RGB].
	Autres signaux basés sur la vidéo	Sélectionnez [RGB] ou [Y _P B _P R _R].
Borne <DVI-D IN>	Signal 480i, 576i, 480p ou 576p	Sélectionnez [RGB] ou [Y _C B _R C _R].
	Autres signaux basés sur la vidéo	Sélectionnez [RGB] ou [Y _P B _P R _R].
Borne <HDMI IN>, borne <DIGITAL LINK/LAN>	Signal 480i, 576i, 480p ou 576p	Sélectionnez [AUTO], [RGB] ou [Y _C B _R C _R].
	Autres signaux basés sur la vidéo	Sélectionnez [AUTO], [RGB] ou [Y _P B _P R _R].
Borne <SDI IN> (Uniquement pour PT-DZ780)	Sélectionnez [AUTO], [480i Y _C B _R C _R], [576i Y _C B _R C _R], [720/50p Y _P B _P R _R], [720/60p Y _P B _P R _R], [1035/60i Y _P B _P R _R], [1080/24p Y _P B _P R _R], [1080/24sF Y _P B _P R _R], [1080/25p Y _P B _P R _R], [1080/30p Y _P B _P R _R], [1080/50i Y _P B _P R _R], [1080/60i Y _P B _P R _R], [1080/50p Y _P B _P R _R], [1080/60p Y _P B _P R _R], [1080/24p RGB], [1080/24sF RGB], [1080/25p RGB], [1080/30p RGB], [1080/50i RGB] ou [1080/60i RGB].	

- 4) Appuyez sur la touche <ENTER>.

Remarque

- Reportez-vous à « Liste des signaux compatibles » (➔ page 190) pour connaître les types de signaux vidéo qui peuvent être utilisés avec le projecteur.
- Cela pourrait ne pas fonctionner correctement pour certains des périphériques externes qui sont reliés.

Vidéo compatible avec sRGB

sRGB est une norme internationale (IEC61966-2-1) de reproduction des couleurs définie par l'IEC (International Electrotechnical Commission).

Réglez en fonction des étapes suivantes pour reproduire des couleurs plus fidèles, conformes avec sRGB.

- 1) **Réglez [APPARIEMENT COULEUR] sur [NON].**
 - Reportez-vous à la section [APPARIEMENT COULEUR] (➔ page 94).
- 2) **Affichez le menu [IMAGE].**
 - Reportez-vous à la section « Menu [IMAGE] » (➔ page 76).
- 3) **Appuyez sur ▲▼ pour sélectionner [MODE IMAGE].**
- 4) **Appuyez sur ◀▶ pour sélectionner [NATUREL].**
- 5) **Appuyez sur ▲▼ pour sélectionner [COULEUR].**
- 6) **Appuyez sur la touche <DEFAULT> de la télécommande pour établir le réglage d'usine par défaut.**
- 7) **Suivez les étapes 5) à 6) pour établir les réglages d'usine par défaut de [TEINTE], [TEMPÉRATURE DE COULEUR], [GAIN BLANC], [GAMMA] et [SYSTEM DAYLIGHT VIEW].**

Remarque

- sRGB est disponible uniquement pour l'entrée de signal RGB.

Menu [POSITION]

Sur l'écran de menu, sélectionnez [POSITION] dans le menu principal, puis sélectionnez un élément du sous-menu.

Reportez-vous à la section « Naviguer dans les menus » (➔ page 71) pour ce qui concerne l'utilisation de l'écran de menu.

- Après avoir sélectionné l'élément, appuyez sur ▲▼◀▶ pour l'ajuster.

Remarque

- Lorsque le périphérique optionnel prenant en charge la sortie DIGITAL LINK (N° de modèle : ET-YFB100G, ET-YFB200G) est raccordé à la borne <DIGITAL LINK/LAN>, réglez le déplacement, l'aspect et la phase d'horloge du menu du périphérique prenant en charge la sortie DIGITAL LINK au début.

[DÉCALAGE]

Déplacez verticalement ou horizontalement la position de l'image si l'image projetée sur l'écran est encore décalée même lorsque les positions du projecteur et de l'écran sont correctes.

- 1) Appuyez sur ▲▼ pour sélectionner [DÉCALAGE].
- 2) Appuyez sur la touche <ENTER>.
 - L'écran [DÉCALAGE] s'affiche.
- 3) Appuyez sur ▲▼◀▶ pour ajuster la position.

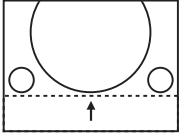
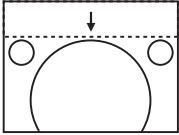
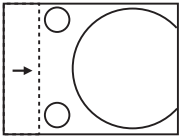
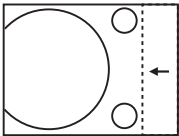
Orientation	Fonctionnement	Réglage	
Réglage vertical (vers le haut et vers le bas)	Appuyez sur ▲.	L'image se déplace vers le haut.	
	Appuyez sur ▼.	L'image se déplace vers le bas.	
Réglage horizontal (vers la gauche et vers la droite)	Appuyez sur ▶.	L'image se déplace vers la droite.	
	Appuyez sur ◀.	L'image se déplace vers la gauche.	

[ASPECT]

Vous pouvez changer le format d'affichage de l'image.

Le rapport d'aspect est changé dans la plage d'écran sélectionnée dans [RÉGLAGE IMAGE]. Réglez [RÉGLAGE IMAGE] en premier. (➔ page 95)

- 1) Appuyez sur ▲▼ pour sélectionner [ASPECT].
- 2) Appuyez sur ◀▶ ou sur la touche <ENTER>.
 - L'écran d'ajustement individuel [ASPECT] s'affiche.
- 3) Appuyez sur ◀▶ pour changer d'élément.
 - Les éléments changent à chaque pression de la touche.

[STANDARD]	Affiche les images sans changer le rapport d'aspect des signaux d'entrée.
------------	---

[AUTOMATIQUE]*1	Le projecteur identifie l'ID de la vidéo (VID) incrusté dans les signaux vidéo et affiche l'image en passant automatiquement aux tailles d'écran entre 4:3 et 16:9. Cette fonction est efficace pour les signaux 480i/480p.
[VID AUTO]*2	Le projecteur identifie l'ID de la vidéo (VID) incrusté dans les signaux vidéo et affiche l'image en passant automatiquement aux tailles d'écran entre 4:3 et 16:9. Cette fonction est efficace pour les signaux NTSC.
[DIRECT]	Affiche les images sans changer la résolution des signaux d'entrée.
[16:9]	Affiche les images en convertissant le format d'affichage sur 16:9 lorsque des signaux standard sont reçus*3. Affichez les images sans changer le format d'affichage lorsque des signaux grand écran sont reçus*4.
[4:3]	Affiche les images sans changer le format d'affichage lorsque des signaux standard sont reçus*3. Affiche les images sans changer le format d'affichage afin que les images tiennent sur l'écran 4:3 lorsque des signaux grand écran sont reçus*4.
[ÉLARGI HORIZ.]	Affiche les images dans la totalité de la largeur de l'écran. Lorsque les signaux comportent un format d'affichage verticalement plus long que le format d'affichage de l'écran sélectionné dans [FORMAT D'ÉCRAN], les images sont affichées avec leurs parties supérieure et inférieure hors de l'écran.
[ADAPTATION V.]	Affiche les images dans la totalité de la hauteur de la plage d'écran sélectionnée dans [FORMAT D'ÉCRAN]. Lorsque les signaux comportent un format d'affichage horizontalement plus long que le format d'affichage de l'écran sélectionné dans [FORMAT D'ÉCRAN], les images sont affichées avec leurs parties droite et gauche hors de l'écran.
[ADAPTATION HV.]	Affiche les images dans la totalité de la plage d'écran sélectionnée dans [FORMAT D'ÉCRAN]. Si le format d'affichage des signaux d'entrée est différente du format d'affichage de la plage de l'écran, les images sont affichées avec un format d'affichage converti à celui de l'écran sélectionné dans [FORMAT D'ÉCRAN].

*1 Pendant l'entrée du signal RGB ou (480i, 480p)

*2 Uniquement pendant l'entrée des signaux vidéo et du signaux Y/C (NTSC)

*3 Les signaux standard sont des signaux d'entrée avec un rapport d'aspect de 4:3 ou 5:4.

*4 Les signaux grand écran sont des signaux d'entrée avec un rapport d'aspect de 16:10, 16:9, 15:9 ou 15:10.

Remarque

- Certains modes de taille ne sont pas disponibles pour certains types de signaux d'entrée. [STANDARD] peut pas être sélectionné pour le signal vidéo, le signal Y/C (NTSC) ou le signal RGB (480i, 480p).
- Si un rapport d'aspect différent du rapport d'aspect des signaux d'entrée est sélectionné, les images apparaîtront différemment des images originales. Soyez attentif à ce point lors de la sélection du rapport d'aspect.
- Si vous utilisez le projecteur dans des endroits tels que des cafés ou des hôtels pour projeter des programmes à but commercial ou des présentations publiques, notez que l'ajustement du rapport d'aspect ou l'utilisation de la fonction de zoom pour changer les images de l'écran peut être une infraction aux droits du propriétaire possédant les droits d'auteur pour ce programme, qui est soumis à des lois de protections des droits d'auteur. Soyez vigilant lors de l'utilisation des fonctions du projecteur comme l'ajustement du rapport d'aspect et la fonction de zoom.
- Si des images conventionnelles (normales) 4:3, qui ne sont pas des images grand écran, sont projetées sur un grand écran, les bords de ces images pourraient ne pas apparaître ou apparaître distordus. De telles images devraient être visionnées avec un rapport d'aspect de 4:3, le format original prévu par leur créateur.

[ZOOM]

Vous pouvez ajuster la taille de l'image.

Lorsque [ASPECT] est défini sur une option autre que [STANDARD] ou [DIRECT]

- 1) Appuyez sur ▲▼ pour sélectionner [ZOOM].
- 2) Appuyez sur la touche <ENTER>.
 - L'écran [ZOOM] s'affiche.
- 3) Appuyez sur ▲▼ pour sélectionner [VERROUILLÉ].
- 4) Appuyez sur ◀▶ pour changer d'élément.

[NON]	Règle le rapport de zoom [VERTICAL] et [HORIZONTAL].
[OUI]	Utilise [HORIZONTAL ET VERTICAL] pour régler le rapport de zoom. L'image peut être agrandie ou réduite verticalement et horizontalement avec le même agrandissement.

- 5) Appuyez sur ▲▼ pour sélectionner [VERTICAL] ou [HORIZONTAL].
 - Si [OUI] est sélectionné, choisissez [HORIZONTAL ET VERTICAL].
- 6) Appuyez sur ◀▶ pour procéder au réglage.

Remarque

- Lorsque [ASPECT] est réglé sur [DIRECT], [ZOOM] ne peut pas être ajusté.

Lorsque [ASPECT] est réglé sur [STANDARD]

- 1) Appuyez sur ▲▼ pour sélectionner [ZOOM].
- 2) Appuyez sur la touche <ENTER>.
 - L'écran [ZOOM] s'affiche.
- 3) Appuyez sur ▲▼ pour sélectionner [MODE].
- 4) Appuyez sur ◀▶ pour changer d'élément.

[INTÉRIEUR]	Élargit la taille dans la plage d'aspect réglée avec [FORMAT D'ÉCRAN].
[COMPLET]	Élargit ou réduit la taille à l'aide de toute la zone d'affichage réglée avec [FORMAT D'ÉCRAN].

- 5) Appuyez sur ▲▼ pour sélectionner [VERROUILLÉ].
- 6) Appuyez sur ◀▶ pour changer d'élément.

[NON]	Règle le rapport de zoom [VERTICAL] et [HORIZONTAL].
[OUI]	Utilise [HORIZONTAL ET VERTICAL] pour régler le rapport de zoom. L'image peut être agrandie ou réduite verticalement et horizontalement avec le même agrandissement.

- 7) Appuyez sur ▲▼ pour sélectionner [VERTICAL] ou [HORIZONTAL].
 - Si [OUI] est sélectionné, choisissez [HORIZONTAL ET VERTICAL].
- 8) Appuyez sur ◀▶ pour procéder au réglage.

Remarque

- Lorsque [ASPECT] n'est pas réglé sur [STANDARD], [MODE] n'est pas affiché.

[RÉG.PHASE]

Vous pouvez procéder au réglage pour obtenir une image optimale lorsqu'une image scintillante ou une image aux contours mal définis est affichée.

- 1) Appuyez sur ▲▼ pour sélectionner [RÉG.PHASE].
- 2) Appuyez sur ◀▶ ou sur la touche <ENTER>.
 - L'écran d'ajustement individuel [RÉG.PHASE] s'affiche.
- 3) Appuyez sur ◀▶ pour procéder au réglage.
 - La valeur de réglage varie entre [0] et [+31]. Effectuez le réglage de sorte que la quantité d'interférence soit au minimum.

Remarque

- Certains signaux peuvent ne pas être ajustés.
- Les valeurs optimales peuvent ne pas être obtenues si l'image provenant d'un ordinateur est instable.
- Les valeurs optimales peuvent ne pas être obtenues s'il y a une modification dans les nombres totaux de points.
- [RÉG.PHASE] peut seulement être ajusté si un signal est connecté dans la borne <RGB 1 IN> ou dans la borne <RGB 2 IN>.
- [RÉG.PHASE] ne peut pas être ajusté quand un signal numérique est connecté.
- Si vous appuyez sur ▶ alors que la valeur d'ajustement est [+31], la valeur passe à [0]. Si vous appuyez sur ◀ alors que la valeur d'ajustement est [0], la valeur passe à [+31].

[GÉOMÉTRIE]

Vous pouvez corriger les différents types de distorsion d'une image projetée.

La technologie unique de traitement de l'image permet la projection d'une image rectangulaire sur une forme d'écran spéciale.

- 1) Appuyez sur ▲▼ pour sélectionner [GÉOMÉTRIE].
- 2) Appuyez sur ◀▶ pour changer d'élément.
 - Les éléments changent à chaque pression de la touche.

[NON]	Ne réalise pas le réglage géométrique.
[CORRECTION DE TRAPÈZE]	Ajuste toute distorsion trapézoïdale de l'image projetée.
[CORRECTION DES ANGLES]	Ajuste n'importe quelle distorsion dans les quatre coins de l'image projetée.
[COURBE]	Ajuste toute distorsion curviligne de l'image projetée.
[PC-1]*1	Exécute le réglage géométrique à l'aide de l'ordinateur. Le Kit de mise à niveau optionnel (N° de modèle : ET-UK20) est requis.
[PC-2]*1	
[PC-3]*1	

*1 Uniquement pour PT-DZ780.

Des connaissances avancées sont nécessaires pour utiliser l'ordinateur afin de contrôler le réglage géométrique. Consultez votre revendeur. Il est possible d'enregistrer jusqu'à trois réglages géométriques exécutés avec l'ordinateur.

Réglage de [CORRECTION DE TRAPÈZE] ou [COURBE]

- 1) Appuyez sur ▲▼ pour sélectionner [GÉOMÉTRIE].
- 2) Appuyez sur ◀▶ pour sélectionner [CORRECTION DE TRAPÈZE] ou [COURBE].
- 3) Appuyez sur la touche <ENTER>.
 - L'écran [GÉOMÉTRIE:CORRECTION DE TRAPÈZE] ou [GÉOMÉTRIE:COURBE] s'affiche.
- 4) Appuyez sur ▲▼ pour sélectionner l'élément à ajuster.
- 5) Appuyez sur ◀▶ pour procéder au réglage.

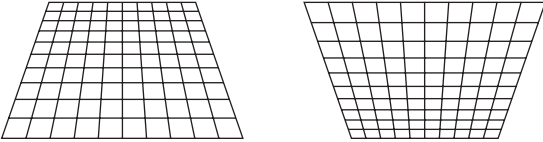
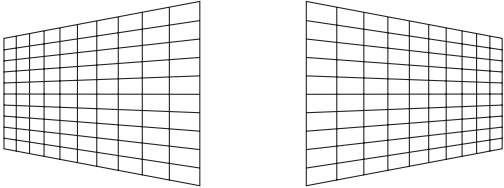
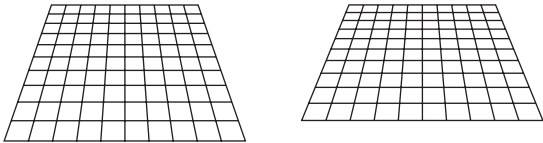
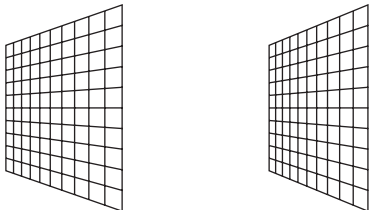
[CORRECTION DE TRAPÈZE]	
<p>[RAPPORT OPTIQUE] Réglez le rapport de projection pour l'objectif utilisé.</p>	
<p>[TRAPÈZE VERTICALE]</p> 	<p>[TRAPÈZE HORIZONTALE]</p> 
<p>[ÉQUILIBRAGE VERTICALE]</p> 	<p>[ÉQUILIBRAGE HORIZONTALE]</p> 
<p>Ajustez le réglage en fonction de la plage de déplacement de l'objectif dans la direction verticale.</p>	<p>Ajustez le réglage en fonction de la plage de déplacement de l'objectif dans la direction horizontale.</p>

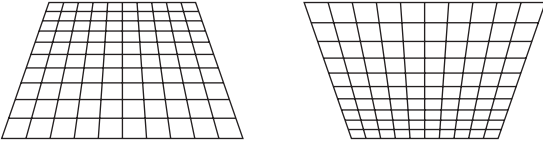
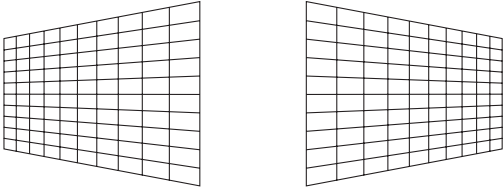
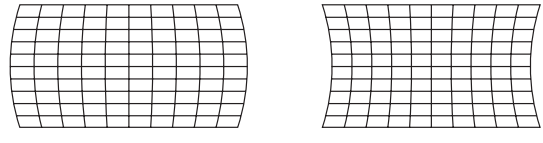
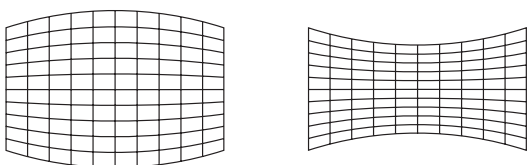
[COURBE]	
<p>[RAPPORT OPTIQUE] Réglez le rapport de projection pour l'objectif utilisé.</p>	
<p>[TRAPÈZE VERTICALE]</p> 	<p>[TRAPÈZE HORIZONTALE]</p> 
<p>[COURBE VERTICALE]</p> 	<p>[COURBE HORIZONTALE]</p> 

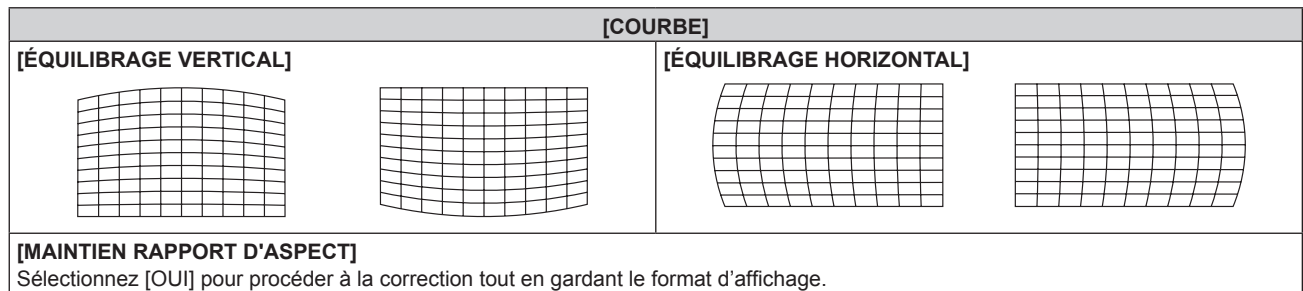

Réglage de [CORRECTION DES ANGLES]

- 1) Appuyez sur ▲▼ pour sélectionner [GÉOMÉTRIE].
- 2) Appuyez sur ◀▶ pour sélectionner [CORRECTION DES ANGLES].
- 3) Appuyez sur la touche <ENTER>.
 - L'écran [GÉOMÉTRIE:CORRECTION DES ANGLES] s'affiche.
- 4) Appuyez sur ▲▼ pour sélectionner l'élément à régler, puis appuyez sur la touche <ENTER>.
- 5) Appuyez sur ▲▼◀▶ pour procéder au réglage.

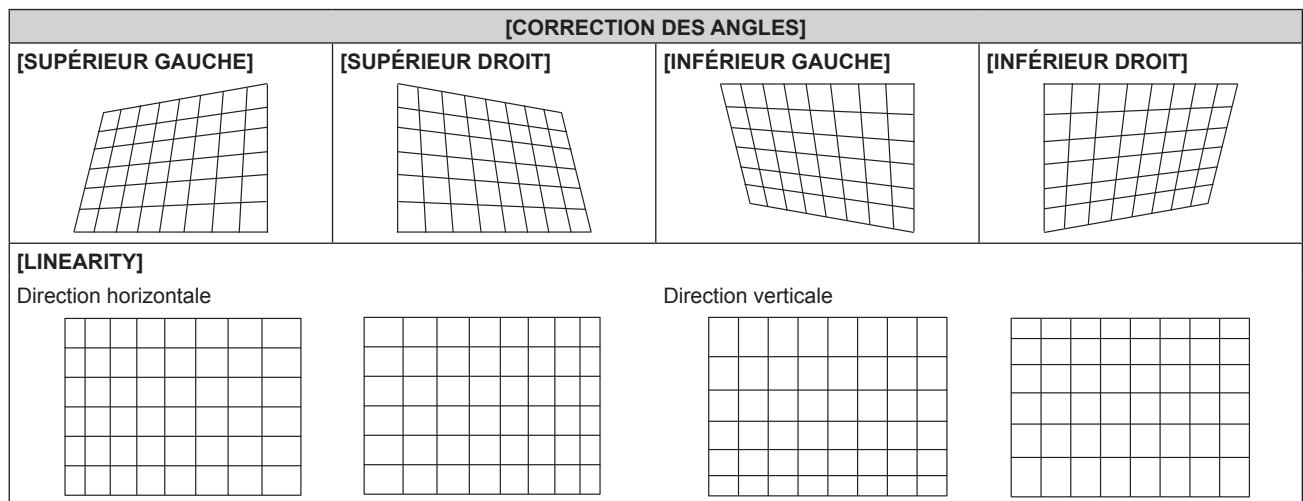

Remarque

- Le menu ou le logo peut s'effacer de l'écran lorsque [GÉOMÉTRIE] est réglé.
- Si l'ajustement [FUSION BORDURE] (► page 89) et [GÉOMÉTRIE] sont utilisés ensemble, le réglage correct de la fusion bordure pourrait ne pas être possible dans certains environnements.
- Le Kit de mise à niveau optionnel (N° de modèle : ET-UK20) peut être utilisé pour étendre la plage corrigée. Pour acheter le produit, consultez votre revendeur. (Uniquement pour PT-DZ780)
- L'image peut disparaître quelques instants pendant le réglage, mais ce n'est pas un dysfonctionnement.

Menu [MENU AVANÇÉ]

Sur l'écran de menu, sélectionnez [MENU AVANÇÉ] dans le menu principal, puis sélectionnez un élément du sous-menu.

Reportez-vous à la section « Naviguer dans les menus » (➔ page 71) pour ce qui concerne l'utilisation de l'écran de menu.

- Après avoir sélectionné l'élément, appuyez sur ▲▼◀▶ pour l'ajuster.

[DIGITAL CINEMA REALITY]

Vous pouvez augmenter la résolution verticale et améliorer la qualité d'image en effectuant le traitement cinéma lorsque le signal PAL (ou SECAM) 576i, le signal NTSC 480i et le signal 1080/50i, 1080/60i sont connectés.

1) Appuyez sur ▲▼ pour sélectionner [DIGITAL CINEMA REALITY].

2) Appuyez sur ◀▶ pour changer d'élément.

- Les éléments changent à chaque pression de la touche.

[AUTO]	Effectue la détection automatique et le traitement cinéma. (Réglages d'usine)	
[NON]	N'exécute pas le traitement cinéma.	
[30p FIXED]	Uniquement pendant les entrées de signal 480i ou 1080/60i	Effectue un traitement cinéma forcé (2:2 à ajustement).
[25p FIXED]	Uniquement pendant les entrées de signal 576i ou 1080/50i	

Remarque

- En mode [DIGITAL CINEMA REALITY], la qualité d'image se dégrade si un signal différent de 2:2 à ajustement est réglé comme [25p FIXED] ou [30p FIXED]. (La résolution verticale se dégrade.)
- Lorsque [RÉGLAGE RETARD] est réglé sur [RAPIDE], [DIGITAL CINEMA REALITY] ne peut pas être réglé.

[EFFACEMENT]

Vous pouvez régler la largeur de cache si des bruits apparaissent sur les bords de l'écran ou si l'image sort légèrement de l'écran lors de la projection à partir d'un magnétoscope ou d'autres appareils.

1) Appuyez sur ▲▼ pour sélectionner [EFFACEMENT].

2) Appuyez sur la touche <ENTER>.

- L'écran d'ajustement [EFFACEMENT] s'affiche.

3) Appuyez sur ▲▼ pour sélectionner [SUPÉRIEUR], [INFÉRIEUR], [GAUCHE] ou [DROIT].

- Lorsque [MASQUE PERSONALISÉ] est réglé sur un paramètre autre que [NON] ([PC-1], [PC-2] ou [PC-3]), la largeur de cache peut être ajustée sur n'importe quelle forme à l'aide de l'ordinateur. Il est possible d'enregistrer jusqu'à trois réglages de découpage exécutés avec l'ordinateur. (Uniquement pour PT-DZ780)
Pour utiliser la fonction [MASQUE PERSONALISÉ], le Kit de mise à niveau optionnel (N° de modèle : ET-UK20) est requis. Pour acheter le produit, consultez votre revendeur.

4) Appuyez sur ◀▶ pour régler la largeur de cache.

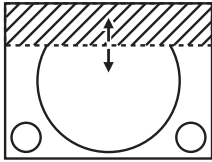
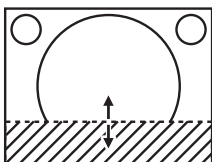
Correction d'effacement	Élément	Fonctionnement	Réglage	Plage de réglage	
Haut de l'écran	[SUPÉRIEUR]	Appuyez sur ◀.	La zone d'effacement monte.		PT-DZ780 : de haut en bas 0 à 599 PT-DW750 : de haut en bas 0 à 399 PT-DX820 : de haut en bas 0 - 383
		Appuyez sur ▶.	La zone d'effacement descend.		
Bas de l'écran	[INFÉRIEUR]	Appuyez sur ▶.	La zone d'effacement monte.		
		Appuyez sur ◀.	La zone d'effacement descend.		

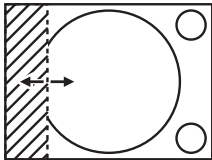
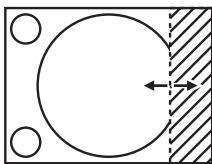
Correction d'effacement	Élément	Fonctionnement	Réglage	Plage de réglage	
Côté gauche de l'écran	[GAUCHE]	Appuyez sur ►.	La zone d'effacement se déplace vers la droite.		PT-DZ780 : de gauche à droite 0 à 959 PT-DW750 : de gauche à droite 0 à 639 PT-DX820 : de gauche à droite 0 - 511
		Appuyez sur ◀.	La zone d'effacement se déplace vers la gauche.		
Côté droit de l'écran	[DROIT]	Appuyez sur ◀.	La zone d'effacement se déplace vers la droite.		
		Appuyez sur ►.	La zone d'effacement se déplace vers la gauche.		

[RÉSOLUTION ENTRÉE]

Vous pouvez procéder au réglage pour obtenir une image optimale lorsqu'une image scintillante ou une image aux contours mal définis est affichée.

- 1) Appuyez sur ▲▼ pour sélectionner [RÉSOLUTION ENTRÉE].
- 2) Appuyez sur la touche <ENTER>.
 - L'écran [RÉSOLUTION ENTRÉE] s'affiche.
- 3) Appuyez sur ▲▼ pour sélectionner [POINTS TOTAUX], [POINTS D'AFFICHAGE], [TOTAL LIGNES] ou [LIGNES D'AFFICHAGE], puis appuyez sur ◀▶ pour régler chaque élément.
 - Les valeurs qui correspondent au signal d'entrée sont automatiquement affichées pour chaque élément. Augmentez ou diminuez les valeurs affichées et ajustez l'écran au point optimal de visionnage s'il y a des bandes verticales ou des sections manquantes à l'écran.

Remarque

- Les bandes verticales susmentionnées n'apparaissent pas si un signal complètement blanc est connecté.
- L'image peut être coupée lors de l'ajustement, mais il ne s'agit pas d'un dysfonctionnement.
- [RÉSOLUTION ENTRÉE] peut uniquement être ajusté si un signal RGB reçu par la borne <RGB 1 IN> ou <RGB 2 IN>.
- Certains signaux peuvent ne pas être ajustés.

[POSITION DU CLAMP]

Vous pouvez ajuster le point optimal lorsque les parties noires de l'image sont mal définies ou vertes.

- 1) Appuyez sur ▲▼ pour sélectionner [POSITION DU CLAMP].
- 2) Appuyez sur ◀▶ pour procéder au réglage.

État	Guide sommaire pour la valeur optimale	Plage de réglage
Les parties noires sont mal définies.	Le point où la définition des parties noires est la meilleure est la valeur optimale.	1 - 255
Les parties noires sont vertes.	Le point où les parties vertes deviennent noires et où la définition est améliorée est la valeur optimale.	

Remarque

- [POSITION DU CLAMP] peut seulement être ajusté si un signal est connecté dans la borne <RGB 1 IN> ou dans la borne <RGB 2 IN>.
- Certains signaux peuvent ne pas être ajustés.

[FUSION BORDURE]

La fonction de fusion des bords permet à plusieurs images du projecteur d'être chevauchées sans heurts en utilisant l'inclinaison de la luminosité des zones superposées.

- 1) Appuyez sur ▲▼ pour sélectionner [FUSION BORDURE].
- 2) Appuyez sur ◀▶ pour changer d'élément.
 - Les éléments changent à chaque pression de la touche.

[NON]	Désactive la fonction de fusion des bords.
[OUI]	Utilisez la valeur de réglage prééglée dans le projecteur pour l'inclinaison de la zone de fusion bordure.
[UTILISATEUR]	Utilisez la valeur de réglage d'utilisateur pour l'inclinaison de la zone de fusion bordure. (La configuration/L'enregistrement nécessite un logiciel séparé. Consultez votre revendeur.)

- Pour ajuster la fusion des bordures, passez à l'étape 3).
- 3) Lorsque [OUI] ou [UTILISATEUR] est sélectionné, appuyez sur la touche <ENTER>.
 - L'écran [FUSION BORDURE] s'affiche.
 - 4) Appuyez sur ▲▼ pour spécifier l'emplacement à corriger.
 - Lors d'un assemblage en haut : réglez [SUPÉRIEUR] sur [OUI]
 - Lors d'un assemblage en bas : réglez [INFÉRIEUR] sur [OUI].
 - Lors d'un assemblage à gauche : réglez [GAUCHE] sur [OUI].
 - Lors d'un assemblage à droite : réglez [DROIT] sur [OUI].
 - 5) Appuyez sur ◀▶ pour commuter sur [OUI].
 - 6) Appuyez sur ▲▼ pour sélectionner [DÉBUT] ou [LARGEUR].
 - 7) Appuyez sur ◀▶ pour ajuster la position de départ ou la largeur de correction.
 - 8) Appuyez sur ▲▼ pour sélectionner [MARQUEUR].
 - 9) Appuyez sur ◀▶ pour changer [OUI].
 - Un marqueur pour l'ajustement de la position d'image est affiché. La position dans laquelle les lignes rouge et verte se superposent pour les projecteurs à assembler sera le point optimal. Veillez à fixer la largeur de correction pour que les projecteurs soient assemblés avec la même valeur. L'assemblage optimal n'est pas possible avec les projecteurs qui ont différentes largeurs de correction.

Le point optimal est le point où ces lignes se superposent.

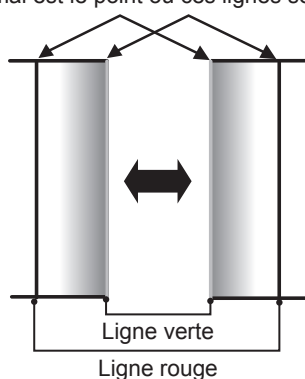

- 10) Appuyez sur ▲▼ pour sélectionner [RÉGLAGE DE LUMINOSITÉ].
- 11) Appuyez sur la touche <ENTER>.
 - L'écran [RÉGLAGE DE LUMINOSITÉ] s'affiche.
 - Si vous réglez [GRILLE-TEST AUTO] sur [OUI] sur l'écran [FUSION BORDURE], la mire de test noire s'affiche lorsque vous entrez sur l'écran [RÉGLAGE DE LUMINOSITÉ].
- 12) Appuyez sur ▲▼ pour sélectionner [NIVEAU NOIR SS CHEVAUCHEMENT].
- 13) Appuyez sur la touche <ENTER>.
 - L'écran [NIVEAU NOIR SS CHEVAUCHEMENT] s'affiche.
 - Si [VERROUILLÉ] est réglé sur [NON], [ROUGE], [VERT] et [BLEU] peuvent être ajustés.
- 14) Appuyez sur ▲▼ pour sélectionner un élément, et sur ◀▶ pour procéder au réglage.
 - Une fois l'ajustement terminé, appuyez sur la touche <MENU> pour revenir à l'écran [RÉGLAGE DE LUMINOSITÉ].
- 15) Appuyez sur ▲▼ pour sélectionner [SUPÉRIEUR], [INFÉRIEUR], [GAUCHE] ou [DROIT] sous [LARGEUR DE LA BORDURE NOIRE].
- 16) Appuyez sur ◀▶ pour régler la région (largeur) de l'ajustement [LARGEUR DE LA BORDURE NOIRE].

- 17) Appuyez sur ▲▼ pour sélectionner [ZONE CORRECTION TRAPÈZE SUP.], [ZONE CORRECTION TRAPÈZE INF.], [ZONE CORRECTION TRAPÈZE G.] ou [ZONE CORRECTION TRAPÈZE D.].
- 18) Appuyez sur ◀▶ pour ajuster l'inclinaison de la bordure entre [NIVEAU NOIR SS CHEVAUCHEMENT] et [NIVEAU DE LA BORDURE NOIRE].
- 19) Appuyez sur ▲▼ pour sélectionner [NIVEAU DE LA BORDURE NOIRE].
- 20) Appuyez sur la touche <ENTER>.
 - L'écran [NIVEAU DE LA BORDURE NOIRE] s'affiche.
 - Si [VERROUILLÉ] est réglé sur [NON], [ROUGE], [VERT] et [BLEU] peuvent être ajustés.
- 21) Appuyez sur ▲▼ pour sélectionner un élément, et sur ◀▶ pour procéder au réglage.
 - Une fois l'ajustement terminé, appuyez sur la touche <MENU> pour revenir à l'écran [NIVEAU DE LA BORDURE NOIRE].
- 22) Appuyez sur ▲▼ pour sélectionner [SUPÉRIEUR], [INFÉRIEUR], [GAUCHE] ou [DROIT] sous [NIVEAU NOIR EN CHEVAUCHEMENT].
- 23) Appuyez sur la touche <ENTER>.
 - L'écran [NIVEAU NOIR EN CHEVAUCHEMENT] s'affiche.
 - Si [VERROUILLÉ] est réglé sur [NON], [ROUGE], [VERT] et [BLEU] peuvent être ajustés.
- 24) Appuyez sur la touche ▲▼ pour sélectionner un élément, puis appuyez sur ◀▶ pour ajuster le réglage.

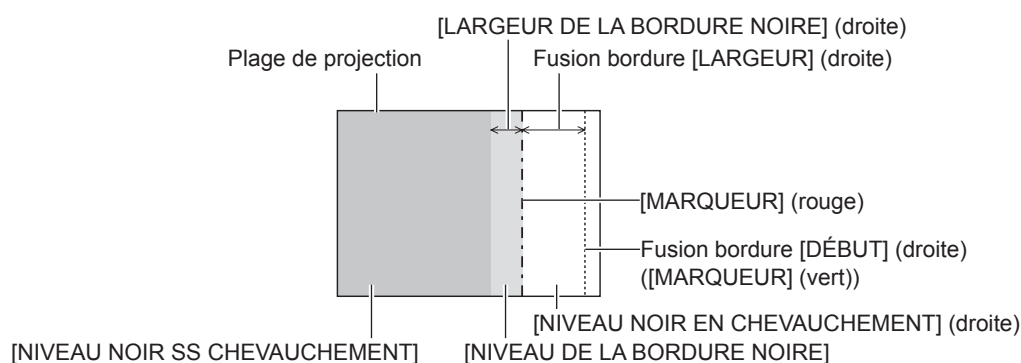

Remarque

- [RÉGLAGE DE LUMINOSITÉ] est une fonction qui rend la luminosité accrue du niveau de noir de la zone superposée de l'image difficile à remarquer lorsque [FUSION BORDURE] est utilisé pour configurer plusieurs écrans. La quantité optimale de correction peut être réglée en ajustant [NIVEAU NOIR SS CHEVAUCHEMENT] de sorte que le niveau de noir de la zone superposée de l'image soit identique à celui de la zone non superposée. Si la zone en bordure de la zone entre la zone superposée de l'image et la zone non superposée s'éclaircit après l'ajustement de [NIVEAU NOIR SS CHEVAUCHEMENT], ajustez la largeur du haut, du bas, de la gauche ou de la droite. Réglez [NIVEAU DE LA BORDURE NOIRE] lorsque l'ajustement de la largeur assombrit uniquement la zone en bordure.
- Les parties assemblées peuvent paraître discontinues selon la position à partir de laquelle vous regardez quand un écran à gain élevé ou un écran arrière est utilisé.
- Pour configurer simultanément plusieurs écrans avec la fusion bordure horizontale et verticale, ajustez d'abord [NIVEAU NOIR EN CHEVAUCHEMENT] avant de procéder aux réglages à l'étape 12). La méthode de réglage est identique à la procédure de [NIVEAU NOIR SS CHEVAUCHEMENT].
- Si seule la fusion bordure horizontale ou verticale est utilisée, réglez tous les éléments de [NIVEAU NOIR EN CHEVAUCHEMENT] sur 0.
- Le réglage [GRILLE-TEST AUTO] change en synchronisation avec [GRILLE-TEST AUTO] sous [APPARIEMENT COULEUR].
- Le réglage de l'inclinaison de la bordure entre [NIVEAU NOIR SS CHEVAUCHEMENT] et [NIVEAU DE LA BORDURE NOIRE] est une fonction destinée à exécuter le réglage de [GÉOMÉTRIE] (➔ page 85) en même temps que la fusion bordure. Si [NIVEAU NOIR SS CHEVAUCHEMENT] est incliné avec la correction de trapèze de [CORRECTION DE TRAPÈZE] sous [GÉOMÉTRIE], exécutez les étapes 17) et 18) pour ajuster la fusion bordure selon la forme de [NIVEAU NOIR SS CHEVAUCHEMENT].

[RÉGLAGE RETARD]

Réglez le retard de trame de l'image.

1) Appuyez sur ▲▼ pour sélectionner [RÉGLAGE RETARD].

2) Appuyez sur ◀▶ pour changer d'élément.

- Les éléments changent à chaque pression de la touche.

[NORMAL]	Réglage standard.
[RAPIDE]*1	Simplifie le traitement d'image pour réduire le retard de trame de l'image.
[FIXE]*2	Règle le délai de trame de l'image pour être constant indépendamment de la position ou de l'agrandissement de l'image.

*1 Lorsque les signaux d'entrée ne sont pas des signaux entrelacés, il est impossible de régler [RAPIDE].

*2 Uniquement en cas d'entrée de signaux vidéo et de signaux d'image fixe avec une fréquence de balayage vertical de 50 Hz ou de 60 Hz

Remarque

- Lorsque [RÉGLAGE RETARD] est réglé sur [RAPIDE], la qualité d'image se dégrade. En outre, il est impossible de régler [DIGITAL CINEMA REALITY].
- Il est impossible de régler [RÉGLAGE RETARD] pendant P IN P.

[MODE TRAME]

Cela permet à la position de l'image de se déplacer artificiellement au sein de la zone d'affichage lorsque l'image entrante n'utilise pas la totalité de l'espace d'affichage.

1) Appuyez sur ▲▼ pour sélectionner [MODE TRAME].

2) Appuyez sur la touche <ENTER>.

- L'écran [MODE TRAME] s'affiche.

3) Appuyez sur ▲▼◀▶ pour ajuster la position.

Menu [LANGUE À L'ÉCRAN(LANGUAGE)]

Sur l'écran de menu, sélectionnez [LANGUE À L'ÉCRAN(LANGUAGE)] dans le menu principal, puis affichez le sous-menu.

Reportez-vous à la section « Naviguer dans les menus » (➔ page 71) pour ce qui concerne l'utilisation de l'écran de menu.

- Appuyez sur ▲▼ pour sélectionner une langue, puis appuyez sur la touche <ENTER> pour la valider.

Changement de la langue de l'affichage

Vous pouvez choisir la langue du menu à l'écran.

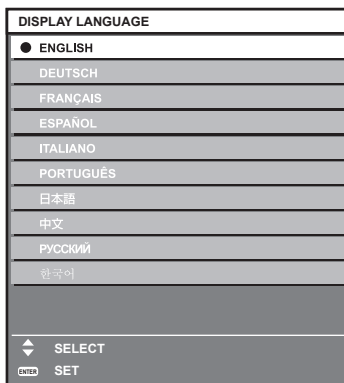

- Les divers menus, paramètres, écrans d'ajustement, noms de touche de commande, etc. sont affichés dans la langue sélectionnée.
- Les langues pouvant être sélectionnées sont l'anglais, l'allemand, le français, l'espagnol, l'italien, le portugais, le japonais, le chinois, le russe et le coréen.

Remarque

- La langue de l'affichage du menu à l'écran du projecteur est réglée par défaut sur l'anglais, tout comme lorsque [TOUTES LES DONNÉES UTILISATEUR] (➔ page 127) sous [INITIALISER] est exécuté.

Menu [OPTION D’AFFICHAGE]

Sur l’écran de menu, sélectionnez [OPTION D’AFFICHAGE] dans le menu principal, puis sélectionnez un élément du sous-menu.

Reportez-vous à la section « Naviguer dans les menus » (➔ page 71) pour ce qui concerne l’utilisation de l’écran de menu.

- Après avoir sélectionné l’élément, appuyez sur ▲▼◀▶ pour le régler.

[APPARIEMENT COULEUR]

Corrigez la différence de couleur entre les projecteurs à l’aide des plusieurs projecteurs simultanément.

Ajustement de l’appariement couleur comme désiré

1) Appuyez sur ▲▼ pour sélectionner [APPARIEMENT COULEUR].

2) Appuyez sur ◀▶ pour changer d’élément.

- Les éléments changent à chaque pression de la touche.

[NON]	L’ajustement des correspondances de couleur n’est pas effectué.
[3COULEURS]	Ajuste les trois couleurs [ROUGE], [VERT] ou [BLEU].
[7COULEURS]	Ajuste les sept couleurs [ROUGE], [VERT], [BLEU], [CYAN], [MAGENTA], [JAUNE] ou [BLANC].
[MESURE]	Référez-vous à « Ajustement de l’appariement couleur à l’aide d’un colorimètre » (➔ page 94) concernant les détails de ce mode.

3) Sélectionnez [3COULEURS] ou [7COULEURS], puis appuyez sur la touche <ENTER>.

- L’écran [3COULEURS] ou [7COULEURS] est affiché.

4) Appuyez sur ▲▼ pour sélectionner [ROUGE], [VERT] ou [BLEU] ([ROUGE], [VERT], [BLEU], [CYAN], [MAGENTA], [JAUNE] ou [BLANC] pour [7COULEURS]).

5) Appuyez sur la touche <ENTER>.

- L’écran [3COULEURS:ROUGE], [3COULEURS:VERT] ou [3COULEURS:BLEU] s’affiche.
Pour [7COULEURS], l’écran [7COULEURS:ROUGE], [7COULEURS:VERT], [7COULEURS:BLEU], [7COULEURS:CYAN], [7COULEURS:MAGENTA], [7COULEURS:JAUNE] ou [7COULEURS:BLANC] est affiché.
- Si vous réglez [GRILLE-TEST AUTO] sur [OUI], la mire de test destinée à la couleur sélectionnée s’affiche.

6) Appuyez sur ▲▼ pour sélectionner [ROUGE], [VERT] ou [BLEU].

7) Appuyez sur ◀▶ pour procéder au réglage.

- La valeur de réglage varie entre 0*1 et 2 048.

*1 La limite inférieure varie selon la couleur à régler.

Remarque

- Fonctionnement lors de la correction de la couleur de réglage
Si la couleur de correction identique à la couleur de réglage est modifiée : la luminance de la couleur de réglage change.
Si la couleur de correction rouge est changée : du rouge est ajouté ou enlevé à la couleur de réglage.
Si la couleur de correction verte est changée : du vert est ajouté ou enlevé à la couleur de réglage.
Si la couleur de correction bleue est changée : du bleu est ajouté ou enlevé à la couleur de réglage.
- Comme les compétences avancées sont nécessaires pour le réglage, ce dernier devrait être effectué par une personne qui est familière avec le projecteur ou par un technicien.
- Une pression sur la touche <DEFAULT> de la télécommande rétablit les réglages d’usine de tous les éléments.
- Si [APPARIEMENT COULEUR] est réglé sur un paramètre autre que [NON], [CORRECTION DE COULEUR] est fixé sur [NON] et [TEMPÉRATURE DE COULEUR] est fixé sur [UTILISATEUR1].
- Le réglage [GRILLE-TEST AUTO] change en synchronisation avec [GRILLE-TEST AUTO] sous [FUSION BORDURE].

Ajustement de l’appariement couleur à l’aide d’un colorimètre

Utilisez un colorimètre pouvant mesurer les coordonnées chromatiques et la luminance pour changer les couleurs [ROUGE], [VERT], [BLEU], [CYAN], [MAGENTA], [JAUNE] ou [BLANC] aux couleurs désirées.

1) Appuyez sur ▲▼ pour sélectionner [APPARIEMENT COULEUR].

2) Appuyez sur ◀▶ pour sélectionner [MESURE].

- 3) Appuyez sur la touche <ENTER>.
 - L’écran [APPARIEMENT COULEUR:MESURE] s’affiche.
- 4) Appuyez sur ▲▼ pour sélectionner [DONNÉES MESURÉES].
- 5) Appuyez sur la touche <ENTER>.
 - L’écran [DONNÉES MESURÉES] s’affiche.
- 6) Mesurez la luminance actuelle (Y) et les coordonnées de chromaticité (x, y) à l’aide d’un colorimètre.
- 7) Appuyez sur ▲▼ pour sélectionner une couleur, puis appuyez sur ◀▶ pour la valider.
 - Si vous réglez [GRILLE-TEST AUTO] sur [OUI] sur l’écran [APPARIEMENT COULEUR:MESURE], la mire de test destinée à la couleur sélectionnée s’affiche.
- 8) Quand toutes les entrées sont complétées, appuyez sur la touche <MENU>.
 - L’écran [APPARIEMENT COULEUR:MESURE] s’affiche.
- 9) Appuyez sur ▲▼ pour sélectionner [DONNÉE CIBLE].
- 10) Appuyez sur la touche <ENTER>.
 - L’écran [DONNÉE CIBLE] s’affiche.
- 11) Appuyez sur ▲▼ pour sélectionner une couleur, puis appuyez sur ◀▶ pour saisir les coordonnées des couleurs désirées.
 - Si vous réglez [GRILLE-TEST AUTO] sur [OUI] sur l’écran [APPARIEMENT COULEUR:MESURE], la mire de test destinée à la couleur sélectionnée s’affiche.
- 12) Quand toutes les entrées sont complétées, appuyez sur la touche <MENU>.

Remarque

- Les couleurs ne s’affichent pas correctement lorsque les données cible sont des couleurs en dehors de la zone de ce projecteur.
- Réglez [GRILLE-TEST AUTO] sur [OUI] pour afficher automatiquement une mire de test à utiliser pour le réglage des couleurs d’ajustement sélectionnées.
- Le réglage [GRILLE-TEST AUTO] change en synchronisation avec [GRILLE-TEST AUTO] sous [FUSION BORDURE].
- Avant d’utiliser un colorimètre ou un instrument similaire pour prendre les mesures, mesurez les couleurs affichées avec [GRILLE-TEST AUTO].
- Pour certains instruments et environnements de mesure utilisés, une différence peut apparaître dans les coordonnées des couleurs des données cible et dans les valeurs de mesure obtenues à partir d’un instrument.

[CORRECTION DE COULEUR]

Les couleurs peuvent être ajustées et enregistrées pour chaque format de signal d’entrée.

- 1) Appuyez sur ▲▼ pour sélectionner [CORRECTION DE COULEUR].
- 2) Appuyez sur ◀▶ pour changer d’élément.
 - Les éléments changent à chaque pression de la touche.

[NON]	Réglage standard
[UTILISATEUR]	Pour chacun des quatre formats de signal suivants : VIDEO, Y/C, RGB et $YC_B C_R / YP_B P_R$, six couleurs de rouge, vert, bleu, cyan, magenta et jaune peuvent être ajustées et enregistrées. Appuyez sur la touche <ENTER> pour régler les détails. Le réglage est possible dans la plage de -31 à +31.

[RÉGLAGE IMAGE]

Réglez la taille d’écran.

Corrigez en choisissant la position d’image optimale pour l’écran réglé lors du changement de format d’affichage de l’image projetée. Procédez aux réglages nécessaires pour l’écran utilisé.

- 1) Appuyez sur ▲▼ pour sélectionner [RÉGLAGE IMAGE].
- 2) Appuyez sur la touche <ENTER>.
 - L’écran [RÉGLAGE IMAGE] s’affiche.
- 3) Appuyez sur ◀▶ pour commuter l’élément [FORMAT D’ÉCRAN].
 - Les éléments changent à chaque pression de la touche.

N° de modèle	[FORMAT D’ÉCRAN]	Plage lorsque [POSITION IMAGE] est sélectionné
PT-DZ780	[16:10]	Ne peut pas être ajusté.
	[4:3]	Ajuste la position horizontale entre -160 et 160.
	[16:9]	Ajuste la position verticale entre -60 et 60.
PT-DW750	[16:10]	Ne peut pas être ajusté.
	[16:9]	Ajuste la position verticale entre -40 et 40.
PT-DX820	[4:3]	Non ajustable.
	[16:9]	Ajuste la position verticale entre -96 et 96.

4) Appuyez sur ▲▼ pour sélectionner [POSITION IMAGE].

- Si [FORMAT D’ÉCRAN] est réglé sur [16:10] sous PT-DZ780 et PT-DW750, ou si [FORMAT D’ÉCRAN] est réglé sur [4:3] sous PT-DX820, la sélection et l’ajustement de [POSITION IMAGE] sont impossibles.

5) Appuyez sur ◀▶ pour régler [POSITION IMAGE].

[SIGNAL AUTO]

Choisissez d’exécuter automatiquement ou non la configuration automatique des signaux.

Vous pouvez régler automatiquement la position de l’affichage à l’écran ou le niveau du signal sans appuyer à chaque fois sur la touche <AUTO SETUP> de la télécommande si vous saisissez fréquemment des signaux non enregistrés lors de réunions, etc.

1) Appuyez sur ▲▼ pour sélectionner [SIGNAL AUTO].

2) Appuyez sur ◀▶ pour changer d’élément.

- Les éléments changent à chaque pression de la touche.

[NON]	Désactive la fonction de signal automatique.
[OUI]	Exécute automatiquement la configuration automatique lorsque des images sont basculées sur des signaux non enregistrés pendant la projection.

[RÉGLAGE AUTOMATIQUE]

Réglez ceci lors de l’ajustement d’un signal spécial où d’un signal horizontalement important (16:9, etc.).

Réglage avec [MODE]

1) Appuyez sur ▲▼ pour sélectionner [RÉGLAGE AUTOMATIQUE].

2) Appuyez sur la touche <ENTER>.

- L’écran [RÉGLAGE AUTOMATIQUE] s’affiche.

3) Appuyez sur ▲▼ pour sélectionner [MODE].

4) Appuyez sur ◀▶ pour changer d’élément.

- Les éléments changent à chaque pression de la touche.

[DÉFAUT]	Réglage standard.
[LARGE]	Sélectionnez cet élément lorsque le format d’affichage d’une image est un signal grand écran qui ne correspond pas au réglage [DÉFAUT].
[UTILISATEUR]	Sélectionnez cet élément lors de la réception d’un signal à la résolution horizontale particulière (nombre de points d’affichage).

- Lorsque [DÉFAUT] ou [LARGE] est sélectionné, passez à l’étape 7).

5) Appuyez sur ▲▼ pour sélectionner [POINTS D’AFFICHAGE], puis appuyez sur ◀▶ pour ajuster [POINTS D’AFFICHAGE] à la résolution horizontale de la source du signal.

6) Appuyez sur ▲▼ pour sélectionner [MODE].

7) Appuyez sur la touche <ENTER>.

- Le réglage automatique est exécuté. [EN COURS] est affiché pendant l’ajustement automatique. Une fois terminé, l’écran [RÉGLAGE AUTOMATIQUE] revient.

Remarque

- La configuration automatique du signal peut être exécutée lors de l’entrée de signaux analogiques RGB composés de points tels que des signaux d’ordinateur ou des signaux DVI-D/HDMI.

Réglage automatique de la position

- 1) Appuyez sur ▲▼ pour sélectionner [RÉGLAGE AUTOMATIQUE].
- 2) Appuyez sur la touche <ENTER>.
 - L’écran [RÉGLAGE AUTOMATIQUE] s’affiche.
- 3) Appuyez sur ▲▼ pour sélectionner [AJUSTEMENT DE POSITION].
- 4) Appuyez sur ◀▶ pour changer d’élément.

[OUI]	Réglez la position et la taille de l’écran une fois la configuration automatique exécutée.
[NON]	Ne réalise pas l’ajustement automatique.

Réglage automatique du niveau de signal

- 1) Appuyez sur ▲▼ pour sélectionner [RÉGLAGE AUTOMATIQUE].
- 2) Appuyez sur la touche <ENTER>.
 - L’écran [RÉGLAGE AUTOMATIQUE] s’affiche.
- 3) Appuyez sur ▲▼ pour sélectionner [AJUST DU NIVEAU DE SIGNAL].
- 4) Appuyez sur ◀▶ pour changer d’élément.

[NON]	Ne réalise pas l’ajustement automatique.
[OUI]	Règle le niveau de noir (menu à l’écran [LUMINOSITÉ]) et le niveau de blanc (menu à l’écran [CONTRASTE]) lorsque la configuration automatique est exécutée.

Remarque

- Il se peut que [AJUST DU NIVEAU DE SIGNAL] ne fonctionne pas correctement tant qu’une image fixe contenant des noirs et des blancs clairs est entrée.

[RÉGLAGE ENTRÉE AUXILIAIRE]

Réglez la fonction de sauvegarde pour commuter le signal vers l’entrée de sauvegarde le plus en douceur possible quand le signal d’entrée est perturbé.

- 1) Appuyez sur ▲▼ pour sélectionner [RÉGLAGE ENTRÉE AUXILIAIRE].
- 2) Appuyez sur la touche <ENTER>.
 - L’écran [RÉGLAGE ENTRÉE AUXILIAIRE] s’affiche.
- 3) Appuyez sur ▲▼ pour sélectionner [MODE ENTRÉE AUXILIAIRE].
- 4) Appuyez sur ◀▶ pour changer d’élément.
 - Les éléments changent à chaque pression de la touche.

[NON]	Désactive la fonction de sauvegarde.
[OUI]	Active la fonction de sauvegarde entre l’entrée DVI-D et l’entrée HDMI. L’entrée est commutée le plus en douceur possible quand le même signal est reçu par les entrées primaire et secondaire. L’entrée primaire est fixée sur la borne <DVI-D IN>, et l’entrée secondaire est fixée sur la borne <HDMI IN>.

- 5) Appuyez sur ▲▼ pour sélectionner [COMMUTATION AUTOMATIQUE].
 - Lorsque [MODE ENTRÉE AUXILIAIRE] est réglé sur [NON], [COMMUTATION AUTOMATIQUE] est indisponible.
- 6) Appuyez sur ◀▶ pour changer d’élément.
 - Les éléments changent à chaque pression de la touche.

[EN SERVICE]	Bascule automatiquement vers l’entrée secondaire quand le signal d’entrée de l’entrée primaire est perturbé.
[HORS SERVICE]	Désactive la fonction de commutation d’entrée automatique.

Remarque

- La fonction de sauvegarde est activée uniquement quand [MODE ENTRÉE AUXILIAIRE] est sur [OUI] et quand le même signal est reçu par la borne <DVI-D IN> et la borne <HDMI IN>.
- Pour commuter sur le signal d’entrée de sauvegarde à l’aide de la fonction de sauvegarde, vérifiez que les trois conditions suivantes sont remplies pour pouvoir utiliser cette fonction.
 - Réglez [MODE ENTRÉE AUXILIAIRE] sur [OUI].
 - Entrez le même signal dans les entrées primaire et secondaire.
 - Affichez l’image de l’entrée primaire.
- Si l’entrée est commutée sur une entrée autre que l’entrée primaire ou secondaire alors que la fonction de sauvegarde est opérationnelle, l’état de préparation permettant d’utiliser la fonction de sauvegarde est annulé. Pour commuter à nouveau sur le signal d’entrée de sauvegarde à l’aide de la fonction de sauvegarde, basculez vers l’entrée primaire.
- Lorsque [MODE ENTRÉE AUXILIAIRE] est sur [OUI], [ÉTAT ENTRÉE AUXILIAIRE] s’affiche à la fois dans le guide d’entrée (➔ page 104) et sur l’écran [ÉTAT] (➔ pages 67, 123).
Lorsque la commutation sur le signal d’entrée de sauvegarde est possible à l’aide de la fonction de sauvegarde, [ACTIVE] s’affiche sous [ÉTAT ENTRÉE AUXILIAIRE]. Lorsque c’est impossible, [INACTIVE] s’affiche à la place.
Lorsque [ÉTAT ENTRÉE AUXILIAIRE] est [ACTIVE] alors que l’image de l’entrée primaire est affichée, l’entrée secondaire devient l’entrée de sauvegarde.
Lorsque [ÉTAT ENTRÉE AUXILIAIRE] est [ACTIVE] alors que l’image de l’entrée secondaire est affichée, l’entrée primaire devient l’entrée de sauvegarde.
- Si les entrées de DVI-D et HDMI sont commutées lorsque [MODE ENTRÉE AUXILIAIRE] est réglé sur [OUI] et que la commutation sur le signal d’entrée de sauvegarde est possible, l’entrée change sans transition.
- Lorsque [COMMUTATION AUTOMATIQUE] est réglé sur [EN SERVICE] et que [ÉTAT ENTRÉE AUXILIAIRE] est [ACTIVE], le signal est automatiquement commuté sur l’entrée de sauvegarde si le signal d’entrée est perturbé.
- Lorsque [COMMUTATION AUTOMATIQUE] est réglé sur [EN SERVICE] et que le signal est automatiquement commuté sur l’entrée de sauvegarde en raison de la perturbation du signal d’entrée, [ÉTAT ENTRÉE AUXILIAIRE] devient [INACTIVE]. Dans ce cas, la commutation sur le signal d’entrée de sauvegarde est impossible avant le rétablissement du signal d’entrée initial. Si le signal est automatiquement commuté sur l’entrée de sauvegarde, la commutation sur le signal d’entrée de sauvegarde devient possible quand le signal d’entrée initial est rétabli. Dans ce cas, l’entrée actuelle est conservée.
- Il est impossible de régler [RÉGLAGE ENTRÉE AUXILIAIRE] pendant P IN P. L’opération de sauvegarde n’est pas exécutée non plus.

[RGB IN]

Réglez ceci pour faire correspondre le signal à l’entrée de la borne <RGB 1 IN>.

Réglage de [REGLAGE DE L’ENTREE RGB1]

- 1) Appuyez sur ▲▼ pour sélectionner [RGB IN].
- 2) Appuyez sur la touche <ENTER>.
 - L’écran [RGB IN] s’affiche.
- 3) Appuyez sur ▲▼ pour sélectionner [REGLAGE DE L’ENTREE RGB1].
- 4) Appuyez sur ◀▶ pour changer d’élément.
 - Les éléments changent à chaque pression de la touche.

[RGB/YP _B P _R]	Sélectionnez cet élément lors de l’entrée d’un signal RGB ou YC _B C _R /YP _B P _R à la borne <RGB 1 IN>.
[VIDEO]	Sélectionnez cet élément quand un signal vidéo est reçu par la borne <RGB 1 IN> (<R/P _R /VIDEO>).
[Y/C]	Sélectionnez cet élément lors de l’entrée d’un signal de luminance ou de couleur à la borne <RGB 1 IN> (<G/Y>, <B/P _B /C>).

Remarque

- Quand [TÉLÉCOMMANDE] est réglé sur [UTILISATEUR] et [TOUCHE VIDEO] sous [TOUCHE SELECTION ENTRÉES] est réglé sur un paramètre autre que [HORS SERVICE] du menu [SÉCURITÉ] → [RÉGLAGE APPAREIL DE CONTRÔLE] (➔ page 135), une pression sur la touche <VIDEO> de la télécommande permet de commuter sur [REGLAGE DE L’ENTREE RGB1] à [VIDEO] ou [Y/C].

Changement du niveau de tranche d’un signal de synchronisation d’entrée

- 1) Appuyez sur ▲▼ pour sélectionner [RGB IN].
- 2) Appuyez sur la touche <ENTER>.
 - L’écran [RGB IN] s’affiche.

- 3) Appuyez sur ▲▼ pour sélectionner [SEUIL DE DETECTION SYNC RGB1] ou [SEUIL DE DETECTION SYNC RGB2].
- 4) Appuyez sur ◀▶ pour changer d’élément.

[FAIBLE]	Règle le niveau de tranche sur [FAIBLE].
[HAUTE]	Règle le niveau de tranche sur [HAUTE].

Réglage de [MODE EDID RGB2]

- 1) Appuyez sur ▲▼ pour sélectionner [RGB IN].
- 2) Appuyez sur la touche <ENTER>.
 - L’écran [RGB IN] s’affiche.
- 3) Appuyez sur ▲▼ pour sélectionner [MODE EDID RGB2].
- 4) Appuyez sur la touche <ENTER>.
 - L’écran [MODE EDID RGB2] s’affiche.
- 5) Appuyez sur ◀▶ pour commuter [MODE EDID].
 - Les éléments changent à chaque pression de la touche.

[DÉFAUT]	Réglage standard.
[ADAPTATION IMAGE]	Modifie les données EDID selon le réglage [FORMAT D’ÉCRAN].
[UTILISATEUR]	Règle les éléments [RÉSOLUTION] et [FRÉQ. BALAYAGE VERTICAL] sur EDID.

- Lorsque [DÉFAUT] ou [ADAPTATION IMAGE] est sélectionné, passez à l’étape 10).
- 6) Appuyez sur la touche <ENTER>.
 - L’écran [RÉSOLUTION] s’affiche.
 - 7) Appuyez sur ▲▼◀▶ pour sélectionner [RÉSOLUTION].
 - Sélectionnez [1024x768p], [1280x720p], [1280x768p], [1280x800p], [1280x1024p], [1366x768p], [1400x1050p], [1440x900p], [1600x900p], [1600x1200p], [1680x1050p], [1920x1080p], [1920x1080i] ou [1920x1200p].
 - 8) Appuyez sur la touche <ENTER>.
 - L’écran [FRÉQ. BALAYAGE VERTICAL] s’affiche.
 - 9) Appuyez sur ◀▶ pour sélectionner [FRÉQ. BALAYAGE VERTICAL].
 - Sélectionnez [60Hz], [50Hz], [30Hz], [25Hz] ou [24Hz] lorsque [1920x1080p] est sélectionné pour [RÉSOLUTION].
 - Sélectionnez [60Hz], [50Hz] ou [48Hz] lorsque [1920x1080i] est sélectionné pour [RÉSOLUTION].
 - Sélectionnez [60Hz] ou [50Hz] quand [1920x1080p] ou [1920x1080i] n’est pas sélectionné pour [RÉSOLUTION].
 - 10) Appuyez sur la touche <ENTER>.
 - L’écran de confirmation s’affiche.
 - 11) Appuyez sur ◀▶ pour sélectionner [EXÉCUTER], puis appuyez sur la touche <ENTER>.

Remarque

- Les détails de réglage s’affichent sous [RÉSOLUTION] et [FRÉQ. BALAYAGE VERTICAL] de [ÉTAT EDID].
- Les réglages de résolution et de fréquence de balayage vertical peuvent être requis sur votre ordinateur ou votre périphérique vidéo.
- Après la configuration des réglages, votre ordinateur, votre périphérique vidéo ou le projecteur peut être nécessaire au redémarrage.
- La sortie avec résolution et fréquence de balayage vertical ayant été réglée peut ne pas être exécutée selon votre ordinateur ou votre périphérique vidéo.

[DVI-D IN]

Changez le paramètre si le périphérique externe est connecté à la borne <DVI-D IN> du projecteur et que l’image n’est pas projetée correctement.

- 1) Appuyez sur ▲▼ pour sélectionner [DVI-D IN].

- 2) Appuyez sur la touche <ENTER>.
 - L’écran [DVI-D IN] s’affiche.
- 3) Appuyez sur ▲▼ pour sélectionner [SÉLECTION EDID].
- 4) Appuyez sur ◀▶ pour changer d’élément.
 - Les éléments changent à chaque pression de la touche.

[EDID3]	Reconnaît automatiquement les signaux vidéo de type film et les signaux d’image de type image fixe.
[EDID1]	Sélectionnez cet élément principalement lorsqu’un périphérique externe qui émet des signaux vidéo de film (tel qu’un lecteur de disque Blu-ray) est raccordé à la borne <DVI-D IN>.
[EDID2:PC]	Sélectionnez cet élément principalement lorsqu’un périphérique externe qui émet des signaux vidéo d’image fixe (tel qu’un ordinateur) est raccordé à la borne <DVI-D IN>.

- 5) Appuyez sur ▲▼ pour sélectionner [NIVEAU DU SIGNAL].
- 6) Appuyez sur ◀▶ pour changer d’élément.
 - Les éléments changent à chaque pression de la touche.

[AUTO]	Définit automatiquement le niveau du signal.
[0-255:PC]	Sélectionnez cet élément lorsque la sortie de signal de la borne DVI-D d’un périphérique externe (tel qu’un ordinateur) est reçue par la borne <DVI-D IN>.
[16-235]	Sélectionnez cet élément lorsque la sortie de signal de la borne HDMI d’un périphérique externe (tel qu’un lecteur de disque Blu-ray) est reçue par la borne <DVI-D IN> via un câble de conversion ou similaire.

Remarque

- Le réglage optimal varie selon le réglage de sortie du périphérique externe relié. Consultez le manuel d’utilisation du périphérique externe en ce qui concerne la sortie du périphérique externe.
- Les données Plug and Play varient si le paramètre est modifié. Référez-vous à « Liste des signaux compatibles » (➔ page 190) pour connaître la résolution prenant en charge la fonction Plug and Play.

Réglage de [MODE EDID]

- 1) Appuyez sur ▲▼ pour sélectionner [DVI-D IN].
- 2) Appuyez sur la touche <ENTER>.
 - L’écran [DVI-D IN] s’affiche.
- 3) Appuyez sur ▲▼ pour sélectionner [MODE EDID].
- 4) Appuyez sur la touche <ENTER>.
 - L’écran [MODE EDID DVI-D] s’affiche.
- 5) Appuyez sur ◀▶ pour commuter [MODE EDID].
 - Les éléments changent à chaque pression de la touche.

[DÉFAUT]	Réglage standard.
[ADAPTATION IMAGE]	Modifie les données EDID selon le réglage [FORMAT D’ÉCRAN].
[UTILISATEUR]	Règle les éléments [RÉSOLUTION] et [FRÉQ. BALAYAGE VERTICAL] sur EDID.

- Lorsque [DÉFAUT] ou [ADAPTATION IMAGE] est sélectionné, passez à l’étape 10).
- 6) Appuyez sur la touche <ENTER>.
 - L’écran [RÉSOLUTION] s’affiche.
 - 7) Appuyez sur ▲▼◀▶ pour sélectionner [RÉSOLUTION].
 - Sélectionnez [1024x768p], [1280x720p], [1280x768p], [1280x800p], [1280x1024p], [1366x768p], [1400x1050p], [1440x900p], [1600x900p], [1600x1200p], [1680x1050p], [1920x1080p], [1920x1080i] ou [1920x1200p].
 - 8) Appuyez sur la touche <ENTER>.
 - L’écran [FRÉQ. BALAYAGE VERTICAL] s’affiche.

- 9) Appuyez sur ◀▶ pour sélectionner [FRÉQ. BALAYAGE VERTICAL].
 - Sélectionnez [60Hz], [50Hz], [30Hz], [25Hz] ou [24Hz] lorsque [1920x1080p] est sélectionné pour [RÉSOLUTION].
 - Sélectionnez [60Hz], [50Hz] ou [48Hz] lorsque [1920x1080i] est sélectionné pour [RÉSOLUTION].
 - Sélectionnez [60Hz] ou [50Hz] quand [1920x1080p] ou [1920x1080i] n’est pas sélectionné pour [RÉSOLUTION].
- 10) Appuyez sur la touche <ENTER>.
 - L’écran de confirmation s’affiche.
- 11) Appuyez sur ◀▶ pour sélectionner [EXÉCUTER], puis appuyez sur la touche <ENTER>.

Remarque

- Les détails de réglage s’affichent sous [RÉSOLUTION] et [FRÉQ. BALAYAGE VERTICAL] de [ÉTAT EDID].
- Les réglages de résolution et de fréquence de balayage vertical peuvent être requis sur votre ordinateur ou votre périphérique vidéo.
- Après la configuration des réglages, votre ordinateur, votre périphérique vidéo ou le projecteur peut être nécessaire au redémarrage.
- La sortie avec résolution et fréquence de balayage vertical ayant été réglée peut ne pas être exécutée selon votre ordinateur ou votre périphérique vidéo.

[HDMI IN]

Changez le paramètre si le périphérique externe est connecté à la borne <HDMI IN> du projecteur et que l’image n’est pas projetée correctement.

- 1) Appuyez sur ▲▼ pour sélectionner [HDMI IN].
- 2) Appuyez sur la touche <ENTER>.
 - L’écran [HDMI IN] s’affiche.
- 3) Appuyez sur ▲▼ pour sélectionner [NIVEAU DU SIGNAL].
- 4) Appuyez sur ◀▶ pour changer d’élément.
 - Les éléments changent à chaque pression de la touche.

[AUTO]	Définit automatiquement le niveau du signal.
[64-940]	Sélectionnez cet élément lorsque la sortie de signal de la borne HDMI d’un périphérique externe (tel qu’un lecteur de disque Blu-ray) est reçue par la borne <HDMI IN>.
[0-1023]	Sélectionnez cet élément lorsque la sortie de signal de la borne DVI-D d’un périphérique externe (tel qu’un ordinateur) est reçue par la borne <HDMI IN> via un câble de conversion ou similaire. Sélectionnez également cet élément lorsque la sortie de signal de la borne HDMI d’un ordinateur ou de tout autre appareil est reçue par la borne <HDMI IN>.

Remarque

- Le réglage optimal varie selon le réglage de sortie du périphérique externe relié. Consultez le manuel d’utilisation du périphérique externe en ce qui concerne la sortie du périphérique externe.
- Le niveau du signal s’affiche pour 30 bits d’entrée.

Réglage de [MODE EDID]

- 1) Appuyez sur ▲▼ pour sélectionner [HDMI IN].
- 2) Appuyez sur la touche <ENTER>.
 - L’écran [HDMI IN] s’affiche.
- 3) Appuyez sur ▲▼ pour sélectionner [MODE EDID].
- 4) Appuyez sur la touche <ENTER>.
 - L’écran [MODE EDID HDMI] s’affiche.
- 5) Appuyez sur ◀▶ pour commuter [MODE EDID].
 - Les éléments changent à chaque pression de la touche.

[DÉFAUT]	Réglage standard.
[ADAPTATION IMAGE]	Modifie les données EDID selon le réglage [FORMAT D’ÉCRAN].
[UTILISATEUR]	Règle les éléments [RÉSOLUTION] et [FRÉQ. BALAYAGE VERTICAL] sur EDID.

- Lorsque [DÉFAUT] ou [ADAPTATION IMAGE] est sélectionné, passez à l’étape 10).
- 6) Appuyez sur la touche <ENTER>.
 - L’écran [RÉSOLUTION] s’affiche.
 - 7) Appuyez sur ▲▼◀▶ pour sélectionner [RÉSOLUTION].
 - Sélectionnez [1024x768p], [1280x720p], [1280x768p], [1280x800p], [1280x1024p], [1366x768p], [1400x1050p], [1440x900p], [1600x900p], [1600x1200p], [1680x1050p], [1920x1080p], [1920x1080i] ou [1920x1200p].
 - 8) Appuyez sur la touche <ENTER>.
 - L’écran [FRÉQ. BALAYAGE VERTICAL] s’affiche.
 - 9) Appuyez sur ◀▶ pour sélectionner [FRÉQ. BALAYAGE VERTICAL].
 - Sélectionnez [60Hz], [50Hz], [30Hz], [25Hz] ou [24Hz] lorsque [1920x1080p] est sélectionné pour [RÉSOLUTION].
 - Sélectionnez [60Hz], [50Hz] ou [48Hz] lorsque [1920x1080i] est sélectionné pour [RÉSOLUTION].
 - Sélectionnez [60Hz] ou [50Hz] quand [1920x1080p] ou [1920x1080i] n’est pas sélectionné pour [RÉSOLUTION].
 - 10) Appuyez sur la touche <ENTER>.
 - L’écran de confirmation s’affiche.
 - 11) Appuyez sur ◀▶ pour sélectionner [EXÉCUTER], puis appuyez sur la touche <ENTER>.

Remarque

- Les détails de réglage s’affichent sous [RÉSOLUTION] et [FRÉQ. BALAYAGE VERTICAL] de [ÉTAT EDID].
- Les réglages de résolution et de fréquence de balayage vertical peuvent être requis sur votre ordinateur ou votre périphérique vidéo.
- Après la configuration des réglages, votre ordinateur, votre périphérique vidéo ou le projecteur peut être nécessaire au redémarrage.
- La sortie avec résolution et fréquence de balayage vertical ayant été réglée peut ne pas être exécutée selon votre ordinateur ou votre périphérique vidéo.

[DIGITAL LINK IN]

Définissez le niveau du signal lorsque l’entrée DIGITAL LINK est sélectionnée.

- 1) Appuyez sur ▲▼ pour sélectionner [DIGITAL LINK IN].
- 2) Appuyez sur la touche <ENTER>.
 - L’écran [DIGITAL LINK IN] s’affiche.
- 3) Appuyez sur ▲▼ pour sélectionner [NIVEAU DU SIGNAL].
- 4) Appuyez sur ◀▶ pour changer d’élément.
 - Les éléments changent à chaque pression de la touche.

[AUTO]	Définit automatiquement le niveau du signal.
[64-940]	Sélectionnez cette option lorsque la sortie de la borne HDMI d’un périphérique externe (tel qu’un lecteur de disque Blu-ray) est connectée à la borne <DIGITAL LINK/LAN> via un émetteur sur câble à paires torsadées.
[0-1023]	Sélectionnez cette option lorsque la sortie de la borne DVI-D ou la sortie de la borne HDMI d’un périphérique externe (tel qu’un ordinateur) est connectée à la borne <DIGITAL LINK/LAN> via un émetteur sur câble à paires torsadées.

Remarque

- Le réglage optimal varie selon le réglage de sortie du périphérique externe relié. Consultez le manuel d’utilisation du périphérique externe en ce qui concerne la sortie du périphérique externe.
- Le niveau du signal s’affiche pour 30 bits d’entrée.

Réglage de [MODE EDID]

- 1) Appuyez sur ▲▼ pour sélectionner [DIGITAL LINK IN].
- 2) Appuyez sur la touche <ENTER>.
 - L’écran [DIGITAL LINK IN] s’affiche.

3) Appuyez sur ▲▼ pour sélectionner [MODE EDID].

4) Appuyez sur la touche <ENTER>.

- L’écran [MODE EDID DIGITAL LINK] s’affiche.

5) Appuyez sur ◀▶ pour commuter [MODE EDID].

- Les éléments changent à chaque pression de la touche.

[DÉFAUT]	Réglage standard.
[ADAPTATION IMAGE]	Modifie les données EDID selon le réglage [FORMAT D’ÉCRAN].
[UTILISATEUR]	Règle les éléments [RÉSOLUTION] et [FRÉQ. BALAYAGE VERTICAL] sur EDID.

- Lorsque [DÉFAUT] ou [ADAPTATION IMAGE] est sélectionné, passez à l’étape 10).

6) Appuyez sur la touche <ENTER>.

- L’écran [RÉSOLUTION] s’affiche.

7) Appuyez sur ▲▼◀▶ pour sélectionner [RÉSOLUTION].

- Sélectionnez [1024x768p], [1280x720p], [1280x768p], [1280x800p], [1280x1024p], [1366x768p], [1400x1050p], [1440x900p], [1600x900p], [1600x1200p], [1680x1050p], [1920x1080p], [1920x1080i] ou [1920x1200p].

8) Appuyez sur la touche <ENTER>.

- L’écran [FRÉQ. BALAYAGE VERTICAL] s’affiche.

9) Appuyez sur ◀▶ pour sélectionner [FRÉQ. BALAYAGE VERTICAL].

- Sélectionnez [60Hz], [50Hz], [30Hz], [25Hz] ou [24Hz] lorsque [1920x1080p] est sélectionné pour [RÉSOLUTION].
- Sélectionnez [60Hz], [50Hz] ou [48Hz] lorsque [1920x1080i] est sélectionné pour [RÉSOLUTION].
- Sélectionnez [60Hz] ou [50Hz] quand [1920x1080p] ou [1920x1080i] n’est pas sélectionné pour [RÉSOLUTION].

10) Appuyez sur la touche <ENTER>.

- L’écran de confirmation s’affiche.

11) Appuyez sur ◀▶ pour sélectionner [EXÉCUTER], puis appuyez sur la touche <ENTER>.

Remarque

- Les détails de réglage s’affichent sous [RÉSOLUTION] et [FRÉQ. BALAYAGE VERTICAL] de [ÉTAT EDID].
- Les réglages de résolution et de fréquence de balayage vertical peuvent être requis sur votre ordinateur ou votre périphérique vidéo.
- Après la configuration des réglages, votre ordinateur, votre périphérique vidéo ou le projecteur peut être nécessaire au redémarrage.
- La sortie avec résolution et fréquence de balayage vertical ayant été réglée peut ne pas être exécutée selon votre ordinateur ou votre périphérique vidéo.

[SDI IN]

(Uniquement pour PT-DZ780)

Réglez cet élément pour faire correspondre le signal à l’entrée de la borne <SDI IN>.

Réglage de [NIVEAU DU SIGNAL]

Sélectionnez l’amplitude du signal à entrer.

1) Appuyez sur ▲▼ pour sélectionner [SDI IN].

2) Appuyez sur la touche <ENTER>.

- L’écran [SDI IN] s’affiche.

3) Appuyez sur ▲▼ pour sélectionner [NIVEAU DU SIGNAL].

4) Appuyez sur ◀▶ pour changer d’élément.

[64-940]	En règle générale, utilisez ce réglage.
[4-1019]	Sélectionnez cette option si le gris s’affiche en noir.

Réglage de [ECHANT.]

- 1) Appuyez sur ▲▼ pour sélectionner [SDI IN].
- 2) Appuyez sur la touche <ENTER>.
 - L’écran [SDI IN] s’affiche.
- 3) Appuyez sur ▲▼ pour sélectionner [ECHANT.].
- 4) Appuyez sur ◀▶ pour changer d’élément.

[AUTO]	Sélectionne automatiquement [12-bit] ou [10-bit].
[12-bit]	Se fixe sur [12-bit].
[10-bit]	Se fixe sur [10-bit].

Réglage de [3G-SDI MAPPING]

- 1) Appuyez sur ▲▼ pour sélectionner [SDI IN].
- 2) Appuyez sur la touche <ENTER>.
 - L’écran [SDI IN] s’affiche.
- 3) Appuyez sur ▲▼ pour sélectionner [3G-SDI MAPPING].
- 4) Appuyez sur ◀▶ pour changer d’élément.

[AUTO]	Sélectionne automatiquement [NIVEAU A] ou [NIVEAU B].
[NIVEAU A]	Se fixe sur [NIVEAU A].
[NIVEAU B]	Se fixe sur [NIVEAU B].

Remarque

- Ne fonctionne pas pendant l’entrée de signal SD-SDI ou HD-SDI.

[MENU A L’ÉCRAN]

Réglez le menu à l’écran.

Réglage de [POSITION OSD]

Réglez la position de l’écran de menu (OSD).

- 1) Appuyez sur ▲▼ pour sélectionner [MENU A L’ÉCRAN].
- 2) Appuyez sur la touche <ENTER>.
 - L’écran [MENU A L’ÉCRAN] s’affiche.
- 3) Appuyez sur ▲▼ pour sélectionner [POSITION OSD].
- 4) Appuyez sur ◀▶ pour changer d’élément.
 - Les éléments changent à chaque pression de la touche.

[2]	Sélectionne le centre gauche de l’écran.
[3]	Sélectionne la partie inférieure gauche de l’écran.
[4]	Sélectionne le centre supérieur de l’écran.
[5]	Sélectionne le centre de l’écran.
[6]	Sélectionne le centre inférieur de l’écran.
[7]	Sélectionne la partie supérieure droite de l’écran.
[8]	Sélectionne le centre droit de l’écran.
[9]	Sélectionne la partie inférieure droite de l’écran.
[1]	Sélectionne la partie supérieure gauche de l’écran.

Réglage de [DESSIN DE L’AFFICHAGE]

Réglez la couleur de l’écran de menu (OSD).

- 1) Appuyez sur ▲▼ pour sélectionner [MENU A L’ÉCRAN].
- 2) Appuyez sur la touche <ENTER>.
 - L’écran [MENU A L’ÉCRAN] s’affiche.
- 3) Appuyez sur ▲▼ pour sélectionner [DESSIN DE L’AFFICHAGE].
- 4) Appuyez sur ◀▶ pour changer d’élément.
 - Les éléments changent à chaque pression de la touche.

[1]	Sélectionnez le jaune.
[2]	Sélectionnez le bleu.
[3]	Sélectionnez le blanc.
[4]	Sélectionnez le vert.
[5]	Sélectionnez la couleur pêche.
[6]	Sélectionnez le marron.

Réglage de [MÉMOIRE OSD]

Réglez et maintenez la position du curseur de l’écran du menu (OSD).

- 1) Appuyez sur ▲▼ pour sélectionner [MENU A L’ÉCRAN].
- 2) Appuyez sur la touche <ENTER>.
 - L’écran [MENU A L’ÉCRAN] s’affiche.
- 3) Appuyez sur ▲▼ pour sélectionner [MÉMOIRE OSD].
- 4) Appuyez sur ◀▶ pour changer d’élément.
 - Les éléments changent à chaque pression de la touche.

[OUI]	Maintient la position du curseur.
[NON]	Ne maintient pas la position du curseur.

Remarque

- Même si [MÉMOIRE OSD] est réglé sur [OUI], la position du curseur ne sera pas maintenue si le commutateur <MAIN POWER> du projecteur est réglé sur <OFF>.

Réglage de [AFFICHAGE À L’ÉCRAN]

Choisissez d’afficher le guide d’entrée (nom de la borne d’entrée, nom du signal et numéro de mémoire actuellement sélectionnés) à la position définie dans [POSITION OSD].

- 1) Appuyez sur ▲▼ pour sélectionner [MENU A L’ÉCRAN].
- 2) Appuyez sur la touche <ENTER>.
 - L’écran [MENU A L’ÉCRAN] s’affiche.
- 3) Appuyez sur ▲▼ pour sélectionner [AFFICHAGE À L’ÉCRAN].
- 4) Appuyez sur ◀▶ pour changer d’élément.
 - Les éléments changent à chaque pression de la touche.

[OUI]	Affiche le guide d’entrée.
[NON]	Masque le guide d’entrée.

Réglage de [MESSAGE D’ALERTE]

Choisissez d’afficher/de masquer le message d’avertissement.

- 1) Appuyez sur ▲▼ pour sélectionner [MENU A L’ÉCRAN].

- 2) Appuyez sur la touche <ENTER>.
 - L’écran [MENU A L’ÉCRAN] s’affiche.
- 3) Appuyez sur ▲▼ pour sélectionner [MESSAGE D’ALERTE].
- 4) Appuyez sur ◀▶ pour changer d’élément.
 - Les éléments changent à chaque pression de la touche.

[OUI]	Affiche le message d’avertissement.
[NON]	Masque le message d’avertissement.

[REGLAGE CLOSED CAPTION] (pour l’entrée de signal NTSC ou 480i YC_BC_R uniquement)

Définissez le sous-titrage.

Sélection de l’affichage du sous-titrage

- 1) Appuyez sur ▲▼ pour sélectionner [REGLAGE CLOSED CAPTION].
- 2) Appuyez sur la touche <ENTER>.
 - L’écran [REGLAGE CLOSED CAPTION] s’affiche.
- 3) Appuyez sur ▲▼ pour sélectionner [CLOSED CAPTION].
- 4) Appuyez sur ◀▶ pour changer d’élément.
 - Les éléments changent à chaque pression de la touche.

[NON]	Masque le sous-titrage.
[OUI]	Affiche le sous-titrage.

- Lorsque [OUI] est sélectionné, allez à l’étape 5).
- 5) Lorsque l’écran de confirmation s’affiche, appuyez sur ◀▶ pour sélectionner [EXÉCUTER], puis appuyez sur la touche <ENTER>.

Réglage du mode de sous-titrage

- 1) Appuyez sur ▲▼ pour sélectionner [REGLAGE CLOSED CAPTION].
- 2) Appuyez sur la touche <ENTER>.
 - L’écran [REGLAGE CLOSED CAPTION] s’affiche.
- 3) Appuyez sur ▲▼ pour sélectionner [MODE].
 - Lorsque [CLOSED CAPTION] est réglé sur [NON], [MODE] est indisponible.
- 4) Appuyez sur ◀▶ pour changer d’élément.
 - Les éléments changent à chaque pression de la touche.

[CC1]	Affiche les données CC1.
[CC2]	Affiche les données CC2.
[CC3]	Affiche les données CC3.
[CC4]	Affiche les données CC4.

Remarque

- Le sous-titre codé est une fonction principalement utilisée en Amérique du Nord qui affiche des informations textuelles avec des signaux vidéo. Le sous-titrage risque de ne pas s’afficher selon le périphérique raccordé ou le contenu lu.
- [REGLAGE CLOSED CAPTION] n’est disponible que si un signal NTSC ou 480i YC_BC_R est reçu.
- Si [CLOSED CAPTION] est réglé sur [OUI], la luminosité des images peut varier selon les périphériques externes compatibles avec la fonction fermée de sous-titrage à connecter ou le contenu à utiliser.
- Si un signal de sous-titrage du mode sélectionné est reçu, le message de sécurité réglé dans le menu [SÉCURITÉ] → [RÉGLAGE AFFICHAGE] (➔ page 135) ne s’affiche pas.
- Le sous-titrage ne s’affiche pas lorsque l’écran de menu s’affiche.

[COULEUR DE FOND]

Réglez l’affichage de l’écran projeté lorsqu’il n’y a pas d’entrée de signal.

- 1) Appuyez sur ▲▼ pour sélectionner [COULEUR DE FOND].
- 2) Appuyez sur ◀▶ pour changer d’élément.
 - Les éléments changent à chaque pression de la touche.

[BLEU]	Affiche la totalité de l’espace de projection en bleu.
[NOIR]	Affiche la totalité de l’espace de projection en noir.
[LOGO DÉFAUT]	Affiche le logo Panasonic.
[LOGO UTIL.]	Affiche l’image enregistrée par l’utilisateur.

Remarque

- Pour créer/enregistrer l’image [LOGO UTIL.], utilisez le « Logo Transfer Software » figurant dans le CD-ROM fourni.

[DÉMARRAGE LOGO]

Réglez l’affichage du logo lorsque le projecteur est allumé.

- 1) Appuyez sur ▲▼ pour sélectionner [DÉMARRAGE LOGO].
- 2) Appuyez sur ◀▶ pour changer d’élément.
 - Les éléments changent à chaque pression de la touche.

[LOGO DÉFAUT]	Affiche le logo Panasonic.
[LOGO UTIL.]	Affiche l’image enregistrée par l’utilisateur.
[NÉANT]	Désactive l’affichage de démarrage logo.

Remarque

- Le démarrage logo disparaîtra dans 15 secondes environ.
- Pour créer/enregistrer l’image [LOGO UTIL.], utilisez le « Logo Transfer Software » figurant dans le CD-ROM fourni.

[UNIFORMITE]

Corrigez l’irrégularité de la luminosité et de la couleur pour l’écran tout entier.

Réglage pour chaque couleur

- 1) Appuyez sur ▲▼ pour sélectionner [UNIFORMITE].
- 2) Appuyez sur la touche <ENTER>.
 - L’écran [UNIFORMITE] s’affiche.
- 3) Appuyez sur ▲▼ pour sélectionner [VERTICAL] ou [HORIZONTAL].
- 4) Appuyez sur ◀▶ pour régler le niveau.

Élément	Fonctionnement	Réglage	Plage de réglage
[VERTICAL]	Appuyez sur ▶.	La couleur du côté inférieur pâlit ou la couleur du côté supérieur fonce.	-127 - 127
	Appuyez sur ◀.	La couleur du côté supérieur pâlit ou la couleur du côté inférieur fonce.	
[HORIZONTAL]	Appuyez sur ▶.	La couleur du côté gauche pâlit ou la couleur du côté droit fonce.	
	Appuyez sur ◀.	La couleur du côté droit pâlit ou la couleur du côté gauche fonce.	

Réglage de [CORRECTION PC]

Pour utiliser la fonction [CORRECTION PC], le Kit de mise à niveau optionnel (N° de modèle : ET-UK20) est requis. Pour acheter le produit, consultez votre revendeur.

- 1) Appuyez sur ▲▼ pour sélectionner [UNIFORMITE].
- 2) Appuyez sur la touche <ENTER>.
 - L’écran [UNIFORMITE] s’affiche.
- 3) Appuyez sur ▲▼ pour sélectionner [CORRECTION PC].
- 4) Appuyez sur ◀▶ pour changer d’élément.

[NON]	N’exécute pas la correction à l’aide de l’ordinateur.
[OUI]*1	Exécute la correction de l’irrégularité de la luminosité et de la couleur de l’écran tout entier à l’aide de l’ordinateur.

*1 Des compétences approfondies sont nécessaires pour utiliser la correction de contrôle de l’ordinateur. Consultez votre revendeur.

Remarque

- Vous pouvez régler [UNIFORMITE] pour chaque réglage [SÉLECTION LAMPE].
- Les réglages d’usine de [UNIFORMITE] ne sont pas rétablis, même lorsque [TOUTES LES DONNÉES UTILISATEUR] est exécuté à partir du menu [RÉGLAGE PROJECTEUR] → [INITIALISER] (➔ page 127).

[REGLAGE OBTURATEUR]

La fonction d’obturateur peut être automatiquement activée/désactivée (obturateur : fermé/ouvert) lorsque le projecteur est mis hors/sous tension.

Réglage de [DÉMARRAGE]

- 1) Appuyez sur ▲▼ pour sélectionner [REGLAGE OBTURATEUR].
- 2) Appuyez sur la touche <ENTER>.
 - L’écran [REGLAGE OBTURATEUR] s’affiche.
- 3) Appuyez sur ▲▼ pour sélectionner [DÉMARRAGE].
- 4) Appuyez sur ◀▶ pour changer d’élément.

[OUVERT]	Démarre la projection avec la fonction d’obturateur désactivée (obturateur : ouvert) lorsque le projecteur est sous tension.
[FERMÉ]	Démarre la projection avec la fonction d’obturateur activée (obturateur : fermé) lorsque le projecteur est sous tension.

Réglage de [EXTINCTION]

- 1) Appuyez sur ▲▼ pour sélectionner [REGLAGE OBTURATEUR].
- 2) Appuyez sur la touche <ENTER>.
 - L’écran [REGLAGE OBTURATEUR] s’affiche.
- 3) Appuyez sur ▲▼ pour sélectionner [EXTINCTION].
- 4) Appuyez sur la touche ◀▶ pour changer d’élément.

[GARDER ETAT COURANT]	Lorsque le projecteur est mis hors tension, il se met en veille en laissant l’état de l’obturateur tel quel.
[OUVERT]	Lorsque le projecteur est mis hors tension, il se met en veille en laissant l’obturateur ouvert.
[FERMÉ]	Lorsque le projecteur est mis hors tension, il se met en veille en laissant l’obturateur fermé.

[GEL D’IMAGE]

Gelez momentanément l’image projetée indépendamment de la lecture du périphérique externe.

- 1) Appuyez sur ▲▼ pour sélectionner [GEL D’IMAGE].
- 2) Appuyez sur la touche <ENTER>.
 - Appuyez sur la touche <MENU> pour relâcher.

Remarque

- [GEL D’IMAGE] s’affiche à l’écran tout en gelant l’image.
- L’image peut momentanément s’interrompre avant de s’arrêter quand l’image est arrêtée en utilisant le [GEL D’IMAGE] pendant la projection de l’image animée.

[MONITEUR DE PROFIL]

Utilisez les signaux d’entrée à partir du périphérique externe raccordé pour un affichage sous forme d’onde. Vérifiez que le niveau des signaux de sortie vidéo (luminance) se situe à l’intérieur de la plage recommandée pour le projecteur et procédez au réglage.

- 1) Appuyez sur ▲▼ pour sélectionner [MONITEUR DE PROFIL].
- 2) Appuyez sur ◀▶ pour changer d’élément.

[NON]	N’affiche pas le moniteur d’ondulation.
[OUI]	Affiche le moniteur d’ondulation.

- 3) Appuyez deux fois sur la touche <MENU> pour effacer.
- 4) Appuyez sur ▲▼ pour sélectionner une ligne horizontale.
- 5) Appuyez sur la touche <ENTER> pour commuter la ligne de Sélection sur luminance, rouge, vert ou bleu.
 - Les éléments de sélection de ligne changent à chaque pression sur <ENTER>, uniquement lorsque le moniteur d’ondulation s’affiche.

« Sélection de ligne (luminance) »	Affiché dans la forme d’onde blanche.
« Sélection de ligne (rouge) »	Affiché dans la forme d’onde rouge.
« Sélection de ligne (verte) »	Affiché dans la forme d’onde verte.
« Sélection de ligne (bleue) »	Affiché dans la forme d’onde bleue.

Remarque

- Le réglage est également disponible à partir de [FONCTION DU BOUTON] (➡ page 125).
- Le moniteur d’ondulation ne peut pas s’afficher pendant [P IN P].
- Le moniteur d’ondulation s’éteint lorsque vous exécutez [P IN P] pendant le contrôle de forme d’onde.
- Le moniteur d’ondulation ne s’affiche pas lorsque le menu à l’écran est caché (désactivé).

Réglage de la forme d’onde

Projetez le signal de réglage de la luminance d’un disque de test commercial (0 % (0 IRE ou 7,5 IRE) – 100 % (100 IRE)) et procédez au réglage.

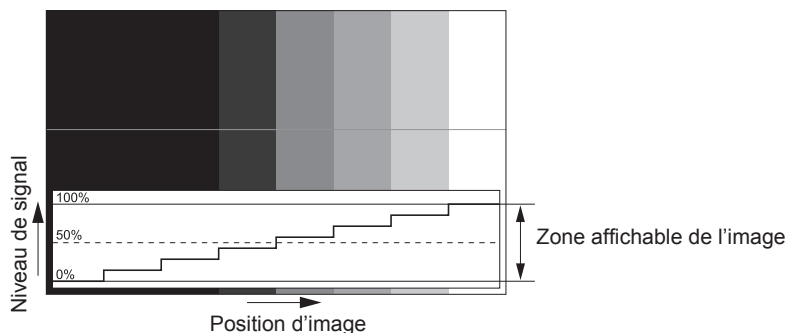

- 1) Sélectionnez « Sélection de ligne (luminance) » sur le moniteur d’ondulation.
- 2) Réglez le niveau de noir.
 - Utilisez [LUMINOSITÉ] dans le menu à l’écran [IMAGE] pour régler le niveau 0 % de noir du signal vidéo à la position 0 % du moniteur d’ondulation.
- 3) Réglez le niveau de blanc.
 - Utilisez [CONTRASTE] dans le menu à l’écran [IMAGE] pour régler le niveau 100 % de blanc du signal vidéo à la position 100 % du moniteur d’ondulation.

Réglage du rouge, du vert et du bleu

- 1) Réglez [TEMPÉRATURE DE COULEUR] sur [UTILISATEUR1] ou [UTILISATEUR2] (➔ page 77).
- 2) Sélectionnez « Sélection de ligne (rouge) » sur le moniteur d’ondulation.
- 3) Réglez les zones rouge sombre.
 - Utilisez [ROUGE] dans [BALANCE BLANC FROID] pour régler le niveau 0 % de noir du signal vidéo à la position 0 % du moniteur d’ondulation.
- 4) Réglez les zones rouge vif.
 - Utilisez [ROUGE] dans [BALANCE BLANC CHAUD] pour régler le niveau 100 % de blanc du signal vidéo à la position 100 % du moniteur d’ondulation.
- 5) Utilisez la procédure pour [ROUGE] pour régler [VERT] et [BLEU].

Remarque

- Pour les signaux DVI-D, HDMI, SDI et DIGITAL LINK, vérifiez que le réglage [NIVEAU DU SIGNAL] est correct avant d’ajuster le niveau de noir. (Le signal SDI est uniquement pris en charge par le modèle PT-DZ780.)

[DESACTIVATION PUCE DLP]

Chaque composant de rouge, de vert et de bleu peut être supprimé.

- 1) Appuyez sur ▲▼ pour sélectionner [DESACTIVATION PUCE DLP].
- 2) Appuyez sur la touche <ENTER>.
 - L’écran [DESACTIVATION PUCE DLP] s’affiche.
- 3) Appuyez sur ▲▼ pour sélectionner [ROUGE], [VERT] ou [BLEU].
- 4) Appuyez sur ◀▶ pour changer d’élément.

[NON]	Désactive le raccourci.
[OUI]	Active le raccourci.

Remarque

- Lorsque l’entrée change ou qu’un signal change, le réglage du raccourci revient à son réglage d’origine (désactivé).

Menu [RÉGLAGE PROJECTEUR]

Sur l'écran de menu, sélectionnez [RÉGLAGE PROJECTEUR] dans le menu principal, puis sélectionnez un élément du sous-menu.

Reportez-vous à la section « Naviguer dans les menus » (➔ page 71) pour ce qui concerne l'utilisation de l'écran de menu.

- Après avoir sélectionné l'élément, appuyez sur ▲▼◀▶ pour le régler.

[NUMÉRO DU PROJECTEUR]

Le projecteur est équipé d'une fonction de réglage du numéro ID qui peut être utilisée lorsque plusieurs projecteurs sont utilisés côte à côte, ceci afin d'en permettre la commande simultanée ou individuelle via une seule télécommande.

1) Appuyez sur ▲▼ pour sélectionner [NUMÉRO DU PROJECTEUR].

2) Appuyez sur ◀▶ pour changer d'élément.

- Les éléments changent à chaque pression de la touche.

[TOUT]	Sélectionnez cet élément pour commander des projecteurs sans spécifier un numéro ID.
[1] - [64]	Sélectionnez cet élément pour commander le projecteur individuel en spécifiant un numéro ID.

Remarque

- Pour spécifier un numéro ID pour la commande individuelle, le numéro ID d'une télécommande doit correspondre au numéro ID du projecteur.
- Lorsque le numéro ID est réglé sur [TOUT], le projecteur va fonctionner indépendamment du numéro ID spécifié pendant la commande via la télécommande ou l'ordinateur.
Si plusieurs projecteurs sont installés côte à côte avec des numéros ID réglés sur [TOUT], ils ne peuvent pas être commandés séparément des projecteurs dotés de numéros ID différents.
- Reportez-vous à la section « Réglage des numéros ID de la télécommande » (➔ page 69) en ce qui concerne la méthode de réglage du numéro ID de la télécommande.

[MÉTHODE DE PROJECTION]

Réglez la méthode de projection en fonction de l'état d'installation du projecteur.

Changez la méthode de projection si l'affichage de l'écran est retourné ou inversé.

1) Appuyez sur ▲▼ pour sélectionner [MÉTHODE DE PROJECTION].

2) Appuyez sur la touche <ENTER>.

- L'écran [MÉTHODE DE PROJECTION] s'affiche.

3) Appuyez sur ▲▼ pour sélectionner la méthode de projection.

[FAÇADE/SOL.]	Pour l'installation du projecteur sur un bureau, etc. devant l'écran
[FAÇADE/PLA.]	Pour l'installation du projecteur avec le Support de montage au plafond (optionnel) devant l'écran
[ARRIÈRE/SOL.]	Pour l'installation du projecteur sur un bureau, etc. derrière l'écran (avec un écran transparent)
[ARRIÈRE/PLA.]	Pour l'installation du projecteur avec le Support de montage au plafond (optionnel) derrière l'écran (avec un écran transparent)

4) Appuyez sur la touche <ENTER>.

5) Lorsque l'écran de confirmation s'affiche, appuyez sur ◀▶ pour sélectionner [EXÉCUTER], puis appuyez sur la touche <ENTER>.

Attention

- Si le réglage [MÉTHODE DE PROJECTION] est modifié, vérifiez que [MODE DE VENTILATION] (➔ page 112) est réglé correctement.

[MODE DE VENTILATION]

Modifiez la commande du ventilateur selon la direction de projection.

Réglez [MODE DE VENTILATION] selon la direction de projection, mais réglez-le normalement sur [AUTO].

L'utilisation du projecteur alors que le [MODE DE VENTILATION] est mal réglé peut raccourcir la durée de vie de la lampe.

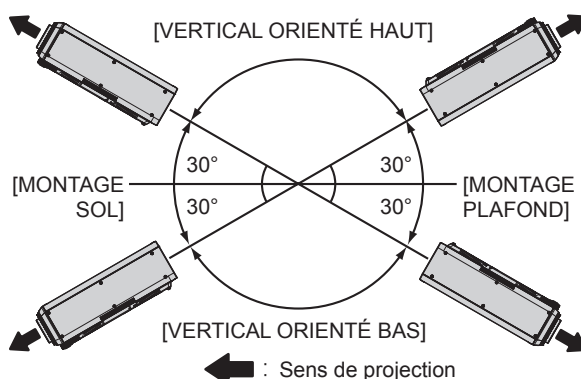

- 1) Appuyez sur ▲▼ pour sélectionner [MODE DE VENTILATION].
- 2) Appuyez sur la touche <ENTER>.
 - L'écran [MODE DE VENTILATION] s'affiche.
- 3) Appuyez sur ▲▼ pour sélectionner un mode de ventilation.
 - Lorsque [AUTO] est sélectionné, les conditions de refroidissement de [MONTAGE SOL], [MONTAGE PLAFOND], [VERTICAL ORIENTÉ HAUT] et [VERTICAL ORIENTÉ BAS] sont réglées automatiquement. Vous pouvez vérifier le réglage à partir de [MODE DE VENTILATION] sur l'écran [ÉTAT].
- 4) Appuyez sur la touche <ENTER>.
- 5) Lorsque l'écran de confirmation s'affiche, appuyez sur ◀▶ pour sélectionner [EXÉCUTER], puis appuyez sur la touche <ENTER>.

[SÉLECTION LAMPE]

Sélectionnez la lampe à allumer parmi les deux lampes lumineuses intégrées selon les conditions ou les buts d'utilisation.

- 1) Appuyez sur ▲▼ pour sélectionner [SÉLECTION LAMPE].
- 2) Appuyez sur la touche ◀▶ pour changer d'élément.

[DOUBLE]	Deux lampes s'allument.
[SIMPLE]	Une seule lampe s'allume. (Les lampes dont le temps d'exécution est plus court s'allument automatiquement.)
[LAMPE1]	La lampe 1 s'allume.
[LAMPE2]	La lampe 2 s'allume.

- 3) Appuyez sur la touche <ENTER>.

Remarque

- Pendant certain temps après la commutation de [SÉLECTION LAMPE], [SÉLECTION LAMPE] ne pourra pas être réactivé, parce que le cycle de remplacement de la lampe aura raccourci. La commutation répétée de [SÉLECTION LAMPE] dans un court laps de temps raccourcira également le cycle de remplacement de la lampe.
- Les couleurs des éléments indiquent l'état.

Vert	Réglage actuel
Jaune	Réglage actuel (lorsqu'il y a une lampe qui ne peut pas s'allumer ou qui n'a pas réussi à s'allumer)
Rouge	Lampe qui n'a pas réussi à s'allumer
Blanc	Autre état

- Lorsque [SIMPLE], [LAMPE1] ou [LAMPE2] est sélectionné, si la lampe s'éteint ou si le temps d'exécution dépasse 4 000 heures (lorsque [PUISSANCE LAMPE] est réglé sur [NORMAL]), l'autre lampe s'allume. Lorsque [DOUBLE] est sélectionné, si l'une des lampes s'éteint ou si le temps d'exécution de l'une des lampes dépasse 4 000 heures (quand [PUISSANCE LAMPE] est réglé sur [NORMAL]), seule l'autre lampe reste allumée. Cependant, si les deux lampes s'éteignent ou si les temps d'exécution des deux lampes dépassent 4 000 heures (quand [PUISSANCE LAMPE] est réglé sur [NORMAL]), le projecteur se met en veille.
- Vérifiez que la lampe qui ne doit pas être allumée est également installée.
- Si le réglage est basculé vers [SIMPLE], [LAMPE1] ou [LAMPE2], les deux lampes s'allument momentanément pour empêcher la réduction de l'éclairage.

[RELAIS LAMPE]

Commutez automatiquement la lampe à allumer en spécifiant le jour de la semaine et l'heure.

La dégradation de la lampe due à un usage continu peut être réduite en changeant automatiquement la lampe à allumer lorsque le projecteur est utilisé en continu pendant une semaine ou plus.

1) Appuyez sur ▲▼ pour sélectionner [RELAIS LAMPE].

2) Appuyez sur la touche ◀▶ pour changer d'élément.

[NON]	Désactive le relais lampe.
[JOURNALIER]	Commute la lampe tous les jours.
[HEBDOMADAIRE]	Commute la lampe toutes les semaines.

- Lorsque [JOURNALIER] ou [HEBDOMADAIRE] est sélectionné, passez à l'étape 3).

3) Appuyez sur ▲▼ pour sélectionner [HEURE].

4) Appuyez sur la touche <ENTER>.

- Le projecteur entre en mode de réglage (l'affichage clignote).

5) Appuyez sur ◀▶ pour sélectionner l'« heure » ou les « minutes », puis appuyez sur ▲▼ ou sur les touches numériques (<0> - <9>) pour régler l'heure.

- La sélection de l'« heure » permet de définir uniquement l'heure par incréments d'une heure et la sélection des « minutes » permet de définir uniquement les minutes par incréments d'une minute entre 00 et 59.

6) Appuyez sur la touche <ENTER>.

- L'heure réglée est définie.
- Lorsque [HEBDOMADAIRE] est sélectionné à l'étape 2), passez à l'étape 7).

7) Appuyez sur ▲▼ pour sélectionner [JOUR DE LA SEMAINE].

8) Appuyez sur la touche ◀▶ pour changer d'élément.

[DIMANCHE]	Commute la lampe automatiquement le jour de la semaine défini.
[LUNDI]	
[MARDI]	
[MERCREDI]	
[JEUDI]	
[VENDREDI]	
[SAMEDI]	

Remarque

- La fonction [RELAIS LAMPE] est activée lorsque [DOUBLE] ou [SIMPLE] est sélectionné sous [SÉLECTION LAMPE].
- Lorsque [DOUBLE] est sélectionné sous [SÉLECTION LAMPE], une seule lampe s'allume pendant quatre heures à partir de l'heure spécifiée.
- L'heure de fonctionnement est l'heure locale. (➔ page 125)

[PUISSANCE LAMPE]

Commutez la luminosité de la lampe selon l'environnement de fonctionnement du projecteur ou le but.

1) Appuyez sur ▲▼ pour sélectionner [PUISSANCE LAMPE].

2) Appuyez sur la touche ◀▶ pour changer d'élément.

[NORMAL]	Sélectionnez cet élément si vous avez besoin d'une luminance élevée.
[ECO]	Sélectionnez cet élément si vous n'avez pas besoin d'une luminance élevée.

Remarque

- Lorsque [ECO] est réglé, vous pouvez réduire la consommation électrique et le bruit de fonctionnement et prolonger la durée de vie de la lampe.

[CONTRÔLE DE LA LUMINOSITÉ]

Le projecteur est équipé d'un capteur de luminance servant à mesurer la luminosité et de fonctions permettant de corriger la luminosité de l'écran suite aux changements de luminosité des lampes.

À l'aide de cette fonction, il est possible de réduire les changements de luminosité globale des différents écrans en raison de la dégradation de la lampe et de supprimer la variation de luminosité pour préserver l'uniformité lors de la construction de plusieurs écrans à l'aide de plusieurs projecteurs.

Réglage de [CTRL DU GAIN DE LUMINOSITÉ]

Ajustez la luminosité en affichant plusieurs écrans grâce à plusieurs projecteurs.

- 1) Appuyez sur ▲▼ pour sélectionner [CONTRÔLE DE LA LUMINOSITÉ].
- 2) Appuyez sur la touche <ENTER>.
 - L'écran [CONTRÔLE DE LA LUMINOSITÉ] s'affiche.
- 3) Appuyez sur ▲▼ pour sélectionner [CTRL DU GAIN DE LUMINOSITÉ].
- 4) Appuyez sur la touche ◀▶ pour procéder au réglage.

Opération	Réglage		Plage de réglage
	Luminosité	Quantité maximale de correction de luminosité	
Appuyez sur ▶.	L'écran s'éclaircit.	La quantité maximale de correction est réduite.	20 % - 100 %
Appuyez sur ◀.	L'écran s'obscurcit.	La quantité maximale de correction est augmentée.	

Remarque

- Avec un seul projecteur, la valeur obtenue en soustrayant la valeur du [CTRL DU GAIN DE LUMINOSITÉ] de 100 % est la quantité maximale de correction de luminosité. La luminosité ne peut pas être corrigée grâce au contrôle de la luminosité, car la quantité maximale de correction passe à 0 % lorsque [CTRL DU GAIN DE LUMINOSITÉ] est à 100 %.
- La luminance demeure instable pendant huit minutes après l'allumage d'une lampe. Procédez aux réglages au moins huit minutes après le démarrage de la projection.
- Le résultat des réglages [CTRL DU GAIN DE LUMINOSITÉ] s'applique à tous les signaux vidéo, mires de test internes et menus à l'écran.
- Le réglage [CTRL DU GAIN DE LUMINOSITÉ] est activé même si [CONFIGURATION DU CONTRÔLE DE LUMINOSITÉ] est [NON].

Réglage de [CONFIGURATION DU CONTRÔLE DE LUMINOSITÉ]

Réglez l'opération de contrôle de luminosité.

- 1) Appuyez sur ▲▼ pour sélectionner [CONTRÔLE DE LA LUMINOSITÉ].
- 2) Appuyez sur la touche <ENTER>.
 - L'écran [CONTRÔLE DE LA LUMINOSITÉ] s'affiche.
- 3) Appuyez sur ▲▼ pour sélectionner [CONFIGURATION DU CONTRÔLE DE LUMINOSITÉ].
- 4) Appuyez sur la touche <ENTER>.
 - L'écran [CONFIGURATION DU CONTRÔLE DE LUMINOSITÉ] s'affiche.
- 5) Appuyez sur ▲▼ pour sélectionner [MODE].
- 6) Appuyez sur ◀▶ pour changer d'élément.
 - Les éléments changent à chaque pression de la touche.

[NON]	Ne corrige pas la luminosité de l'écran avec le capteur de luminosité.
[AUTO]	Corrige la luminosité de l'écran avec le capteur de luminosité. Corrige automatiquement la luminosité de l'écran lorsque la luminosité de la lampe change.
[PC]	Synchronise au moins neuf projecteurs avec un ordinateur utilisant le logiciel dédié « Multi Projector Monitoring & Control Software »*1.

*1 « Multi Projector Monitoring & Control Software » est inclus dans le CD-ROM fourni.

- Lorsque [PC] est sélectionné, allez à l'étape 9).

7) Appuyez sur ▲▼ pour sélectionner [LIEN].

8) Appuyez sur ◀▶ pour changer d'élément.

- Les éléments changent à chaque pression de la touche.

[NON]	Effectue des corrections avec le capteur de luminosité sur un projecteur sans se synchroniser avec les autres projecteurs. La durée de maintien de la luminosité constante se prolonge si vous réglez une valeur inférieure pour [CTRL DU GAIN DE LUMINOSITÉ].
[GROUPE A] [GROUPE B] [GROUPE C] [GROUPE D]	Synchronise les corrections dans plusieurs projecteurs avec le capteur de luminosité. Vous pouvez configurer jusqu'à quatre groupes (A à D) dans le même sous-réseau à l'aide de la fonction réseau. Vous pouvez également enregistrer et synchroniser jusqu'à huit projecteurs dans un groupe.

9) Appuyez sur ▲▼ pour sélectionner [HEURE DE LA CALIBRATION].

10) Appuyez sur la touche <ENTER>.

- Le projecteur est en mode de réglage (lorsque l'heure clignote).

11) Appuyez sur ◀▶ pour sélectionner l'« heure » ou les « minutes », puis appuyez sur ▲▼ ou les touches numériques (<0> - <9>) pour régler une heure.

- La sélection de l'« heure » permet de définir uniquement l'heure par incréments d'une heure, et la sélection des « minutes » permet de définir uniquement les minutes par incréments d'une minute entre 00 et 59.
- Si vous ne spécifiez pas l'heure, sélectionnez [NON] entre 23 et 00 heure(s) ou entre 59 et 00 minute(s).

12) Appuyez sur la touche <ENTER>.

- [HEURE DE LA CALIBRATION] est choisi.
- La luminosité est mesurée à l'heure spécifiée.

13) Appuyez sur ▲▼ pour sélectionner [AVERTISSEMENT CALIBRATION].

14) Appuyez sur ◀▶ pour changer d'élément.

- Les éléments changent à chaque pression de la touche.

[OUI]	Les messages s'affichent pendant l'étalonnage.
[NON]	Les messages ne s'affichent pas pendant l'étalonnage.

15) Appuyez sur ▲▼ pour sélectionner [APPLIQUER].

16) Appuyez sur la touche <ENTER>.

- Les paramètres [MODE] et [LIEN] sont activés et l'alerte d'écran de relais lampe s'affiche lorsque le réglage [RELAIS LAMPE] est sur [NON]. Lorsque [AVERTISSEMENT CALIBRATION] est réglé sur [OUI], un message d'étalonnage en cours d'exécution s'affiche, puis disparaît automatiquement 30 secondes après la fin de l'étalonnage.
- Si vous appuyez sur la touche <ENTER> avec [MODE] sous [CONFIGURATION DU CONTRÔLE DE LUMINOSITÉ] sur un réglage autre que [NON], la luminosité de la lampe au moment de la pression de la touche est enregistrée comme luminosité standard.
- Si vous appuyez sur la touche <ENTER> alors que [LIEN] est réglé entre [GROUPE A] et [GROUPE D], le nom de groupe s'affiche sur les écrans des projecteurs ayant été configurés dans le même groupe.



Remarque

- Lorsque [MODE] sous [CONFIGURATION DU CONTRÔLE DE LUMINOSITÉ] est réglé sur [AUTO] ou [PC], maintenez la fonction d'obturateur désactivée (obturateur : ouvert) pendant au moins deux minutes pour exécuter l'étalonnage du capteur de luminosité après avoir terminé le réglage de [CONFIGURATION DU CONTRÔLE DE LUMINOSITÉ].
- Si la fonction d'obturateur est activée (obturateur : fermé) dans les 10 minutes environ après l'allumage de la lampe alors que [MODE] sous [CONFIGURATION DU CONTRÔLE DE LUMINOSITÉ] est réglé sur [AUTO] ou [PC], la luminosité ne peut pas être mesurée. Par conséquent, la luminosité peut être corrigée environ deux minutes après la désactivation de la fonction d'obturateur (obturateur : ouvert).
- Lorsque [MODE] sous [CONFIGURATION DU CONTRÔLE DE LUMINOSITÉ] est réglé sur [AUTO] ou [PC], la luminosité de la lampe est automatiquement mesurée huit minutes après l'allumage de la lampe et la correction est exécutée de sorte que la luminosité de l'écran soit identique à la luminosité standard lors du réglage du contrôle de la luminosité. La luminosité de la lampe ne peut pas être mesurée au cours des huit minutes qui suivent son allumage car cette luminosité n'est pas stable.

- Si une lampe s'éteint ou si un relais lampe est exécuté alors que [MODE] sous [CONFIGURATION DU CONTRÔLE DE LUMINOSITÉ] est réglé sur [AUTO] et que le menu [RÉGLAGE PROJECTEUR] → [SÉLECTION LAMPE] est réglé sur [DOUBLE], la luminosité est corrigée dans la mesure du possible une minute plus tard.
- Quand le projecteur fonctionne alors que [MODE] sous [CONFIGURATION DU CONTRÔLE DE LUMINOSITÉ] est réglé sur [AUTO] et que [LIEN] est réglé sur [NON], la luminosité est corrigée jusqu'à ce qu'elle atteigne la valeur de correction maximale.
- La variation de luminosité peut augmenter en raison de la poussière s'accumulant sur l'objectif, l'écran ou l'intérieur du projecteur, selon l'environnement d'installation du projecteur.
- Réglez à nouveau le contrôle de la luminosité lorsque la dégradation de la lampe provoque une augmentation de la variation de la luminosité ou après le remplacement d'une lampe.
- Pour un usage en continu pendant plus de 24 heures, réglez [CONFIGURATION DU CONTRÔLE DE LUMINOSITÉ] sur [HEURE DE LA CALIBRATION], ou réglez [RELAIS LAMPE] (➔ page 113). À défaut, la correction n'est pas exécutée automatiquement.
- Le réglage [HEURE DE LA CALIBRATION] est visible au moment où vous saisissez l'heure.
- Le réglage [AVERTISSEMENT CALIBRATION] est visible au moment où les éléments sont modifiés avec ◀▶.

Affichage de [ÉTAT DU CONTRÔLE DE LUMINOSITÉ]

Affiche l'état du contrôle de luminosité.

- 1) Appuyez sur ▲▼ pour sélectionner [CONTRÔLE DE LA LUMINOSITÉ].
- 2) Appuyez sur la touche <ENTER>.
 - L'écran [CONTRÔLE DE LA LUMINOSITÉ] s'affiche.
- 3) Appuyez sur ▲▼ pour sélectionner [ÉTAT DU CONTRÔLE DE LUMINOSITÉ].
- 4) Appuyez sur la touche <ENTER>.
 - L'écran [ÉTAT DU CONTRÔLE DE LUMINOSITÉ] s'affiche.

Exemple d'affichage à l'écran [ÉTAT DU CONTRÔLE DE LUMINOSITÉ]

Lorsque [MODE] sous [CONFIGURATION DU CONTRÔLE DE LUMINOSITÉ] est réglé sur [NON]

L'écran indique l'état suivant : le contrôle de luminosité est désactivé.

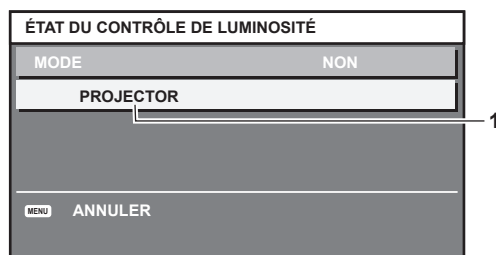

Lorsque [MODE] de [CONFIGURATION DU CONTRÔLE DE LUMINOSITÉ] est réglé sur [AUTO] et [LIEN] est réglé de [GROUPE A] à [GROUPE D]

L'écran indique l'état du contrôle de luminosité des projecteurs synchronisés (jusqu'à huit appareils), y compris du projecteur commandé par le menu à l'écran.

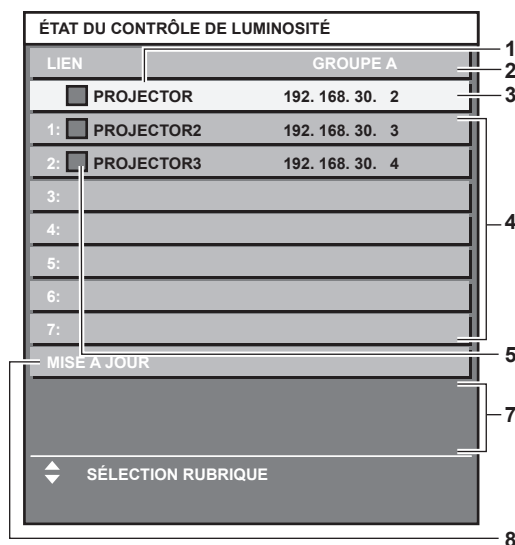

Lorsque [MODE] sous [CONFIGURATION DU CONTRÔLE DE LUMINOSITÉ] est réglé sur [AUTO] et [LIEN] est réglé sur [NON]

L'écran indique l'état du contrôle de luminosité dans un projecteur.

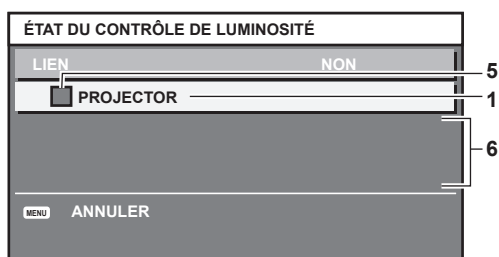

Lorsque [MODE] sous [CONFIGURATION DU CONTRÔLE DE LUMINOSITÉ] est réglé sur [PC]

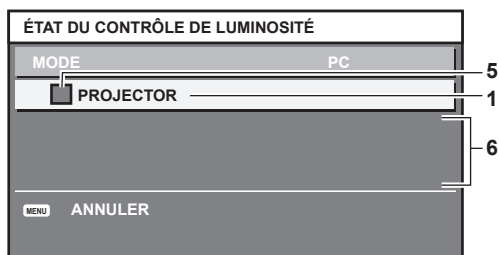

- 1 Affichez le nom du projecteur.
- 2 Affichez le groupe synchronisé.
- 3 Affichez l'adresse IP du projecteur.
- 4 Affichez les noms et adresses IP des projecteurs du même groupe détectés sur le réseau.
- 5 Affichez l'état par couleur.
Vert : tient compte de la correction de luminosité.
Jaune : tient peu compte de la correction de luminosité.
Rouge : il y a une erreur de contrôle de luminosité.

6 Affichez les messages d'erreur détaillés.

7 Affichez les messages d'erreur.

Quand le message [ERREUR D'APPLICATION DU CONTRÔLE DE LUMINOSITÉ A CERTAINS PROJ] apparaît, cela signifie que la synchronisation avec le projecteur affiché en rouge a échoué.

Appuyez sur ▲▼ pour sélectionner le projecteur affiché en rouge, puis appuyez sur la touche <ENTER> pour afficher les détails de l'erreur.

8 Mettez à jour aux dernières informations d'état.

■ Détails de l'erreur

Message d'erreur	Mesures à prendre
[DÉPASSE LE NOMBRE MAXIMUM DE PROJECTEURS]	<ul style="list-style-type: none"> • Limitez le nombre de projecteurs à huit par groupe. • Pour synchroniser au moins neuf projecteurs, utilisez le logiciel dédié « Multi Projector Monitoring & Control Software »*1 sur un ordinateur.
[VÉRIFIER LE RÉGLAGE DU CONTRÔLE DE COMMANDE]	<ul style="list-style-type: none"> • Réglez [CONTRÔLE RÉSEAU] → [CONTRÔLE DE COMMANDE] sur [OUI] pour le projecteur en erreur. • Réglez [CONTRÔLE RÉSEAU] → [PORT DE COMMANDE] sur tous les projecteurs à relier à la même valeur.
[VÉRIFIER LE NOM D'UTILIS. ET LE MOT DE PASSE DANS LE RÉGLAGE DU CONTRÔLE DE COMMANDE]	<ul style="list-style-type: none"> • Assignez à tous les projecteurs à relier les mêmes chaînes [User name] et [Password] ayant des droits d'administrateur de contrôle Web.
[APPLICATION DU CONTRÔLE DE LUMINOSITÉ IMPOSSIBLE. VÉRIFIER L'ÉTAT DU PROJECTEUR.]	<ul style="list-style-type: none"> • Le projecteur est en veille. Mettez-le sous tension.
[ERREUR DU CAPTEUR DE LUMINOSITÉ]	<ul style="list-style-type: none"> • Il y a un problème avec le capteur de luminosité. Si les problèmes subsistent même après la mise sous tension, consultez votre revendeur.

*1 « Multi Projector Monitoring & Control Software » est inclus dans le CD-ROM fourni.

Remarque

- Si les projecteurs synchronisés ne sont pas affichés dans la liste, vérifiez ce qui suit :
 - Y a-t-il des périphériques avec la même adresse IP sur le réseau ?
 - Les câbles réseau local sont-ils branchés correctement ? (► page 142)
 - Les sous-réseaux des projecteurs sont-ils les mêmes ?

- Est-ce que les mêmes réglages [LIEN] sont appliqués à un groupe ?
- Référez-vous à la section [RÉGLAGE RÉSEAU] (➔ page 139) ou « Page [Network config] » (➔ page 151) pour ce qui concerne la modification du nom de projecteur.

Exemple de procédure de réglage du contrôle de luminosité

Les étapes montrent l'exemple d'un réglage pour relier la luminosité de huit projecteurs connectés dans un réseau.

- 1) **Connectez tous les projecteurs au concentrateur avec des câbles réseau local. (➔ page 142)**
- 2) **Mettez tous les projecteurs sous tension et démarrez la projection.**
- 3) **Réglez [SÉLECTION LAMPE] sur [DOUBLE] ou sur [SIMPLE] pour tous les projecteurs.**
- 4) **Réglez [MODE] du [CONFIGURATION DU CONTRÔLE DE LUMINOSITÉ] sur [NON], puis sélectionnez [APPLIQUER], avant d'appuyer sur la touche <ENTER>.**
- 5) **Réglez [MASQUE SOUS-RÉSEAU] et [ADRESSE IP] pour chaque projecteur.**
 - Pour pouvoir communiquer sur le réseau, réglez la même valeur sous [MASQUE SOUS-RÉSEAU] pour tous les projecteurs et définissez une valeur différente sous [ADRESSE IP] pour chaque projecteur.
- 6) **Attendez au moins huit minutes après le démarrage de la projection, jusqu'à ce que la luminosité de la lampe se stabilise.**
- 7) **Réglez sur la même valeur tous les éléments du menu [IMAGE] de tous les projecteurs.**
- 8) **Ajustez [APPARIEMENT COULEUR] pour faire correspondre les couleurs.**
- 9) **Affichez la mire de test interne « Tout blanc » pour tous les projecteurs.**
- 10) **Réglez [CTRL DU GAIN DE LUMINOSITÉ] sur 100 % pour tous les projecteurs.**
- 11) **Réglez [CTRL DU GAIN DE LUMINOSITÉ] sur 90 % pour le projecteur dont la luminosité est la plus faible.**
- 12) **Réglez [CTRL DU GAIN DE LUMINOSITÉ] pour chaque projecteur.**
 - Réglez [CTRL DU GAIN DE LUMINOSITÉ] pour tous les autres projecteurs afin de faire correspondre la luminosité du projecteur dont le [CTRL DU GAIN DE LUMINOSITÉ] est réglé sur 90 %.
- 13) **Réglez [MODE] sous [CONFIGURATION DU CONTRÔLE DE LUMINOSITÉ] sur [AUTO], puis [LIEN] sur [GROUPE A] pour tous les projecteurs.**
- 14) **Sélectionnez [APPLIQUER] sous [CONFIGURATION DU CONTRÔLE DE LUMINOSITÉ], puis appuyez sur la touche <ENTER> de tous les projecteurs.**
 - Le contrôle de luminosité démarre.

Remarque

- La luminosité est automatiquement corrigée à chaque fois que la lampe s'allume lors de la mise sous tension ou hors tension.
- Réajustez le contrôle de la luminosité lorsque la dégradation de la lampe provoque une variation accrue de la luminosité ou après le remplacement de la lampe.

[MODE STANDBY]

Réglez la consommation électrique pendant la veille.

- 1) **Appuyez sur ▲▼ pour sélectionner [MODE STANDBY].**
- 2) **Appuyez sur ◀▶ pour changer d'élément.**
 - Les éléments changent à chaque pression de la touche.

[NORMAL]	Sélectionnez cet élément pour employer la fonction réseau pendant la veille.
[ECO]	Sélectionnez cet élément pour réduire la consommation électrique pendant la veille.

Remarque

- Lorsque [ECO] est sélectionné, la fonction de réseau, la borne <SERIAL OUT> et certaines commandes RS-232C ne sont plus opérationnelles pendant la veille. Dans le réglage [NORMAL], la fonction réseau et la borne <SERIAL OUT> deviennent opérantes pendant la veille.

- En cas de réglage sur [ECO], cela peut prendre environ 10 secondes de plus avant que le projecteur ne démarre la projection après la mise sous tension par rapport au moment où [NORMAL] est sélectionné.
- Les réglages d'usine de [MODE STANDBY] ne sont pas rétablis, même lorsque [TOUTES LES DONNÉES UTILISATEUR] est exécuté à partir du menu [RÉGLAGE PROJECTEUR] → [INITIALISER] (➔ page 127).

[PLANIFICATEUR]

Réglez la programmation de l'exécution de commande pour chaque jour de la semaine.

Activer/Désactiver la fonction de planificateur

- 1) Appuyez sur ▲▼ pour sélectionner [PLANIFICATEUR].
- 2) Appuyez sur ◀▶ pour changer d'élément.
 - Les éléments changent à chaque pression de la touche.

[NON]	Désactive la fonction de planificateur.
[OUI]	Active la fonction de planificateur. Reportez-vous à « Comment attribuer un programme » (➔ page 119) ou « Comment régler un programme » (➔ page 119) pour savoir comment régler le planificateur.

Remarque

- Lorsque [PLANIFICATEUR] est réglé sur [OUI], le réglage [MODE STANDBY] sera forcé de basculer sur [NORMAL], et il sera impossible de changer ce réglage. Même si [PLANIFICATEUR] est ensuite réglé sur [NON] lorsqu'il est dans cet état, le réglage de [MODE STANDBY] reste sur [NORMAL].

Comment attribuer un programme

- 1) Appuyez sur ▲▼ pour sélectionner [PLANIFICATEUR].
- 2) Appuyez sur ◀▶ pour sélectionner [OUI], puis appuyez sur la touche <ENTER>.
 - L'écran [PLANIFICATEUR] s'affiche.
- 3) Sélectionnez et attribuez un programme pour chaque jour de la semaine.
 - Appuyez sur ▲▼ pour sélectionner le jour de la semaine, puis appuyez sur ◀▶ pour sélectionner un numéro de programme.
 - Vous pouvez régler le programme du N°1 au N°7. « - - - » indique que le numéro de programme n'a pas encore été placé.

Comment régler un programme

Définissez jusqu'à 16 commandes pour chaque programme.

- 1) Appuyez sur ▲▼ pour sélectionner [PLANIFICATEUR].
- 2) Appuyez sur ◀▶ pour sélectionner [OUI], puis appuyez sur la touche <ENTER>.
 - L'écran [PLANIFICATEUR] s'affiche.
- 3) Appuyez sur ▲▼ pour sélectionner [ÉDITION DU PROGRAMME].
- 4) Appuyez sur ◀▶ pour sélectionner un numéro de programme, puis appuyez sur la touche <ENTER>.
- 5) Appuyez sur ▲▼ pour sélectionner un numéro de commande, puis appuyez sur la touche <ENTER>.
 - Vous pouvez modifier la page à l'aide de ◀▶.
- 6) Appuyez sur ▲▼◀▶ pour sélectionner [HEURE], puis appuyez sur la touche <ENTER>.
 - Le projecteur est en mode de réglage (lorsque l'heure clignote).
- 7) Appuyez sur ◀▶ pour sélectionner l'« heure » ou les « minutes », puis appuyez sur ▲▼ ou sur les touches numériques (<0> - <9>) pour régler une heure, avant d'appuyer sur la touche <ENTER>.
- 8) Appuyez sur ▲▼◀▶ pour sélectionner [COMMANDE].
- 9) Appuyez sur la touche <ENTER>.
 - L'écran détaillé [COMMANDE] s'affiche.

10) Appuyez sur ▲▼ pour sélectionner [COMMANDE].

- Pour [COMMANDE], qui nécessite des réglages détaillées, les éléments des réglages détaillés commutent à chaque pression des touches ◀▶.
- Une fois [ENTRÉE] sélectionné, appuyez sur la touche <ENTER>, puis appuyez sur ▲▼◀▶ pour choisir l'entrée à définir.

[COMMANDE]	Réglages détaillés de [COMMANDE]	Description
[ALLUMAGE]	—	Met le projecteur sous tension.
[MISE EN VEILLE]	—	Entre en veille.
[OBTURATEUR]	[OUVERT]	Désactive la fonction d'obturateur (obturateur : ouvert).
	[FERMÉ]	Active la fonction d'obturateur (obturateur : fermé).
[ENTRÉE]	[RGB1]	Commute l'entrée sur RGB1.
	[RGB2]	Commute l'entrée sur RGB2.
	[DVI-D]	Commute l'entrée sur DVI-D.
	[HDMI]	Commute l'entrée sur HDMI.
	[DIGITAL LINK]	Commute l'entrée sur DIGITAL LINK.
	[SDI] ^{*1}	Commute l'entrée sur SDI.
	[ENTRÉE1] - [ENTRÉE10] ^{*2}	Commute l'entrée sur DIGITAL LINK, puis commute l'entrée de l'émetteur sur câble à paires torsadées Panasonic sur l'entrée spécifiée.
[SÉLECTION LAMPE]	[DOUBLE]	Allume deux lampes.
	[SIMPLE]	Allume une lampe. (La lampe dont le temps d'exécution est plus court s'allume automatiquement.)
[PUISSANCE LAMPE]	[NORMAL]	Règle la luminosité de la lampe sur une haute luminosité.
	[ECO]	Règle la luminosité de la lampe sur une faible luminosité.
[P IN P]	[NON]	La fonction P IN P n'est pas utilisée.
	[UTILISATEUR1]	Présente le sous-écran avec les réglages de [UTILISATEUR1].
	[UTILISATEUR2]	Présente le sous-écran avec les réglages de [UTILISATEUR2].
	[UTILISATEUR3]	Présente le sous-écran avec les réglages de [UTILISATEUR3].

*1 Uniquement pour PT-DZ780

*2 Lorsque le périphérique optionnel prenant en charge la sortie DIGITAL LINK (N° de modèle : ET-YFB100G, ET-YFB200G) est raccordé au projecteur, son nom d'entrée s'applique automatiquement de [ENTRÉE1] à [ENTRÉE10]. Si un élément dont le nom d'entrée ne s'applique pas est sélectionné, il est désactivé.

11) Appuyez sur la touche <ENTER>.

- La commande a été fixée et ● s'affiche à gauche de la commande sélectionnée.
- Une fois la commande fixée, appuyez sur la touche <MENU> pour fermer le menu des réglages détaillés.

12) Appuyez sur ▲▼◀▶ pour sélectionner [ENREGISTRER], puis appuyez sur la touche <ENTER>.

Remarque

- Si vous tentez d'enregistrer le réglage qui provoquerait l'allumage de la lampe pendant une courte période, un message d'erreur s'affiche à l'écran. Réglez à nouveau le temps et la commande.
- Pour supprimer une commande déjà réglée, appuyez sur la touche <DEFAULT> de la télécommande alors que l'écran de l'étape 5) est affiché, ou sélectionnez [SUPPRIMER] sur l'écran de l'étape 6) et appuyez sur la touche <ENTER>.
- Si plusieurs commandes ont été réglées pour le même moment, elles sont exécutées dans l'ordre chronologique en partant du plus petit numéro de commande.
- L'heure de fonctionnement sera l'heure locale. (➔ page 125)
- Si une opération est exécutée avec la télécommande ou le panneau de commande du projecteur ou une commande de contrôle avant l'exécution du réglage de la commande sous [PLANIFICATEUR], la commande réglée avec la fonction de planificateur pourrait ne pas être exécutée.

[DEMARRAGE INITIAL]

Réglez la méthode de démarrage lorsque le commutateur <MAIN POWER> est réglé sur <ON>.

1) Appuyez sur ▲▼ pour sélectionner [DEMARRAGE INITIAL].

2) Appuyez sur la touche ◀▶ pour changer d'élément.

- Les éléments changent à chaque pression de la touche.

[DERNIER REGLAGE]	Démarré le projecteur dans la condition dans laquelle il se trouvait avant le réglage du commutateur <MAIN POWER> sur <OFF>.
[MISE EN VEILLE]	Démarré le projecteur en veille.

[OUI]	Démarre immédiatement la projection.
-------	--------------------------------------

[ENTRÉE AU DÉMARRAGE]

Règle l'entrée pour démarrer la projection lors de la mise sous tension du projecteur.

- 1) Appuyez sur ▲▼ pour sélectionner [ENTRÉE AU DÉMARRAGE].
- 2) Appuyez sur la touche <ENTER>.
 - L'écran [ENTRÉE AU DÉMARRAGE] s'affiche.
- 3) Appuyez sur ▲▼◀▶ pour sélectionner un élément.

[DERNIERE ENTRÉE]	Conserve la dernière entrée sélectionnée.
[RGB1]	Règle l'entrée sur RGB1.
[RGB2]	Règle l'entrée sur RGB2.
[DVI-D]	Règle l'entrée sur DVI-D.
[HDMI]	Règle l'entrée sur HDMI.
[DIGITAL LINK]	Règle l'entrée sur DIGITAL LINK.
[SDI]*1	Règle l'entrée sur SDI.
[ENTRÉE1] - [ENTRÉE10]*2	Règle l'entrée sur DIGITAL LINK, et commute l'entrée de l'émetteur sur câble à paires torsadées Panasonic sur l'entrée spécifiée.

*1 Uniquement pour PT-DZ780

*2 Lorsque le périphérique optionnel prenant en charge la sortie DIGITAL LINK (N° de modèle : ET-YFB100G, ET-YFB200G) est raccordé au projecteur, son nom d'entrée s'applique automatiquement de [ENTRÉE1] à [ENTRÉE10]. Si un élément dont le nom d'entrée ne s'applique pas est sélectionné, il est désactivé.

Remarque

- Si [MODE ENTRÉE AUXILIAIRE] dans le menu [OPTION D'AFFICHAGE] → [RÉGLAGE ENTRÉE AUXILIAIRE] (➔ page 97) a été défini sur [OUI] et si le projecteur a été éteint alors que l'entrée était réglée sur HDMI, la projection démarre avec l'entrée DVI-D, même si [ENTRÉE AU DÉMARRAGE] est défini sur [DERNIERE ENTRÉE].

[RS-232C]

Régalez les conditions de communication des bornes <SERIAL IN>/<SERIAL OUT>. Reportez-vous à la section « Borne <SERIAL IN>/<SERIAL OUT> » (➔ page 183).

Réglage des conditions de communication de la borne <SERIAL IN>

- 1) Appuyez sur ▲▼ pour sélectionner [RS-232C].
- 2) Appuyez sur la touche <ENTER>.
 - L'écran [RS-232C] s'affiche.
- 3) Appuyez sur ▲▼ pour sélectionner [SÉLECTION ENTRÉE].
- 4) Appuyez sur ◀▶ pour changer d'élément.

[PROJECTEUR]	Utilisez la borne <SERIAL IN> du projecteur pour exécuter la communication RS-232C.
[DIGITAL LINK]	Exécute la communication RS-232C via le périphérique prenant en charge la sortie DIGITAL LINK (N° de modèle : ET-YFB100G, ET-YFB200G) et la borne <DIGITAL LINK/LAN>.

- 5) Appuyez sur ▲▼ pour sélectionner [(EN.)DÉBIT EN BAUDS].
- 6) Appuyez sur ◀▶ pour changer d'élément.
 - Les éléments changent à chaque pression de la touche.

[9600]	Choisissez la vitesse appropriée.
[19200]	
[38400]	

- 7) Appuyez sur ▲▼ pour sélectionner [(EN.)PARITÉ].
- 8) Appuyez sur ◀▶ pour changer d'élément.
 - Les éléments changent à chaque pression de la touche.

[NÉANT]	Choisissez l'état de parité.
[NUM.PAIR]	
[NUM.IMPAIR]	

Réglage des conditions de communication de la borne <SERIAL OUT>

- 1) Appuyez sur ▲▼ pour sélectionner [RS-232C].
- 2) Appuyez sur la touche <ENTER>.
 - L'écran [RS-232C] s'affiche.
- 3) Appuyez sur ▲▼ pour sélectionner [(SOR.)DÉBIT EN BAUDS].
- 4) Appuyez sur ◀▶ pour changer d'élément.

[9600]	Choisissez la vitesse appropriée.
[19200]	
[38400]	

- 5) Appuyez sur ▲▼ pour sélectionner [(SOR.)PARITÉ].
- 6) Appuyez sur ◀▶ pour changer d'élément.
 - Les éléments changent à chaque pression de la touche.

[NÉANT]	Choisissez l'état de parité.
[NUM.PAIR]	
[NUM.IMPAIR]	

Réglage de la réponse

- 1) Appuyez sur ▲▼ pour sélectionner [RS-232C].
- 2) Appuyez sur la touche <ENTER>.
 - L'écran [RS-232C] s'affiche.
- 3) Appuyez sur ▲▼ pour sélectionner [RÉPONSE (TOUT ID)].
- 4) Appuyez sur ◀▶ pour changer d'élément.

[OUI]	Retourne la réponse lorsque le paramètre ID est TOUT.
[NON]	Ne retourne pas la réponse lorsque le paramètre ID est TOUT.

- 5) Appuyez sur ▲▼ pour sélectionner [GROUPE].
- 6) Appuyez sur ◀▶ pour changer d'élément.

[A] - [Z]	Commande simultanément plusieurs projecteurs en envoyant l'ID de RS-232C. Vous pouvez définir des groupes de [A] à [Z]. Le projecteur répond lorsque l'ID de RS-232C correspond au réglage.
-----------	---

- 7) Appuyez sur ▲▼ pour sélectionner [RÉPONSE (GROUPE ID)].
- 8) Appuyez sur ◀▶ pour changer d'élément.

[OUI]	Retourne la réponse lorsque le paramètre ID est GROUPE.
[NON]	Ne retourne pas la réponse lorsque le paramètre ID est GROUPE.

Remarque

- Lorsque [SÉLECTION ENTRÉE] est réglé sur [DIGITAL LINK], la communication avec cette borne de série est uniquement disponible lorsque le périphérique correspondant (comme un périphérique optionnel prenant en charge la sortie DIGITAL LINK (N° de modèle : ET-YFB100G, ET-YFB200G)) est relié à la borne <DIGITAL LINK/LAN>.
- Pour transférer des logos via le périphérique optionnel prenant en charge la sortie DIGITAL LINK (N° de modèle : ET-YFB100G, ET-YFB200G), le réglage « STANDBY PAS DE SIGNAL » du périphérique prenant en charge la sortie DIGITAL LINK doit être réglé sur « NON » pour éviter toute coupure de communication.

- Lorsque [SÉLECTION ENTRÉE] est réglé sur [DIGITAL LINK], la vitesse de communication est fixée à 9 600 bps.

[ÉTAT]

Affichez l'état du projecteur.

- 1) Appuyez sur ▲▼ pour sélectionner [ÉTAT].
- 2) Appuyez sur la touche <ENTER>.
 - L'écran [ÉTAT] s'affiche.
- 3) Appuyez sur ◀▶ pour changer de page.
 - La page change chaque fois que vous appuyez sur la touche.

[MODÈLE DE PROJECTEUR]	Affiche le type et le numéro de série du projecteur.	
[DURÉE PROJECTEUR]	Affiche le temps d'exécution du projecteur.	
[LAMPE1] ³	Affiche le temps d'exécution et l'état de la lampe 1.	
[LAMPE2] ³	Affiche le temps d'exécution et l'état de la lampe 2.	
[VERSION PPALE/SECOND.]	Affiche les versions principale et secondaire du micrologiciel du projecteur.	
[TEMP. PRISE D'AIR] ¹	Affiche l'état de la température de l'air d'aspiration du projecteur.	
[TEMP. MODULE OPTIQUE] ¹	Affiche l'état de la température interne du projecteur.	
[TEMP. SORTIE AIR] ¹	Affiche l'état de la température de l'air d'échappement du projecteur.	
[MODE DE VENTILATION]	Affiche les conditions de refroidissement réglées. Lorsque [AUTO] est réglé, le résultat reconnu automatiquement s'affiche.	
[PRESSION ATMOSPH.]	Affiche la pression atmosphérique.	
[AUTO TEST]	Affiche l'état du projecteur.	
[ENTRÉE]	Affiche la borne d'entrée actuellement sélectionnée.	
[ÉTAT ENTRÉE AUXILIAIRE]	Affiche l'état de sauvegarde.	
[NOM DU SIGNAL]	Affiche le nom du signal d'entrée.	
[FRÉQUENCE DE SIGNAL]	Affiche la fréquence du signal d'entrée.	
[NOMBRE SIGNAUX ENREGISTRÉS]	Affiche le nombre de signaux enregistrés.	
[ÉTAT REMOTE 2]	Affiche l'état du contrôle de REMOTE2.	
[VOLTAGE AC]	Affiche l'état de la tension CA.	
[RÉFÉRENCE DE LAMPE]	Affiche le numéro de modèle de la lampe.	
[NUM DE SÉRIE LAMPE1]	Affiche le numéro de série de la lampe 1.	
[NUM DE SÉRIE LAMPE2]	Affiche le numéro de série de la lampe 2.	
[OPTION] ²	[ET-UK20]	Affiche l'état d'activation basé sur le Kit de mise à niveau (N° de modèle : ET-UK20).
	[ET-CUK10]	Affiche l'état d'activation basé sur le Kit de mise à niveau du réglage d'écran automatique (N° de modèle : ET-CUK10).
[EN COMPTE]	[NB D'ALLUMAGE]	Affiche le nombre de fois où le projecteur a été allumé.
	[L.1 TEMPS DE MARCHE]	Affiche le nombre d'allumages de la lampe.
	[L.2 TEMPS DE MARCHE]	
	[OBTURATEUR]	Affiche le nombre de fermetures de l'obturateur.
[LAMPE1]	Affiche le temps d'exécution en détail.	
[LAMPE2]	Affiche le temps d'exécution en détail.	

[INFORMATION SIGNAL]	[NUM.DE MEMOIRE]	Affiche le numéro de mémoire du signal d'entrée.
	[ENTRÉE]	Affiche la borne d'entrée actuellement sélectionnée.
	[NOM DU SIGNAL]	Affiche le nom du signal d'entrée.
	[FRÉQUENCE DE SIGNAL]	Affiche la fréquence du signal d'entrée.
	[ETAT SYNC.]	Affiche la polarité de synchronisation du signal d'entrée.
	[LARGEUR SYNC VERTICAL]	Affiche la largeur d'impulsion du signal de synchronisation verticale du signal d'entrée.
	[TYPE DE BALAYAGE]	Affiche le type de numérisation du signal d'entrée.
	[POINTS TOTAUX]	Affiche le nombre de point total du signal d'entrée.
	[POINTS D’AFFICHAGE]	Affiche le nombre des points d’affichage du signal d’entrée.
	[TOTAL LIGNES]	Affiche le nombre de lignes total du signal d'entrée.
	[LIGNES D’AFFICHAGE]	Affiche le nombre des lignes d’affichage du signal d’entrée.
	[STRUCTURE DU SIGNAL]	Affiche les informations d'échantillonnage du signal d'entrée.
	[NIVEAU DU SIGNAL]	Affiche le niveau du signal d'entrée.
[ECHANT.]^{*2}	Affiche la progression du signal d'entrée.	

*1 L'état de la température est indiqué par la couleur du texte (vert/jaune/rouge) et l'échelle de distance. Utilisez le projecteur dans la plage indiquée en vert.

*2 Uniquement pour PT-DZ780

*3 Le temps d'exécution de la lampe à afficher est indiqué en temps réel. La conversion suivante est nécessaire pour calculer l'estimation brute du remplacement de la lampe.

Formule de calcul du temps de remplacement de la lampe (estimation brute)
$(A \times 6 + B \times 4) \div 6$ <ul style="list-style-type: none"> • A : temps d'exécution lorsque [PUISSANCE LAMPE] est réglé sur [NORMAL] • B : temps d'exécution lorsque [PUISSANCE LAMPE] est réglé sur [ECO]

Remarque

- L'e-mail comprenant le contenu de l'état peut être envoyé aux adresses e-mail (jusqu'à deux adresses) réglées sous « Page [E-mail set up] » (➔ page 153) en appuyant sur la touche <ENTER> tout en affichant l'écran [ÉTAT].
- Certains éléments de [INFORMATION SIGNAL] peuvent s'afficher et d'autres non, selon le signal entré.
- Si n'importe quelle anomalie s'est produite sur le projecteur, une pression sur la touche <DEFAULT> tandis que l'écran [ÉTAT] est affiché montre l'écran détaillé des informations d'erreur.
- Pour plus de détails sur le contenu affiché sous [AUTO TEST], reportez-vous à la section « Indications de [AUTO TEST] » (➔ page 173).

[HORS MAR. SANS SIG.]

Fonction qui met automatiquement la source d'alimentation du projecteur en veille s'il n'y a pas de signal d'entrée pendant le laps de temps spécifié. Il est possible de régler la durée écoulée avant la mise en veille.

- 1) Appuyez sur ▲▼ pour sélectionner [HORS MAR. SANS SIG.].
- 2) Appuyez sur ◀▶ pour changer d'élément.
 - Les éléments changent à chaque pression de la touche.

[HORS SERVICE]	Désactive la fonction de mise hors tension Aucun signal.
[10MIN.] - [90MIN.]	Règle le temps en incréments de 10 minutes.

[MODE REMOTE2]

Vous pouvez choisir la borne <REMOTE 2 IN>.

- 1) Appuyez sur ▲▼ pour sélectionner [MODE REMOTE2].
- 2) Appuyez sur ◀▶ pour changer d'élément.
 - Les éléments changent à chaque pression de la touche.

[DÉFAUT]	L'attribution de broche de la borne <REMOTE 2 IN> est utilisée par les réglages d'usine du projecteur.
[UTILISATEUR]	Utilisé pour changer le réglage de la borne <REMOTE 2 IN>. (➔ page 187)
[SERIE L6500]	Le réglage de la borne <REMOTE 2 IN> est utilisé pour la compatibilité avec la série L6500.

- Lorsque [UTILISATEUR] est sélectionné, passez à l'étape 3).

- 3) Appuyez sur la touche <ENTER>.

- 4) Appuyez sur ▲▼ pour sélectionner une option de [PIN2] à [PIN8], puis appuyez sur ◀▶ pour changer le réglage.

[FONCTION DU BOUTON]

Réglez les fonctions de la touche <FUNCTION> de la télécommande.

- 1) Appuyez sur ▲▼ pour sélectionner [FONCTION DU BOUTON].
- 2) Appuyez sur la touche <ENTER>.
 - L'écran [FONCTION DU BOUTON] s'affiche.
- 3) Appuyez sur ▲▼ pour sélectionner une fonction.

[HORS SERVICE]	Désactive la touche <FUNCTION>.
[P IN P]	Change le réglage [P IN P] sur [NON], [UTILISATEUR1], [UTILISATEUR2] ou [UTILISATEUR3]. (➔ page 128)
[MÉMOIRE SECONDAIRE]	Affiche la liste de sous-mémoire. (➔ page 133)
[SÉLECTION SYSTÈME]	Change le réglage [SÉLECTION SYSTÈME]. (➔ page 81)
[SYSTEM DAYLIGHT VIEW]	Change le réglage [SYSTEM DAYLIGHT VIEW]. (➔ page 80)
[GEL D'IMAGE]	Gèle l'image momentanément. (➔ page 108)
[MONITEUR DE PROFIL]	Affiche la forme d'onde du signal d'entrée. (➔ page 109)
[ASPECT]	Commute le réglage d'aspect. (➔ page 83)

- 4) Appuyez sur la touche <ENTER>.

[DATE ET HEURE]

Réglez le fuseau horaire, la date et l'heure de l'horloge intégrée du projecteur.

Sélection du fuseau horaire

- 1) Appuyez sur ▲▼ pour sélectionner [DATE ET HEURE].
- 2) Appuyez sur la touche <ENTER>.
 - L'écran [DATE ET HEURE] s'affiche.
- 3) Appuyez sur ▲▼ pour sélectionner [FUSEAU HORAIRE].
- 4) Appuyez sur ◀▶ pour commuter [FUSEAU HORAIRE].

Réglage manuel de la date et de l'heure

- 1) Appuyez sur ▲▼ pour sélectionner [DATE ET HEURE].
- 2) Appuyez sur la touche <ENTER>.
 - L'écran [DATE ET HEURE] s'affiche.
- 3) Appuyez sur ▲▼ pour sélectionner [AJUSTEMENT HORLOGE].
- 4) Appuyez sur la touche <ENTER>.
 - L'écran [AJUSTEMENT HORLOGE] s'affiche.
- 5) Appuyez sur ▲▼ pour sélectionner un élément et appuyez sur ◀▶ pour régler la date et l'heure locales.
- 6) Appuyez sur ▲▼ pour sélectionner [VALIDER], puis appuyez sur la touche <ENTER>.
 - Le réglage de la date et l'heure est terminé.

Réglage automatique de la date et de l'heure

- 1) Appuyez sur ▲▼ pour sélectionner [DATE ET HEURE].

- 2) Appuyez sur la touche <ENTER>.
 - L'écran [DATE ET HEURE] s'affiche.
- 3) Appuyez sur ▲▼ pour sélectionner [AJUSTEMENT HORLOGE].
- 4) Appuyez sur la touche <ENTER>.
 - L'écran [AJUSTEMENT HORLOGE] s'affiche.
- 5) Appuyez sur ▲▼ pour sélectionner [SYNCHRONISATION NTP], puis appuyez sur ◀▶ pour modifier le paramètre sur [OUI].
- 6) Appuyez sur ▲▼ pour sélectionner [VALIDER], puis appuyez sur la touche <ENTER>.
 - Le réglage de la date et l'heure est terminé.

Remarque

- Pour régler automatiquement la date et l'heure, le projecteur doit être connecté au réseau.
- Si la synchronisation avec le serveur NTP échoue juste après le réglage de [SYNCHRONISATION NTP] sur [OUI], [SYNCHRONISATION NTP] revient sur [NON]. Par ailleurs, si [SYNCHRONISATION NTP] est réglé sur [OUI] alors que le serveur NTP n'est pas sélectionné, [SYNCHRONISATION NTP] revient sur [NON].
- Accédez au projecteur via un navigateur Web pour configurer le serveur NTP. Reportez-vous à la section « Page [Adjust clock] » (➔ page 152) pour plus de détails.
- Si [TOUTES LES DONNÉES UTILISATEUR] du menu [RÉGLAGE PROJECTEUR] → [INITIALISER] (➔ page 127) est exécuté, les réglages d'usine de [FUSEAU HORAIRE] sont rétablis. Cependant, la date et l'heure basées sur le réglage local de date et d'heure (Temps Universel Coordonné, UTC, Universal Time, Coordinated) sont conservées sans être initialisées.

[CALIBRATION OPTIQUE]

Détectez la valeur limite de déplacement de l'objectif du projecteur et réglez automatiquement la position initiale et la position d'objectif standard de l'ET-DLE030.

- 1) Appuyez sur ▲▼ pour sélectionner [CALIBRATION OPTIQUE].
- 2) Appuyez sur la touche ◀▶ pour changer d'élément.
 - Les éléments changent à chaque pression de la touche.

[NORMAL]	Sélectionnez cet élément quand un objectif autre que l'objectif à mise au point fixe (N° de modèle : ET-DLE030) est utilisé. Déplacez l'objectif vers sa position initiale après avoir terminé l'étalonnage.
[DLE030]	Sélectionnez cet élément quand l'objectif à mise au point fixe (N° de modèle : ET-DLE030) est utilisé. Déplacez l'objectif vers la position d'objectif standard de l'ET-DLE030 après avoir terminé l'étalonnage.

- 3) Appuyez sur la touche <ENTER>.
 - L'écran de confirmation s'affiche.
- 4) Appuyez sur ◀▶ pour sélectionner [EXÉCUTER], puis appuyez sur la touche <ENTER>.
 - Pour annuler, sélectionnez [SORTIR].
 - L'objectif se déplace vers le haut, le bas, la gauche et la droite afin de détecter automatiquement la valeur limite de déplacement de l'objectif et de régler automatiquement la position initiale et la position d'objectif standard de l'ET-DLE030.
 - L'objectif s'arrête pour terminer l'étalonnage.

Remarque

- [EN COURS] s'affiche sur le menu pendant l'étalonnage de l'objectif. Impossible d'annuler à mi-opération.
- Lorsque l'étalonnage de l'objectif s'exécute correctement, [TERMINÉ NORMAL.] s'affiche et [TERMINÉ ANORMAL.] s'affiche s'il ne se réalise pas correctement.

[SAUVEGARDER LES DONNÉES UTILIS.]

Enregistrez les diverses valeurs de réglage dans une copie de sauvegarde dans la mémoire intégrée du projecteur.

- 1) Appuyez sur ▲▼ pour sélectionner [SAUVEGARDER LES DONNÉES UTILIS.].
- 2) Appuyez sur la touche <ENTER>.
 - L'écran [MOT DE PASSE SÉCURITÉ] s'affiche.

- 3) Saisissez le mot de passe de sécurité et appuyez sur la touche <ENTER>.
- 4) Lorsque l'écran de confirmation s'affiche, appuyez sur ◀▶ pour sélectionner [EXÉCUTER], puis appuyez sur la touche <ENTER>.
 - [EN COURS] s'affiche pendant la sauvegarde des données.

Remarque

- Les données réglées depuis l'application informatique ne sont pas incluses dans [TOUTES LES DONNÉES UTILISATEUR].

[CHARGER LES DONNÉES UTILISATEUR]

Chargez les diverses valeurs de réglage par une copie de sauvegarde enregistrée dans la mémoire intégrée du projecteur.

- 1) Appuyez sur ▲▼ pour sélectionner [CHARGER LES DONNÉES UTILISATEUR].
- 2) Appuyez sur la touche <ENTER>.
 - L'écran [MOT DE PASSE SÉCURITÉ] s'affiche.
- 3) Saisissez le mot de passe de sécurité et appuyez sur la touche <ENTER>.
- 4) Lorsque l'écran de confirmation s'affiche, appuyez sur ◀▶ pour sélectionner [EXÉCUTER], puis appuyez sur la touche <ENTER>.

Remarque

- Le projecteur entre en mode de veille pour appliquer les valeurs ajustées lorsque [CHARGER LES DONNÉES UTILISATEUR] est exécuté.
- Les données enregistrées à partir d'un ordinateur ne sont pas incluses dans [TOUTES LES DONNÉES UTILISATEUR].

[INITIALISER]

Restaurez les différentes valeurs de réglage à leurs réglages d'usine.

- 1) Appuyez sur ▲▼ pour sélectionner [INITIALISER].
- 2) Appuyez sur la touche <ENTER>.
 - L'écran [MOT DE PASSE SÉCURITÉ] s'affiche.
- 3) Saisissez le mot de passe de sécurité et appuyez sur la touche <ENTER>.
 - L'écran [INITIALISER] s'affiche.
- 4) Appuyez sur ▲▼ pour sélectionner un élément à initialiser.

[TOUTES LES DONNÉES UTILISATEUR]	Rétablit toutes les valeurs de réglage d'usine par défaut, dont [SIGNAUX ENREGISTRÉS], [RÉGLAGE RÉSEAU], [E-mail set up] et [LOGO UTIL.]. Le projecteur entre en mode de veille pour appliquer les valeurs de réglage.
[SIGNAUX ENREGISTRÉS]	Supprime toutes les valeurs de réglage enregistrées pour chaque signal d'entrée. Pour supprimer uniquement une partie d'un signal enregistré, effectuez la procédure décrite dans « Effacement du signal enregistré » (➔ page 132).
[RÉSEAU/E-MAIL]	Fait revenir [RÉGLAGE RÉSEAU] et [E-mail set up] à leur réglages d'usine.
[IMAGE LOGO]	Supprime l'image enregistrée dans [LOGO UTIL.].

- 5) Appuyez sur la touche <ENTER>.
- 6) Lorsque l'écran de confirmation s'affiche, appuyez sur ◀▶ pour sélectionner [EXÉCUTER], puis appuyez sur la touche <ENTER>.

Remarque

- Même lorsque [TOUTES LES DONNÉES UTILISATEUR] est exécuté, les réglages [UNIFORMITE] et [MODE STANDBY] ne sont pas initialisés.

[MOT DE PASSE SERVICE]

Cette fonction est utilisée par les techniciens.

Menu [P IN P]

Sur l'écran de menu, sélectionnez [P IN P] dans le menu principal, puis sélectionnez un élément du sous-menu.

Référez-vous à la section « Naviguer dans les menus » (➔ page 71) pour ce qui concerne l'utilisation de l'écran de menu.

- Après avoir sélectionné l'élément, appuyez sur ▲▼◀▶ pour le régler.

Utilisation de la fonction P IN P

Permet de situer un petit sous-écran séparé dans l'écran principal afin de projeter deux images simultanément.

- 1) Appuyez sur ▲▼ pour sélectionner [MODE P IN P].
- 2) Appuyez sur la touche <ENTER>.
 - L'écran [MODE P IN P] s'affiche.
- 3) Appuyez sur ▲▼ pour sélectionner une fonction.

[NON]	La fonction P IN P n'est pas utilisée.
[UTILISATEUR1]	Les éléments paramétrés dans « Réglage de la fonction P IN P » (➔ page 128) sont utilisés dans la fonction P IN P.
[UTILISATEUR2]	
[UTILISATEUR3]	

- 4) Appuyez sur la touche <ENTER>.

Réglage de la fonction P IN P

Les réglages de la fonction P IN P peuvent être sauvegardés dans [UTILISATEUR1], [UTILISATEUR2] et [UTILISATEUR3].

- 1) Appuyez sur ▲▼ pour sélectionner [MODE P IN P].
- 2) Appuyez sur la touche <ENTER>.
 - L'écran [MODE P IN P] s'affiche.
- 3) Appuyez sur ▲▼ pour sélectionner le mode désiré à partir de [UTILISATEUR1], [UTILISATEUR2] et [UTILISATEUR3], puis appuyez sur la touche <ENTER>.
- 4) Appuyez sur ▲▼ pour sélectionner [FENÊTRE PRINCIPALE] ou [FENÊTRE SECONDAIRE], puis appuyez sur la touche <ENTER>.
- 5) Appuyez sur ▲▼ pour sélectionner la borne d'entrée à afficher dans la fenêtre, puis appuyez sur la touche <ENTER>.
- 6) Appuyez sur ▲▼ pour sélectionner un élément.

[TAILLE]	Réglez la taille d'affichage de la fenêtre entre 10 % et 100 %.
[POSITION]	Réglez la position d'affichage de la fenêtre à l'intérieur de l'écran.
[RÉG.PHASE]	Lorsque la sous-fenêtre est reçue par la borne <RGB 1 IN> ou la borne <RGB 2 IN> et qu'une image scintillante ou un contour irrégulier apparaît, sélectionnez une option entre 0 et +31.

- 7) Si [TAILLE] est sélectionné à l'étape 6), appuyez sur la touche <ENTER>.
 - Le sous-menu s'affiche.
- 8) Appuyez sur ▲▼ pour sélectionner un élément.
- 9) Appuyez sur ◀▶ pour procéder au réglage, puis appuyez sur la touche <MENU>.
- 10) Si [POSITION] est sélectionné à l'étape 6), appuyez sur la touche <ENTER>.
- 11) Appuyez sur ▲▼◀▶ pour régler la position, puis appuyez sur la touche <MENU>.
- 12) Si [RÉG.PHASE] est sélectionné à l'étape 6), appuyez sur la touche ◀▶ pour procéder au réglage.
- 13) Appuyez sur ▲▼ pour sélectionner [BLOCAGE DE TRAME].

14) Appuyez sur ◀▶ pour changer d'élément.

[FENÊTRE SEC.]	Paramétrez un verrouillage d'image pour le signal d'entrée défini dans la sous-fenêtre.
[FENÊTRE PRI.]	Paramétrez un verrouillage d'image pour le signal d'entrée défini dans la fenêtre principale.

15) Appuyez sur ▲▼ pour sélectionner [TYPE].

16) Appuyez sur ◀▶ pour changer d'élément.

[FENÊTRE SEC.]	La sous-fenêtre s'affiche en priorité.
[FENÊTRE PRI.]	La fenêtre principale s'affiche en priorité.

Remarque

- Il se peut que la fonction P IN P ne soit pas disponible pour certains signaux reçus ou certaines bornes sélectionnées. Référez-vous à la section « Liste de combinaisons d'affichage à deux fenêtres » (► page 188) pour plus de détails.
- Les valeurs définies pour la fenêtre principale s'appliquent à des valeurs de réglage d'image telles que [MODE IMAGE], [GAMMA] et [TEMPÉRATURE DE COULEUR].
- Lorsque vous vous trouvez dans l'écran normal (celui dans lequel aucun menu n'est affiché), appuyez sur ◀▶ pour basculer les tailles et les positions de la fenêtre principale et de la sous-fenêtre lorsque P IN P fonctionne.
- Lorsque [RÉGLAGE RETARD] est réglé sur un paramètre autre que [NORMAL], [P IN P] ne peut pas être réglé.
- La combinaison de DIGITAL LINK et d'une autre entrée ne peut pas s'afficher sous P IN P.
- Lorsque [MODE ENTRÉE AUXILIAIRE] est réglé sur [OUI], [P IN P] ne peut pas être réglé.

Menu [MIRE DE TEST]

Sur l'écran de menu, sélectionnez [MIRE DE TEST] dans le menu principal.

Reportez-vous à la section « Naviguer dans les menus » (➔ page 71) pour ce qui concerne l'utilisation de l'écran de menu.

- Appuyez sur ◀▶ pour commuter.

[MIRE DE TEST]

Affichez la mire de test intégrée au projecteur.

Les paramètres de la position, de la taille et des autres facteurs ne sont pas reflétés dans les mires de test. Veillez à afficher le signal d'entrée avant d'effectuer les divers ajustements.

1) Appuyez sur ◀▶ pour commuter l'élément [MIRE DE TEST].

- Les éléments changent à chaque pression de la touche.

Écran de menu + Tout blanc	
Écran de menu + Tout noir	
Écran de menu + Fenêtre	
Écran de menu + Fenêtre (inversion)	
Écran de menu + Barre de couleur (verticale)	Affiche les mires de test avec l'écran de menu. Choisissez une mire de test de sorte qu'il soit facile de faire divers réglages.
Écran de menu + Barre de couleur (horizontale)	
Écran de menu + Rapport d'aspect 16:9/4:3	
Écran de menu + Mise au point	
Écran de menu + Écran de saisie	Affiche l'écran de menu et le signal d'entrée. Les mires de test intégrées ne sont pas affichées.

Remarque

- Appuyez sur la touche <ON SCREEN> de la télécommande pendant que la mire de test est affichée pour masquer l'écran de menu.

Modifier la couleur ou une mire de test de la mise au point

Lorsque la mire de test de l'« Écran du menu + Mise au point » s'affiche, vous pouvez modifier la couleur.

- 1) Appuyez sur ◀▶ pour sélectionner la mire de test de l'« Écran du menu + Mise au point ».
- 2) Appuyez sur la touche <ENTER>.
 - L'écran [COULEUR DE LA MIRE DE TEST] s'affiche.
- 3) Appuyez sur ▲▼ pour sélectionner une couleur, puis appuyez sur la touche <ENTER>.
 - La couleur de la mire de test passe à la couleur sélectionnée.

Remarque

- Les réglages de la couleur de la mire de test reviennent à [BLANC] lorsque vous éteignez le projecteur.
- Il est impossible de modifier les couleurs des mires de test autres que les mires de test de mise au point.

Menu [LISTE SIGNAUX ENREGISTRÉS]

Sur l'écran de menu, sélectionnez [LISTE SIGNAUX ENREGISTRÉS] dans le menu principal. Reportez-vous à la section « Naviguer dans les menus » (➔ page 71) pour ce qui concerne l'utilisation de l'écran de menu.

■ Détails du signal enregistré

Numéro de mémoire : A1 (1-2)

↑ ↑
Numéro de sous-mémoire

Lorsque le signal du numéro d'adresse (A1, A2, ...L7, L8) est enregistré.

- Il est possible de définir un nom pour chaque sous-mémoire (➔ page 133).

Enregistrement de nouveaux signaux

Après la connexion d'un nouveau signal et une pression sur la touche <MENU> de la télécommande ou du panneau de commande, l'enregistrement est terminé et l'écran [MENU PRINCIPAL] s'affiche.

Remarque

- Vous pouvez enregistrer dans le projecteur jusqu'à 96 signaux incluant les sous-mémoires.
- Il y a 12 pages (huit mémoires de A à L, avec huit mémoires possibles pour chaque page) pour les numéros de mémoire, et le signal est enregistré sous le numéro le plus bas disponible. S'il n'y a pas d'espace de mémoire disponible, le plus ancien signal est écrasé.
- Les noms à enregistrer sont automatiquement déterminés par les signaux d'entrée et les numéros de mémoire.
- Si un menu est en cours d'affichage, les nouveaux signaux seront enregistrés dès l'instant de leur connexion.

Changement du nom du signal enregistré

Les signaux enregistrés peuvent être renommés.

- 1) Appuyez sur ▲▼◀▶ pour sélectionner le signal dont le nom doit être changé.
- 2) Appuyez sur la touche <ENTER>.
 - L'écran [STATUT SIGNAUX ENREGISTRÉS] s'affiche.
 - Le numéro de mémoire, la borne d'entrée, le nom du signal d'entrée, la fréquence, la polarité de synchronisation, etc. sont affichés.
 - Appuyez sur la touche <MENU> pour revenir à l'écran [LISTE SIGNAUX ENREGISTRÉS].
- 3) Appuyez sur la touche <ENTER>.
 - L'écran [REGLAGE SIGNAUX ENREGISTRÉS] s'affiche.
- 4) Appuyez sur ▲▼ pour sélectionner [CHANGEMENT DU NOM DU SIGNAL].
- 5) Appuyez sur la touche <ENTER>.
 - L'écran [CHANGEMENT DU NOM DU SIGNAL] s'affiche.
- 6) Appuyez sur ▲▼◀▶ pour sélectionner le texte, puis appuyez sur la touche <ENTER> pour saisir le texte.
- 7) Une fois le nom modifié, appuyez sur ▲▼◀▶ pour sélectionner [OK], puis appuyez sur la touche <ENTER>.
 - L'enregistrement est terminé et l'écran [REGLAGE SIGNAUX ENREGISTRÉS] réapparaît.
 - Si vous appuyez sur ▲▼◀▶ pour sélectionner [CANCEL] et appuyez sur la touche <ENTER>, le nom du signal modifié ne sera pas enregistré et un nom de signal enregistré automatiquement sera utilisé.

Effacement du signal enregistré

Les signaux enregistrés peuvent être effacés.

- 1) Appuyez sur ▲▼◀▶ pour sélectionner le signal à supprimer.
- 2) Appuyez sur la touche <DEFAULT> de la télécommande.
 - L'écran [SUPPRIMER SIGNAUX ENREGISTRÉS] s'affiche.
 - Pour annuler la suppression, appuyez sur la touche <MENU> pour revenir à l'écran [LISTE SIGNAUX ENREGISTRÉS].
- 3) Appuyez sur la touche <ENTER>.
 - Le signal sélectionné sera supprimé.

Remarque

- Vous pouvez également supprimer un signal enregistré à partir de [SUPPRIMER SIGNAUX ENREGISTRÉS] sur l'écran [REGLAGE SIGNAUX ENREGISTRÉS].

Protection du signal enregistré

- 1) Appuyez sur ▲▼◀▶ pour sélectionner le signal à protéger.
- 2) Appuyez sur la touche <ENTER>.
 - L'écran [STATUT SIGNAUX ENREGISTRÉS] s'affiche.
- 3) Appuyez sur la touche <ENTER>.
 - L'écran [REGLAGE SIGNAUX ENREGISTRÉS] s'affiche.
- 4) Appuyez sur ▲▼ pour sélectionner [VERROUILLAGE].
- 5) Appuyez sur ◀▶ pour changer d'élément.
 - Les éléments changent à chaque pression de la touche.

[NON]	Le signal n'est pas protégé.
[OUI]	Le signal est protégé.

Remarque

- Lorsque [VERROUILLAGE] est réglé sur [OUI], les fonctions de suppression du signal, de réglage de l'image et de configuration automatique ne sont pas disponibles. Pour effectuer ces opérations, réglez [VERROUILLAGE] sur [NON].
- Il est possible d'enregistrer un signal dans la sous-mémoire même s'il est protégé.
- Même un signal protégé sera supprimé si [INITIALISER] est exécuté.

Extension de la gamme de verrouillage de signaux

- 1) Appuyez sur ▲▼◀▶ pour sélectionner le signal à régler.
- 2) Appuyez sur la touche <ENTER>.
 - L'écran [STATUT SIGNAUX ENREGISTRÉS] s'affiche.
- 3) Appuyez sur la touche <ENTER>.
 - L'écran [REGLAGE SIGNAUX ENREGISTRÉS] s'affiche.
- 4) Appuyez sur ▲▼ pour sélectionner [TYPE DE VERROUILLAGE].
- 5) Appuyez sur ◀▶ pour changer d'élément.
 - Les éléments changent à chaque pression de la touche.

[ETROIT]	Sélectionnez habituellement cet élément.
[LARGE]	Étend la gamme de verrouillage.

Remarque

- Passez à la gamme qui détermine qu'un signal à entrer est le même signal que celui déjà enregistré.
- Pour donner la priorité à la détermination qu'il s'agit du même signal déjà enregistré, réglez-le sur le paramètre [LARGE].
- À utiliser dans certains cas, comme par exemple lorsque la fréquence de synchronisation d'un signal d'entrée a légèrement été modifié ou lorsque des listes de signaux multiples sont enregistrées.

- Disponible uniquement quand un signal est reçu par la borne <RGB 1 IN>, <RGB 2 IN>, <DVI-D IN>, <HDMI IN> ou <DIGITAL LINK/LAN>.
- Lorsque [LARGE] est réglé, il se peut que l'image soit déformée parce qu'un signal est estimé être le même signal, même si une fréquence de synchronisation est légèrement modifiée.
- Quand un signal à l'entrée correspond à plusieurs signaux réglés dans [LARGE], un signal enregistré avec un numéro de mémoire supérieur reçoit la priorité. Exemple : un signal à entrer correspondant aux numéros de mémoire A2, A4 et B1 sera déterminé pour être B1.
- Lorsqu'un signal d'enregistrement est supprimé, les paramètres sont également supprimés.
- Dans un environnement où plusieurs types de signaux sont entrés à la même borne, les signaux ne sont parfois pas déterminés correctement lorsque le paramètre est réglé sur [LARGE].

Mémoire secondaire

Le projecteur a une fonction de sous-mémoire qui permet d'enregistrer les données d'ajustement d'images multiples, même si elles sont reconnues comme un même signal par la fréquence ou le format de la source du signal de synchronisation.

Utilisez cette fonction lorsque vous avez besoin d'ajuster la qualité d'image comme le changement du format d'affichage ou de l'équilibre des blancs pour la même source du signal de synchronisation. La sous-mémoire inclut toute les données qui peuvent être ajustées pour chaque signal, comme le format d'affichage de l'image et les données ajustées dans l'élément [IMAGE] ([CONTRASTE], [LUMINOSITÉ], etc.).

Enregistrement dans la sous-mémoire

- 1) **Dans l'écran normal (lorsque le menu n'est pas affiché), appuyez sur ◀▶.**
 - L'écran d'enregistrement dans la sous-mémoire s'affiche si la sous-mémoire n'est pas enregistrée. Passez à l'étape 3).
 - Une liste de sous-mémoires enregistrées pour le signal actuellement connecté s'affiche.
 - En sélectionnant [MÉMOIRE SECONDAIRE] dans le menu [RÉGLAGE PROJECTEUR] → [FONCTION DU BOUTON], la touche <FUNCTION> de la télécommande peut être utilisée à la place de ◀▶.
- 2) **Appuyez sur ▲▼◀▶ pour sélectionner le numéro de sous-mémoire à enregistrer dans [LISTE MÉMOIRE SECONDAIRE].**
- 3) **Appuyez sur la touche <ENTER>.**
 - L'écran [CHANGEMENT DU NOM DU SIGNAL] s'affiche.
- 4) **Appuyez sur ▲▼◀▶ pour sélectionner [OK], puis appuyez sur la touche <ENTER>.**
 - Pour renommer le signal enregistré, suivez la procédure des étapes 6) et 7) dans « Changement du nom du signal enregistré » (➔ page 131).

Commutation sur la sous-mémoire

- 1) **Dans l'écran normal (lorsque le menu n'est pas affiché), appuyez sur ◀▶.**
 - Une liste de sous-mémoires enregistrées pour le signal actuellement connecté s'affiche.
- 2) **Appuyez sur ▲▼◀▶ pour sélectionner le signal à changer dans [LISTE MÉMOIRE SECONDAIRE].**
- 3) **Appuyez sur la touche <ENTER>.**
 - Cela permet de basculer sur le signal sélectionné à l'étape 2).

Effacement de la sous-mémoire

- 1) **Dans l'écran normal (lorsque le menu n'est pas affiché), appuyez sur ◀▶.**
 - L'écran [LISTE MÉMOIRE SECONDAIRE] s'affiche.
- 2) **Appuyez sur ▲▼◀▶ pour sélectionner la sous-mémoire à effacer, puis appuyez sur la touche <DEFAULT> de la télécommande.**
 - L'écran [SUPPRIMER SIGNAUX ENREGISTRÉS] s'affiche.
 - Pour annuler la suppression, appuyez sur la touche <MENU> pour revenir à l'écran [LISTE MÉMOIRE SECONDAIRE].
- 3) **Appuyez sur la touche <ENTER>.**
 - La sous-mémoire sélectionnée sera effacée.

Menu [SÉCURITÉ]

Sur l'écran de menu, sélectionnez [SÉCURITÉ] dans le menu principal, puis sélectionnez un élément du sous-menu.

Reportez-vous à la section « Naviguer dans les menus » (➔ page 71) pour ce qui concerne l'utilisation de l'écran de menu.

- Lorsque le projecteur est utilisé pour la première fois
Mot de passe initial : appuyez sur ▲▶▼◀◀▶▼◀ dans l'ordre, puis appuyez sur la touche <ENTER>.
- Après avoir sélectionné l'élément, appuyez sur ▲▼◀▶ pour le régler.

Attention

- Quand vous choisissez le menu [SÉCURITÉ] et appuyez sur la touche <ENTER>, vous devez saisir un mot de passe. Saisissez le mot de passe prédéfini, puis continuez la procédure du menu [SÉCURITÉ].
- Si le mot de passe a été changé précédemment, saisissez le nouveau mot de passe et appuyez sur la touche <ENTER>.

Remarque

- Le mot de passe saisi est affiché sous forme de * à l'écran.
- Un message d'erreur est affiché sur l'écran quand le mot de passe saisi est incorrect. Saisissez de nouveau le mot de passe correct.

[MOT DE PASSE SÉCURITÉ]

Affichez l'écran [MOT DE PASSE SÉCURITÉ] lorsque l'alimentation est sous tension et que le commutateur <MAIN POWER> est réglé sur le côté <OFF>. Si le mot de passe saisi est incorrect, le fonctionnement sera réduit à la touche veille <⏻>, à la touche <SHUTTER> et aux touches <LENS> (<FOCUS>, <ZOOM>, <SHIFT>).

1) Appuyez sur ▲▼ pour sélectionner [MOT DE PASSE SÉCURITÉ].

2) Appuyez sur ◀▶ pour changer d'élément.

- Les éléments changent à chaque pression de la touche.

[NON]	Désactive la saisie du mot de passe de sécurité.
[OUI]	Active la saisie du mot de passe de sécurité.

Remarque

- [MOT DE PASSE SÉCURITÉ] est défini sur [NON] par le réglage d'usine ou lorsque [TOUTES LES DONNÉES UTILISATEUR] sous [INITIALISER] (➔ page 127) est exécuté.
- Changez périodiquement le mot de passe afin qu'il soit difficile à deviner.
- Le mot de passe de sécurité est activé après avoir réglé [MOT DE PASSE SÉCURITÉ] sur [OUI] et après avoir basculé le commutateur <MAIN POWER> sur <OFF>.

[CHANGER MOT DE PASSE SÉCURITÉ]

Modifiez le mot de passe de sécurité.

1) Appuyez sur ▲▼ pour sélectionner [CHANGER MOT DE PASSE SÉCURITÉ].

2) Appuyez sur la touche <ENTER>.

- L'écran [CHANGER MOT DE PASSE SÉCURITÉ] s'affiche.

3) Appuyez sur ▲▼◀▶ et sur les touches numériques (<0> - <9>) pour définir le mot de passe.

- Vous pouvez régler jusqu'à huit opérations de touche.

4) Appuyez sur la touche <ENTER>.

5) Saisissez de nouveau le mot de passe pour confirmation.

6) Appuyez sur la touche <ENTER>.

Remarque

- Le mot de passe saisi est affiché sous forme de * à l'écran.
- Lorsque des valeurs numériques sont utilisées pour le mot de passe de sécurité, le mot de passe de sécurité doit être réinitialisé en cas de perte de la télécommande. Consultez votre revendeur pour connaître la méthode de réinitialisation.

[RÉGLAGE AFFICHAGE]

Faite chevaucher le message de sécurité (texte ou image) par-dessus l'image projetée.

- 1) Appuyez sur ▲▼ pour sélectionner [RÉGLAGE AFFICHAGE].
- 2) Appuyez sur ◀▶ pour changer d'élément.
 - Les éléments changent à chaque pression de la touche.

[NON]	Masque le message de sécurité.
[TEXTE]	Affiche le texte réglé dans le menu [SÉCURITÉ] → [CHANGE TEXTE].
[LOGO UTIL.]	Affiche l'image enregistrée par l'utilisateur.

Remarque

- Pour créer/enregistrer l'image [LOGO UTIL.], utilisez le « Logo Transfer Software » figurant dans le CD-ROM fourni.

[CHANGE TEXTE]

Éditez le texte à afficher quand [TEXTE] est sélectionné sous [RÉGLAGE AFFICHAGE].

- 1) Appuyez sur ▲▼ pour sélectionner [CHANGE TEXTE].
- 2) Appuyez sur la touche <ENTER>.
 - L'écran [CHANGE TEXTE] s'affiche.
- 3) Appuyez sur ▲▼◀▶ pour sélectionner le texte, puis appuyez sur la touche <ENTER> pour saisir le texte.
- 4) Appuyez sur ▲▼◀▶ pour sélectionner [OK], puis appuyez sur la touche <ENTER>.
 - Le texte est modifié.

[RÉGLAGE APPAREIL DE CONTRÔLE]

Activez/Désactivez l'utilisation des touches du panneau de commande et de la télécommande.

- 1) Appuyez sur ▲▼ pour sélectionner [RÉGLAGE APPAREIL DE CONTRÔLE].
- 2) Appuyez sur la touche <ENTER>.
 - L'écran [RÉGLAGE APPAREIL DE CONTRÔLE] s'affiche.
- 3) Appuyez sur ▲▼ pour sélectionner [PANNEAU DE CONTRÔLE] ou [TÉLÉCOMMANDE].

[PANNEAU DE CONTRÔLE]	Vous pouvez activer la limitation de commande sur le panneau de commande.
[TÉLÉCOMMANDE]	Vous pouvez activer la limitation de commande pour la télécommande.

- 4) Appuyez sur la touche <ENTER>.
 - L'écran [PANNEAU DE CONTRÔLE] ou [TÉLÉCOMMANDE] s'affiche.
- 5) Appuyez sur ▲▼ pour sélectionner [PANNEAU DE CONTRÔLE] ou [TÉLÉCOMMANDE].
- 6) Appuyez sur ◀▶ pour changer d'élément.
 - Vous pouvez régler la restriction de fonctionnement du panneau de commande ou de la télécommande.

[EN SERVICE]	Active le fonctionnement de toutes les touches.
[HORS SERVICE]	Désactive le fonctionnement de toutes les touches.
[UTILISATEUR]	Il est possible d'activer/de désactiver séparément le fonctionnement de toutes les touches. Référez-vous à la section « Activer/Désactiver n'importe quelle touche » (➔ page 136) pour plus de détails.

- 7) Appuyez sur ▲▼ pour sélectionner [VALIDER], puis appuyez sur la touche <ENTER>.
 - L'écran de confirmation s'affiche.
- 8) Appuyez sur ◀▶ pour sélectionner [EXÉCUTER], puis appuyez sur la touche <ENTER>.

Activer/Désactiver n'importe quelle touche

- 1) Appuyez sur ▲▼ pour sélectionner [RÉGLAGE APPAREIL DE CONTRÔLE].
- 2) Appuyez sur la touche <ENTER>.
 - L'écran [RÉGLAGE APPAREIL DE CONTRÔLE] s'affiche.
- 3) Appuyez sur ▲▼ pour sélectionner [PANNEAU DE CONTRÔLE] ou [TÉLÉCOMMANDE].
- 4) Appuyez sur la touche <ENTER>.
- 5) Appuyez sur ▲▼ pour sélectionner [PANNEAU DE CONTRÔLE] ou [TÉLÉCOMMANDE].
- 6) Appuyez sur ◀▶ pour changer [UTILISATEUR].
- 7) Appuyez sur ▲▼ pour sélectionner l'élément de touche à ajuster.
 - Une fois [TOUCHE SELECTION ENTRÉES] sélectionné, appuyez sur la touche <ENTER>, puis appuyez sur ▲▼ pour choisir la touche à ajuster.

	Touches pouvant être ajustées	
	[PANNEAU DE CONTRÔLE]	[TÉLÉCOMMANDE]
[TOUCHE DE MISE EN MARCHÉ]	Touche de mise en veille <ϕ>, touche de mise en marche < >	
[TOUCHE SELECTION ENTRÉES]	Touche <RGB1>, touche <RGB2>, touche <DVI-D>, touche <HDMI>, touche <DIGITAL LINK>, touche <SDI>*1	Touche <VIDEO>, touche <RGB1/2>, touche <DVI-D>, touche <HDMI>, touche <DIGITAL LINK>, touche <SDI>*1
[TOUCHE MENU]	Touche <MENU>	
[TOUCHE OPTIQUE]	Touche <LENS>	Touche d'objectif (<FOCUS>, <ZOOM>, <SHIFT>)
[TOUCHE AUTO SETUP]	Touche <AUTO SETUP>	
[TOUCHE OBTURATEUR]	Touche <SHUTTER>	
[TOUCHE ON SCREEN]	—	Touche <ON SCREEN>
[AUTRES TOUCHES]	▲▼◀▶, touche <ENTER>	Touches non listées ci-dessus

*1 L'entrée SDI est uniquement destinée au modèle PT-DZ780.

- 8) Appuyez sur ◀▶ pour changer d'élément.

[EN SERVICE]	Active le fonctionnement des touches.
[HORS SERVICE]	Désactive le fonctionnement des touches.

- Les éléments suivants sont disponibles uniquement lorsque [TOUCHE RGB1/2] sous [TOUCHE SELECTION ENTRÉES] est sélectionné.

[COMMUTATION]	Bascule entre [RGB1] et [RGB2] lorsque la touche est actionnée.
[RGB1]	Se fixe sur [RGB1].
[RGB2]	Se fixe sur [RGB2].
[HORS SERVICE]	Désactive le fonctionnement des touches.

- Les éléments suivants sont disponibles uniquement lorsque [TOUCHE VIDEO] sous [TOUCHE SELECTION ENTRÉES] est sélectionné.

[HORS SERVICE]	Désactive le fonctionnement des touches.
[VIDEO]	Se fixe sur [VIDEO].
[Y/C]	Se fixe sur [Y/C].
[COMMUTATION]	Bascule entre [VIDEO] et [Y/C] lorsque la touche est actionnée.

- Lorsque [TOUCHE SELECTION ENTRÉES] est sélectionné à l'étape 7) et après la commutation de l'élément, appuyez sur la touche <MENU> pour revenir à l'écran [PANNEAU DE CONTRÔLE] ou à l'écran [TÉLÉCOMMANDE].

- 9) Appuyez sur ▲▼ pour sélectionner [VALIDER], puis appuyez sur la touche <ENTER>.
 - L'écran de confirmation s'affiche.
- 10) Appuyez sur ◀▶ pour sélectionner [EXÉCUTER], puis appuyez sur la touche <ENTER>.

Remarque

- Lorsqu'une touche est utilisée alors que le périphérique est réglé sur [HORS SERVICE], l'écran [MOT DE PASSE APPAREIL DE CONTRÔLE] s'affiche.
Saisissez le mot de passe appareil de contrôle.
- L'écran [MOT DE PASSE APPAREIL DE CONTRÔLE] apparaît lorsqu'aucune opération n'est réalisée pendant environ 10 secondes.
- Si l'utilisation de [PANNEAU DE CONTRÔLE] et [TÉLÉCOMMANDE] sont réglés sur [HORS SERVICE], le projecteur ne pourra pas être mis hors tension (ni entrer en veille).
- Lorsque le réglage est terminé, l'écran de menu disparaît. Pour un fonctionnement sans interruption, appuyez sur la touche <MENU> pour afficher le menu principal.
- Même lorsque le fonctionnement des touches de la télécommande est désactivé, le fonctionnement de la touche <ID SET> de la télécommande est activé.

[CHGT MOT PASSE APPAREIL DE CONTRÔLE]

Il est possible de modifier le mot de passe appareil de contrôle.

- 1) Appuyez sur ▲▼ pour sélectionner [CHGT MOT PASSE APPAREIL DE CONTRÔLE].
- 2) Appuyez sur la touche <ENTER>.
 - L'écran [CHGT MOT PASSE APPAREIL DE CONTRÔLE] s'affiche.
- 3) Appuyez sur ▲▼◀▶ pour sélectionner le texte, puis appuyez sur la touche <ENTER> pour saisir le texte.
- 4) Appuyez sur ▲▼◀▶ pour sélectionner [OK], puis appuyez sur la touche <ENTER>.
 - Pour annuler, sélectionnez [CANCEL].

Attention

- Le mot de passe initial est défini sur « AAAA » par le réglage d'usine ou lorsque [TOUTES LES DONNÉES UTILISATEUR] sous [INITIALISER] (➔ page 127) est exécuté.
- Changez périodiquement le mot de passe afin qu'il soit difficile à deviner.

Menu [RÉG.RÉSEAU]

Sur l'écran de menu, sélectionnez [RÉG.RÉSEAU] dans le menu principal, puis sélectionnez un élément du sous-menu.

Reportez-vous à la section « Naviguer dans les menus » (➔ page 71) pour ce qui concerne l'utilisation de l'écran de menu.

- Après avoir sélectionné l'élément, appuyez sur ▲▼◀▶ pour le régler.

[MODE DIGITAL LINK]

Changez la méthode de communication de la borne <DIGITAL LINK/LAN> du projecteur.

1) Appuyez sur ▲▼ pour sélectionner [MODE DIGITAL LINK].

2) Appuyez sur ◀▶ pour changer d'élément.

- Les éléments changent à chaque pression de la touche.

[AUTO]	Commute automatiquement la méthode de communication sur DIGITAL LINK, longue portée ou Ethernet.
[DIGITAL LINK]	Fixe la méthode de communication sur DIGITAL LINK.
[LONGUE PORTÉE]	Fixe la méthode de communication sur la longue portée.
[ETHERNET]	Fixe la méthode de communication sur Ethernet.

Modes de communication possibles

✓ : communication possible

— : communication impossible

Réglage		Communication possible			
		Transfert de vidéo (100 m (328'1"))	Transfert de vidéo (150 m (492'2"))	Ethernet	RS-232C
[AUTO]	Pour DIGITAL LINK	✓	—	✓	✓
	Pour la longue portée	—	✓	✓	✓
	Pour Ethernet	—	—	✓	—
[DIGITAL LINK]		✓	—	✓	✓
[LONGUE PORTÉE]		—	✓	✓	✓
[ETHERNET]		—	—	✓	—

Remarque

- La distance de transmission maximale lors de la connexion selon la méthode de communication de longue portée est 150 m (492'2"). Cependant, le signal que le projecteur peut recevoir est de 1080/60p (148,5 MHz) au maximum.
- Lorsque la méthode de communication de l'émetteur sur câble à paires torsadées est réglée sur la longue portée, la connexion se fait selon la méthode de communication de longue portée quand [MODE DIGITAL LINK] est réglé sur [AUTO]. Pour procéder à la connexion avec le Commutateur DIGITAL LINK optionnel (N° de modèle : ET-YFB200G) selon la méthode de communication de longue portée, réglez [MODE DIGITAL LINK] sur [LONGUE PORTÉE].
- La connexion est incorrecte si l'émetteur sur câble à paires torsadées ne prend pas en charge la méthode de communication de longue portée, et ce même si [MODE DIGITAL LINK] est réglé sur [LONGUE PORTÉE].

[REGLAGE DIGITAL LINK]

Réglez la méthode de communication sur DIGITAL LINK ou Ethernet.

Lorsque le projecteur est directement relié via Ethernet

1) Appuyez sur ▲▼ pour sélectionner [REGLAGE DIGITAL LINK].

2) Appuyez sur la touche <ENTER>.

- L'écran [REGLAGE DIGITAL LINK] s'affiche.

3) Appuyez sur ▲▼ pour sélectionner [DUPLEX(ETHERNET)].

4) Appuyez sur ◀▶ pour changer de méthode de communication.

- Les éléments changent à chaque pression de la touche.

[NEGOTIATION AUTO]	Règle la méthode de communication automatiquement.
[100BaseTX-Full]	La méthode de communication en duplex intégral est réglée.
[100BaseTX-Half]	La méthode de communication en semi-duplex est réglée.

- 5) Appuyez sur ▲▼ pour sélectionner [EMMAGASINAGE].
- 6) Appuyez sur la touche <ENTER>.
- 7) Lorsque l'écran de confirmation s'affiche, appuyez sur ◀▶ pour sélectionner [EXÉCUTER], puis appuyez sur la touche <ENTER>.

Remarque

- Le projecteur n'est pas compatible avec 10BaseT Full/Half.

Lorsque le projecteur est relié à un émetteur sur câble à paires torsadées

- 1) Appuyez sur ▲▼ pour sélectionner [REGLAGE DIGITAL LINK].
- 2) Appuyez sur la touche <ENTER>.
 - L'écran [REGLAGE DIGITAL LINK] s'affiche.
- 3) Appuyez sur ▲▼ pour sélectionner [DUPLEX(DIGITAL LINK)].
- 4) Appuyez sur ◀▶ pour changer de méthode de communication.
 - Les éléments changent à chaque pression de la touche.

[100BaseTX-Full]	La méthode de communication en duplex intégral est réglée.
[100BaseTX-Half]	La méthode de communication en semi-duplex est réglée.
[NEGOTIATION AUTO]	Règle la méthode de communication automatiquement.

- 5) Appuyez sur ▲▼ pour sélectionner [EMMAGASINAGE].
- 6) Appuyez sur la touche <ENTER>.
- 7) Lorsque l'écran de confirmation s'affiche, appuyez sur ◀▶ pour sélectionner [EXÉCUTER], puis appuyez sur la touche <ENTER>.

[ÉTAT DIGITAL LINK]

Affiche l'environnement de connexion DIGITAL LINK.

- 1) Appuyez sur ▲▼ pour sélectionner [ÉTAT DIGITAL LINK].
- 2) Appuyez sur la touche <ENTER>.
 - L'écran [ÉTAT DIGITAL LINK] s'affiche.

[ÉTAT LIEN]	[NO LINK], [DIGITAL LINK], [LONGUE PORTÉE] ou [ETHERNET] s'affiche.
[ÉTAT HDCP]	[AUCUN SIGNAL], [OFF] ou [ON] s'affiche.
[QUALITE DU SIGNAL]	<p>[QUALITE DU SIGNAL] est une valeur numérique représentant le degré d'erreur, et les changements de couleur d'affichage en vert, jaune ou rouge dépendent de cette valeur. Vérifiez le niveau de qualité du signal lors de la réception d'un signal provenant de l'émetteur sur câble à paires torsadées.</p> <ul style="list-style-type: none"> • [MAX]/[MIN] : valeur maximale/minimale du degré d'erreur • Vert (-12 dB ou moins) → Niveau de qualité de signal normal • Jaune (-11 à -8 dB) → Niveau d'avertissement pour lequel il est possible qu'un bruit soit introduit sur l'écran • Rouge (-7 dB ou supérieur) → Niveau anormal auquel la synchronisation peut être interrompue ou auquel un signal risque de ne pas être reçu

[RÉGLAGE RÉSEAU]

Effectuez les réglages initiaux du réseau avant d'utiliser la fonction réseau.

- 1) Appuyez sur ▲▼ pour sélectionner [RÉGLAGE RÉSEAU].

- 2) Appuyez sur la touche <ENTER>.
 - L'écran [RÉGLAGE RÉSEAU] s'affiche.
- 3) Appuyez sur ▲▼ pour sélectionner un élément, puis changez les réglages en fonction des instructions d'utilisation du menu.

[NOM DU PROJECTEUR]	Vous permet de changer le nom de projecteur. Saisissez le nom d'hôte, si c'est nécessaire, lors de l'utilisation d'un serveur DHCP, etc.	
[DHCP]	[OUI]	Si un serveur existe DHCP sur le réseau où le projecteur doit être connecté, obtient l'adresse IP automatiquement.
	[NON]	Si aucun serveur DHCP n'existe sur le réseau où le projecteur doit être connecté, sélectionnez [ADRESSE IP], [MASQUE SOUS-RÉSEAU] et [PASSERELLE PAR DÉFAUT].
[ADRESSE IP]	Saisissez l'adresse IP si vous n'utilisez pas de serveur DHCP.	
[MASQUE SOUS-RÉSEAU]	Saisissez le masque de sous-réseau si vous n'utilisez pas de serveur DHCP.	
[PASSERELLE PAR DÉFAUT]	Saisissez l'adresse de passerelle par défaut si vous n'utilisez pas de serveur DHCP.	
[EMMAGASINAGE]	Sauvegardez les réglages actuels du réseau.	

- 4) Appuyez sur ▲▼ pour sélectionner [EMMAGASINAGE], puis appuyez sur la touche <ENTER>.
- 5) Lorsque l'écran de confirmation s'affiche, appuyez sur ◀▶ pour sélectionner [EXÉCUTER], puis appuyez sur la touche <ENTER>.

Remarque

- Si vous utilisez un serveur DHCP, confirmez que le serveur DHCP est actif.
- Contactez l'administrateur de votre réseau en ce qui concerne l'adresse IP, le masque de sous-réseau et la passerelle par défaut.
- Lorsque [RÉGLAGE Art-Net] est réglé sur [OUI(2.X.X.X)] ou [OUI(10.X.X.X)], [RÉGLAGE RÉSEAU] est indisponible.

[CONTRÔLE RÉSEAU]

Installez la méthode de commande du réseau.

- 1) Appuyez sur ▲▼ pour sélectionner [CONTRÔLE RÉSEAU].
- 2) Appuyez sur la touche <ENTER>.
 - L'écran [CONTRÔLE RÉSEAU] s'affiche.
- 3) Appuyez sur ▲▼ pour sélectionner un élément, et sur ◀▶ pour changer le réglage.

[COMMANDE WEB]	Sélectionnez [OUI] pour commander avec le navigateur Web.
[CONTRÔLE PJLink]	Sélectionnez [OUI] pour commander via le protocole PJLink.
[CONTRÔLE DE COMMANDE]	Sélectionnez [OUI] pour commander avec le format de commande de contrôle de la borne <SERIAL IN>/<SERIAL OUT> (➡ page 186). Référez-vous à la section « Commandes de contrôle via le réseau local » (➡ page 180).
[PORT DE COMMANDE]	Choisissez le numéro de port utilisé pour le contrôle de commande.
[Crestron Connected(TM)]	Sélectionnez [OUI] pour commander avec Crestron Connected™ sous Crestron Electronics, Inc.
[AMX D.D.]	Sélectionnez [OUI] pour commander avec AMX Corporation. Le réglage de cette fonction [OUI] active la détection via « AMX Device Discovery ». Pour plus de détails, consultez le site Web d'AMX Corporation. URL http://www.amx.com/
[EXTRON XTP]	Sélectionnez [OUI] lors du branchement de l'« émetteur XTP » d'Extron Electronics à la borne <DIGITAL LINK/LAN>. [EXTRON XTP] doit être réglé sur [NON] lors de la connexion du périphérique optionnel prenant en charge la sortie DIGITAL LINK (N° de modèle : ET-YFB100G, ET-YFB200G). Pour plus de détails sur l'« émetteur XTP », consultez le site Web d'Extron Electronics. URL : http://www.extron.com/
[EMMAGASINAGE]	Sauvegardez les réglages actuels du contrôle de réseau.

- 4) Appuyez sur ▲▼ pour sélectionner [EMMAGASINAGE], puis appuyez sur la touche <ENTER>.
- 5) Lorsque l'écran de confirmation s'affiche, appuyez sur ◀▶ pour sélectionner [EXÉCUTER], puis appuyez sur la touche <ENTER>.

[ÉTAT DU RÉSEAU]

Affichez l'état du réseau du projecteur.

- 1) Appuyez sur ▲▼ pour sélectionner [ÉTAT DU RÉSEAU].
- 2) Appuyez sur la touche <ENTER>.
 - L'écran [ÉTAT DU RÉSEAU] s'affiche.

[DHCP]	Affiche l'état de l'utilisation du serveur DHCP.
[ADRESSE IP]	Affiche [ADRESSE IP].
[MASQUE SOUS-RÉSEAU]	Affiche [MASQUE SOUS-RÉSEAU].
[PASSERELLE PAR DÉFAUT]	Affiche [PASSERELLE PAR DÉFAUT].
[DNS1]	Affiche l'adresse du serveur DNS primaire.
[DNS2]	Affiche l'adresse du serveur DNS secondaire.
[ADRESSE MAC]	Affiche [ADRESSE MAC].

[MENU DIGITAL LINK]

Lorsque le périphérique optionnel prenant en charge la sortie DIGITAL LINK (N° de modèle : ET-YFB100G, ET-YFB200G) est connecté à la borne <DIGITAL LINK/LAN>, le menu principal du périphérique prenant en charge la sortie DIGITAL LINK s'affiche. Pour plus de détails, consultez le Manuel d'utilisation du périphérique prenant en charge la sortie DIGITAL LINK.

Remarque

- Lorsque [EXTRON XTP] est réglé sur [OUI], [MENU DIGITAL LINK] est indisponible.
- Les conseils d'utilisation de la touche « RETURN » s'affichent sur l'écran de menu du Boîtier d'interface digitale et du Commutateur DIGITAL LINK. Le projecteur n'a pas de touche « RETURN », mais la même opération est disponible avec la touche <MENU>.

[RÉGLAGE Art-Net]

Procédez aux réglages pour utiliser la fonction Art-Net. Pour les définitions de canal utilisées pour commander le projecteur avec la fonction Art-Net, reportez-vous à la section « Utilisation de la fonction Art-Net » (➔ page 177).

- 1) Appuyez sur ▲▼ pour sélectionner [RÉGLAGE Art-Net].
- 2) Appuyez sur ◀▶ pour sélectionner un élément.
 - Les éléments changent à chaque pression de la touche.

[NON]	Désactive la fonction Art-Net.
[OUI(2.X.X.X)]	Active la fonction Art-Net et règle l'adresse IP sur 2.X.X.X.
[OUI(10.X.X.X)]	Active la fonction Art-Net et règle l'adresse IP sur 10.X.X.X.
[OUI(MANUEL)]	Active la fonction Art-Net et utilise l'adresse IP réglée sous [RÉGLAGE RÉSEAU].

- Quand un paramètre autre que [NON] est sélectionné, passez à l'étape 3).

- 3) Appuyez sur la touche <ENTER>.
 - L'écran [RÉGLAGE Art-Net] s'affiche.
- 4) Appuyez sur ▲▼ pour sélectionner [RÉGLAGE CANAL].
- 5) Appuyez sur la touche ◀▶ pour changer d'élément.

[DÉFAUT]	Utilise l'affectation de canal avec le réglage standard pour le projecteur.
[UTILISATEUR]	Sert à modifier l'affectation de canal.
[DZ870/DZ21K]	Utilise l'affectation de canal avec les séries DZ870 et DZ21K compatibles. Série DZ870 : série DZ870, série DW830, série DX100 Série DZ21K : série DZ21K, série DS20K, série DW17K, série DZ16K

- Lorsque [DÉFAUT] ou [DZ870/DZ21K] est sélectionné, une pression sur la touche <ENTER> affiche la fonction assignée au canal.
- Lorsque [DÉFAUT] ou [DZ870/DZ21K] est sélectionné, passez à l'étape 9).

- 6) Appuyez sur la touche <ENTER>.
 - L'écran [RÉGLAGE CANAL] s'affiche.

- 7) Appuyez sur la touche ▲▼ pour sélectionner le canal à régler et appuyez sur ◀▶ pour changer d'élément.

[PUISS. LAMPE]	Règle la quantité de lumière.
[SÉLECTION ENTRÉE]	Change d'entrée.
[POSITION LENTILLE]	Déplace la position d'objectif.
[DÉCALAGE H LENTILLE]	Règle le déplacement de l'objectif dans la direction horizontale.
[DÉCALAGE V LENTILLE]	Règle le déplacement de l'objectif dans la direction verticale.
[FOCUS LENTILLE]	Règle la mise au point.
[ZOOM LENTILLE]	Règle le zoom.
[ALIMENTATION]	Commande l'état d'alimentation.
[OBTURATEUR]	Commande l'obturateur.
[GÉOMÉTRIE]	Exécute le réglage géométrique.
[MASQUE PERSONALISE]*1	Exécute le réglage géométrique à l'aide de l'ordinateur. Pour utiliser PC-1, PC-2 et PC-3, le Kit de mise à niveau optionnel (N° de modèle : ET-UK20) est requis.
[GEL D'IMAGE]	Gèle l'image projetée.
[COULEUR]	Règle la saturation de couleur.
[TEINTE]	Règle la teinte.
[TRAME MOTIF]	Affiche le motif de trame.
[EN SERVICE / HORS SERVICE]	Active ou désactive la commande du projecteur avec la fonction Art-Net.
[NÉANT]	Aucune définition

*1 Uniquement pour PT-DZ780

- Les réglages peuvent se faire en appuyant sur ▲▼ pour sélectionner le canal à régler et en appuyant sur la touche <ENTER> pour afficher la liste des éléments, puis en appuyant sur ▲▼ pour sélectionner un élément et en appuyant sur la touche <ENTER>.
- Il est impossible de régler le même élément pour plusieurs canaux, à l'exception de [NÉANT].

- 8) Appuyez sur la touche <MENU>.

- L'écran [RÉGLAGE Art-Net] s'affiche.

- 9) Appuyez sur ▲▼ pour sélectionner un élément, puis appuyez sur ◀▶ pour changer les réglages.

[NET]	Saisissez [NET] pour l'utiliser quand le projecteur traite Art-Net.
[SUB NET]	Saisissez [SUB NET] pour l'utiliser quand le projecteur traite Art-Net.
[UNIVERSE]	Saisissez [UNIVERSE] pour l'utiliser quand le projecteur traite Art-Net.
[ADRESSE DÉBUT]	Saisissez [ADRESSE DÉBUT] pour l'utiliser quand le projecteur traite Art-Net.

- 10) Appuyez sur ▲▼ pour sélectionner [EMMAGASINAGE], puis appuyez sur la touche <ENTER>.

- 11) Lorsque l'écran de confirmation s'affiche, appuyez sur ◀▶ pour sélectionner [EXÉCUTER], puis appuyez sur la touche <ENTER>.

Remarque

- Si [OUI(2.X.X.X)] ou [OUI(10.X.X.X)] est sélectionné, l'adresse IP est calculée et réglée automatiquement.

Connexion réseau

Le projecteur est doté d'une fonction réseau, et les utilisations suivantes sont disponibles depuis un ordinateur utilisant le contrôle Web.

- Réglage et ajustement du projecteur
- Affichage de l'état du projecteur
- Envoi d'e-mails en cas de problème avec le projecteur

Le projecteur prend en charge « Crestron Connected™ » et le logiciel d'application suivant de Crestron Electronics, Inc. est également utilisable.

- RoomView Express
- Fusion RV
- RoomView Server Edition

Attention

- Lorsqu'un câble réseau local est directement connecté au projecteur, la connexion réseau doit être effectuée à l'intérieur.

Remarque

- « Crestron Connected™ » est un système de Crestron Electronics, Inc. permettant de gérer et de contrôler collectivement sur un ordinateur les périphériques de plusieurs systèmes connectés au réseau.
- Pour plus de détails sur « Crestron Connected™ », consultez le site Web de Crestron Electronics, Inc. (en anglais uniquement)
URL : <http://www.crestron.com>
Pour télécharger « RoomView Express », consultez le site Web suivant de Crestron Electronics, Inc. (en anglais uniquement)
URL : <http://www.crestron.com/getroomview>
- Un câble réseau local est nécessaire pour utiliser la fonction réseau.

■ **Exemple de connexion réseau normale**

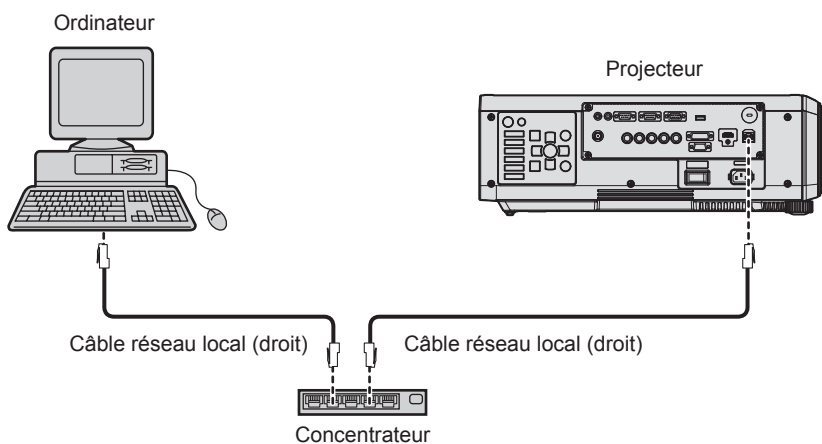

- Un navigateur Web est nécessaire pour utiliser la fonction réseau. Assurez-vous auparavant que le navigateur Web peut être utilisé.
Navigateur compatible : Internet Explorer 8.0/9.0/10.0/11.0 (Windows OS), Safari 6.0/7.0/8.0 (Mac OS)
- Une communication avec un serveur e-mail est nécessaire pour utiliser la fonction e-mail. Vérifiez au préalable que l'e-mail est utilisable.
- Utilisez un câble réseau local compatible avec la catégorie 5 ou supérieure.
- Utilisez un câble réseau local d'une longueur maximale de 100 m (328'1").

Connexion à un émetteur sur câble à paires torsadées

Le projecteur est équipé d'une fonction qui peut recevoir des signaux Ethernet provenant d'un émetteur sur câble à paires torsadées avec des signaux vidéo et audio par l'intermédiaire d'un câble réseau local. Branchez un câble réseau local à la borne <DIGITAL LINK/LAN> du projecteur. (➔ pages 18, 26)

■ **Exemple de connexions réseau via un émetteur sur câble à paires torsadées**

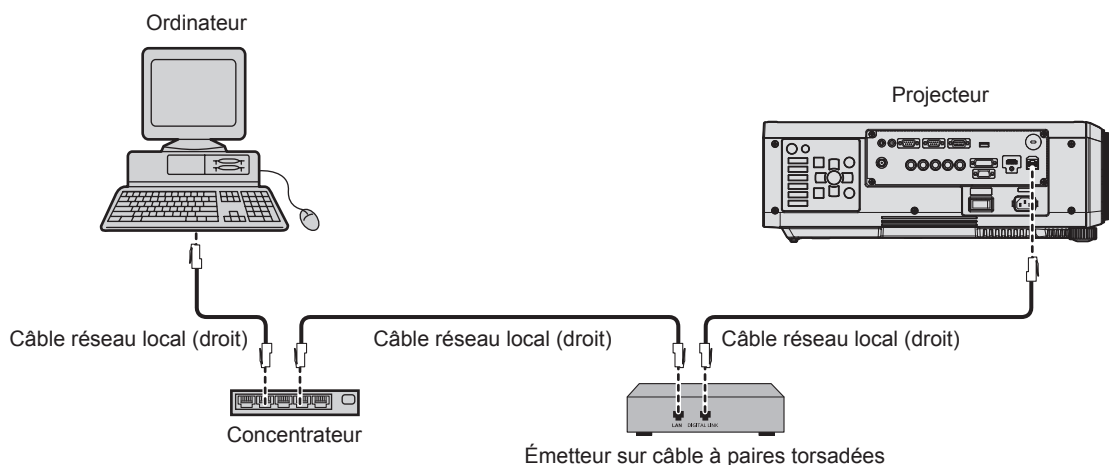

- Pour le câble réseau local entre l'émetteur sur câble à paires torsadées et le projecteur, utilisez un câble répondant aux critères suivants :
 - Compatible avec la catégorie CAT5e ou supérieure
 - Type blindé (connecteurs compris)
 - Sans raccord
 - Fil unique
- La distance de transmission maximale entre l'émetteur sur câble à paires torsadées et le projecteur est de 100 m (328'1"). Il est possible de transmettre jusqu'à 150 m (492'2") si l'émetteur sur câble à paires torsadées prend en charge la méthode de communication de longue portée. Si cette distance est dépassée, l'image peut être perturbée ou un dysfonctionnement peut se produire dans la communication du réseau local.
- Pour mettre en place des câbles entre l'émetteur sur câble à paires torsadées et le projecteur, vérifiez que les caractéristiques des câbles sont compatibles avec la catégorie CAT5e ou supérieure à l'aide d'outils tels qu'un testeur de câble ou un analyseur de câble.
Quand un connecteur de relais est utilisé, incluez-le dans la mesure.
- N'utilisez pas de concentrateur entre l'émetteur sur câble à paires torsadées et le projecteur.
- Ne tirez pas sur les câbles de force. En outre, ne dépliez pas ou ne pliez pas les câbles inutilement.
- Pour réduire autant que possible les effets du bruit, étirez les câbles entre l'émetteur sur câble à paires torsadées et le projecteur sans faire de boucles.
- Éloignez les câbles entre un émetteur sur câble à paires torsadées et le projecteur des autres câbles, surtout des cordons d'alimentation.
- Pour poser plusieurs câbles, déroulez-les côte-à-côte sur la plus courte distance possible sans les regrouper.
- Après la pose des câbles, vérifiez que la valeur de [QUALITE DU SIGNAL] dans le menu [RÉG.RÉSEAU] → [ÉTAT DIGITAL LINK] s'affiche en vert pour indiquer une qualité normale. (► page 139)
- Pour les émetteurs sur câble à paires torsadées d'autres fabricants pour lesquels le fonctionnement a été vérifié avec le projecteur, consultez le site Web de Panasonic (<http://panasonic.net/avc/projector/>). Notez que la vérification des périphériques d'autres fabricants a été faite en ce qui concerne les éléments définis par Panasonic Corporation, et que toutes les opérations n'ont pas été vérifiées. Concernant les problèmes de fonctionnement ou de performances causés par les périphériques d'autres fabricants, contactez ces derniers.

Accès par le navigateur Web

- 1) **Démarrez votre navigateur Web sur l'ordinateur.**
- 2) **Saisissez l'adresse IP réglée sur le projecteur dans la barre d'adresse de votre navigateur Web.**
- 3) **Saisissez le nom d'utilisateur et le mot de passe.**
 - Le réglage d'usine du nom d'utilisateur est user1 (droits d'utilisateur)/admin1 (droits d'administrateur) et le mot de passe est panasonic (en minuscule).

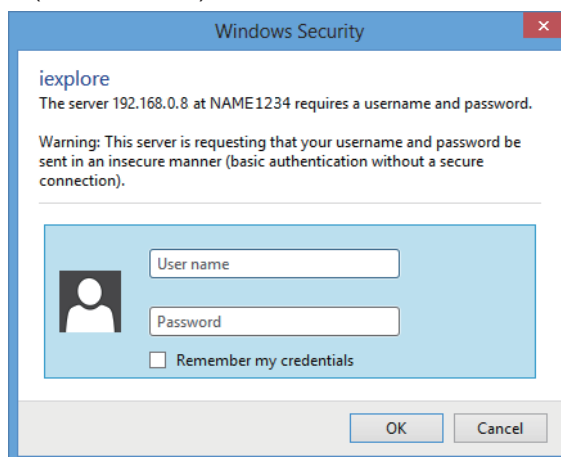

4) Cliquez sur OK.

- La page [Projector status] s'affiche.

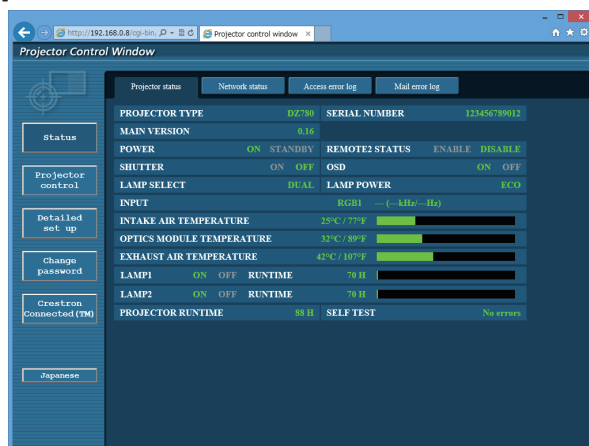

Remarque

- Si vous utilisez un navigateur Web pour commander votre projecteur, réglez [COMMANDE WEB] sur [OUI] dans [CONTRÔLE RÉSEAU] (➔ page 140).
- Ne pas effectuer simultanément le réglage ou le contrôle en démarrant plusieurs navigateurs Web. Ne pas régler ou commander le projecteur avec plusieurs ordinateurs.
- Changez le mot de passe en premier. (➔ page 158)
- Les droits d'administrateur permettent l'utilisation de toutes les fonctions. Les droits d'utilisateur permettent l'utilisation de [Projector status] (➔ page 146), la confirmation de la page des informations d'erreurs (➔ page 147), [Network status] (➔ page 148), [Basic control] (➔ page 150) et [Change password] (➔ page 158) uniquement.
- L'accès sera verrouillé pendant quelques minutes si un mot de passe incorrect est saisi trois fois de suite.
- Certains éléments de la page de configuration du projecteur utilisent la fonction Javascript du navigateur Web. Il est possible que le projecteur ne puisse pas être commandé correctement si cette fonction est désactivée dans les réglages du navigateur.
- Si l'écran pour le contrôle Web n'est pas affiché, consultez votre administrateur réseau.
- Pendant la mise à jour de l'écran pour le contrôle Web, l'écran peut être blanc pendant un moment, mais il ne s'agit pas d'un dysfonctionnement.

Description des éléments

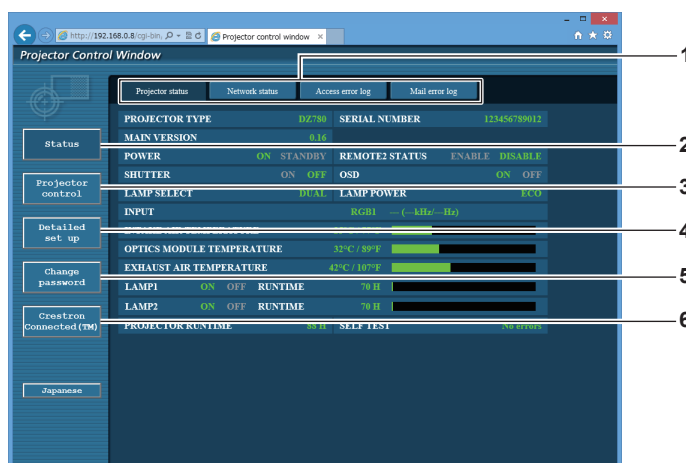

1 Onglet de page

Change de page en cliquant sur cet élément.

2 [Status]

L'état du projecteur s'affiche si vous cliquez sur cet élément.

3 [Projector control]

La page [Projector control] s'affiche si vous cliquez sur cet élément.

4 [Detailed set up]

La page [Detailed set up] s'affiche si vous cliquez sur cet élément.

5 [Change password]

La page [Change password] s'affiche si vous cliquez sur cet élément.

6 [Crestron Connected(TM)]

La page d'utilisation de Crestron Connected™ s'affiche si vous cliquez sur cet élément.

Page [Projector status]

Cliquez sur [Status] → [Projector status].
Affichez l'état du projecteur pour les éléments suivants.

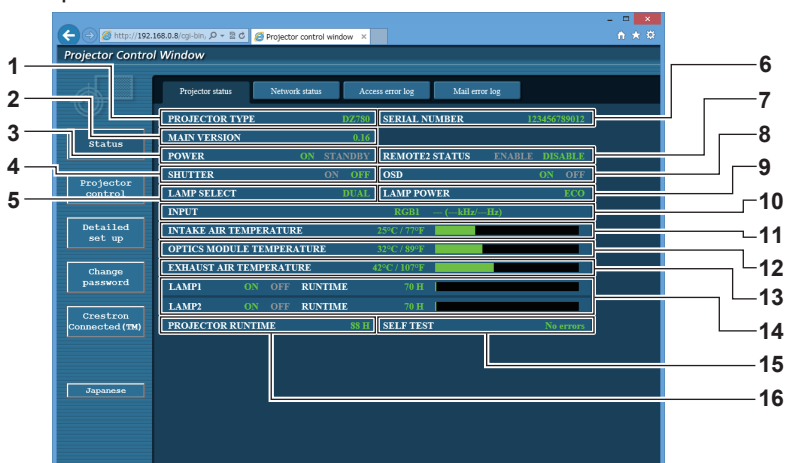

- | | |
|---|---|
| <p>1 [PROJECTOR TYPE]
Affiche le type du projecteur.</p> <p>2 [MAIN VERSION]
Affiche la version du micrologiciel du projecteur.</p> <p>3 [POWER]
Affiche l'état de l'alimentation.</p> <p>4 [SHUTTER]
Affiche l'état de la fonction d'obturateur (ON : activé (fermé), OFF : désactivé (ouvert)).</p> <p>5 [LAMP SELECT]
Affiche l'état des réglages de [SÉLECTION LAMPE] (➔ page 112).</p> <p>6 [SERIAL NUMBER]
Affiche le numéro de série du projecteur.</p> <p>7 [REMOTE2 STATUS]
Affiche l'état de contrôle de la borne <REMOTE 2 IN>.</p> <p>8 [OSD]
Affiche l'état du menu à l'écran.</p> | <p>9 [LAMP POWER]
Affiche l'état des réglages de [PUISSANCE LAMPE] (➔ page 113).</p> <p>10 [INPUT]
Affiche l'état de l'entrée sélectionnée.</p> <p>11 [INTAKE AIR TEMPERATURE]
Affiche l'état de la température de l'air d'aspiration du projecteur.</p> <p>12 [OPTICS MODULE TEMPERATURE]
Affiche l'état de la température interne du projecteur.</p> <p>13 [EXHAUST AIR TEMPERATURE]
Affiche l'état de la température de l'air d'échappement du projecteur.</p> <p>14 [LAMP1], [LAMP2], [RUNTIME]
Affiche l'état de l'éclairage et le temps d'exécution de la lampe.</p> <p>15 [SELF TEST]
Affiche les informations d'auto-test.</p> <p>16 [PROJECTOR RUNTIME]
Affiche la durée de vie du projecteur.</p> |
|---|---|

Page des informations d'erreurs

Lorsque [Error (Detail)] ou [Warning (Detail)] s'affiche dans l'affichage d'auto-test de l'écran [Projector status], cliquez dessus pour afficher les détails d'erreur/d'avertissement.

- Le projecteur pourrait entrer à l'état de veille pour se protéger selon le contenu de l'erreur.

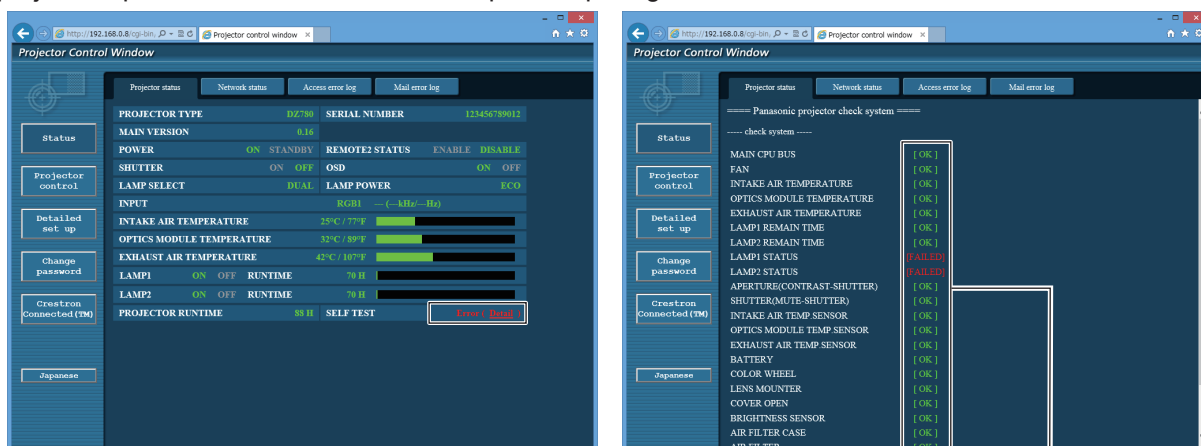

1

1 Affichage du résultat de l'auto-test

Affiche les résultats de la vérification d'élément.

[OK] :

Indique que le fonctionnement est normal.

[FAILED] :

Indique qu'il y a un problème.

[WARNING] :

Indique qu'il y a un avertissement.

■ Éléments [FAILED]

Élément	Description
[MAIN CPU BUS]	Il y a un problème avec le circuit du micro-ordinateur. Consultez votre revendeur.
[FAN]	Il y a un problème avec le ventilateur ou le circuit du moteur du ventilateur. Consultez votre revendeur.
[INTAKE AIR TEMPERATURE]	La température de l'air d'aspiration est élevée. Le projecteur peut être utilisé dans un environnement où la température est élevée, comme à proximité d'un appareil de chauffage.
[OPTICS MODULE TEMPERATURE]	La température autour du module optique à l'intérieur du projecteur est élevée. Le projecteur peut être utilisé dans un environnement où la température est élevée, comme à proximité d'un appareil de chauffage.
[EXHAUST AIR TEMPERATURE]	La température de l'air d'échappement est élevée. Le port d'échappement d'air est peut-être obstrué.
[LAMP1 REMAIN TIME]	Le temps d'exécution de la lampe a dépassé le temps spécifié et il est temps de remplacer la lampe.
[LAMP2 REMAIN TIME]	
[LAMP1 STATUS]	La lampe n'a pas pu s'allumer. Attendez que la lampe lumineuse se refroidisse, puis remettez le projecteur sous tension.
[LAMP2 STATUS]	
[APERTURE(CONTRAST-SHUTTER)]	Il y a un problème avec les circuits de l'obturateur de contraste. Consultez votre revendeur.
[SHUTTER(MUTE-SHUTTER)]	Il y a un problème avec les circuits de l'obturateur. Consultez votre revendeur.
[INTAKE AIR TEMP.SENSOR]	Il y a un problème avec le capteur utilisé pour détecter la température de l'air d'aspiration. Consultez votre revendeur.
[OPTICS MODULE TEMP.SENSOR]	Il y a un problème avec le capteur utilisé pour détecter la température interne du projecteur. Consultez votre revendeur.
[EXHAUST AIR TEMP.SENSOR]	Il y a un problème avec le capteur utilisé pour détecter la température de l'air d'échappement. Consultez votre revendeur.
[COLOR WHEEL]	Il y a un problème avec la roue de couleur ou le circuit du moteur de la roue de couleur. Consultez votre revendeur.
[LENS MOUNTER]	Un problème a été détecté au niveau de la monture d'objectif. Consultez votre revendeur.
[COVER OPEN]	L'installation du couvercle de la lampe est incomplète. Vérifiez l'installation du couvercle de la lampe. (➔ page 169)
[BRIGHTNESS SENSOR]	Il y a un problème avec le capteur de luminosité. Si les problèmes subsistent même après la mise sous tension, consultez votre revendeur.

■ Éléments [WARNING]

Élément	Description
[AC POWER]	La tension de l'entrée CA est faible. Utilisez un câblage électrique pouvant supporter la consommation électrique du projecteur.
[LOW-TEMPERATURE]	La température autour du module d'optique à l'intérieur du projecteur est basse. La projection ne peut pas commencer avant que le module d'optique ne soit chaud.
[HORIZONTAL TILT]	Le projecteur est utilisé en étant incliné sur un plan horizontal à un angle de plus de 15°.
[LIGHT OUTPUT LIMIT]	Le projecteur peut être utilisé dans un environnement où la température est élevée. La sortie de lumière est réduite d'environ 20 % pour protéger le projecteur.
[INTAKE AIR TEMPERATURE]	La température de l'air d'aspiration est élevée. Le projecteur peut être utilisé dans un environnement où la température est élevée, comme à proximité d'un appareil de chauffage.
[OPTICS MODULE TEMPERATURE]	La température autour du module optique à l'intérieur du projecteur est élevée. Le projecteur peut être utilisé dans un environnement où la température est élevée, comme à proximité d'un appareil de chauffage.
[EXHAUST AIR TEMPERATURE]	La température de l'air d'échappement est élevée. Le port d'échappement d'air est peut-être obstrué.
[LAMP1 REMAIN TIME]	Le temps d'exécution de la lampe a dépassé le temps spécifié et il est temps de remplacer la lampe.
[LAMP2 REMAIN TIME]	
[BATTERY]	Il est nécessaire de remplacer la batterie. Consultez votre revendeur.
[AIR FILTER CASE]	Le boîtier du filtre à air n'est pas fixé. Vérifiez la fixation du filtre à air. (➔ page 167)
[AIR FILTER]	Il y a trop de poussière accumulée dans le filtre à air. Basculez le commutateur <MAIN POWER> en position <OFF> (➔ page 60), puis nettoyez le filtre à air. (➔ page 167)

Page [Network status]

Cliquez sur [Status] → [Network status].

L'état du réglage de réseau actuel est affiché.

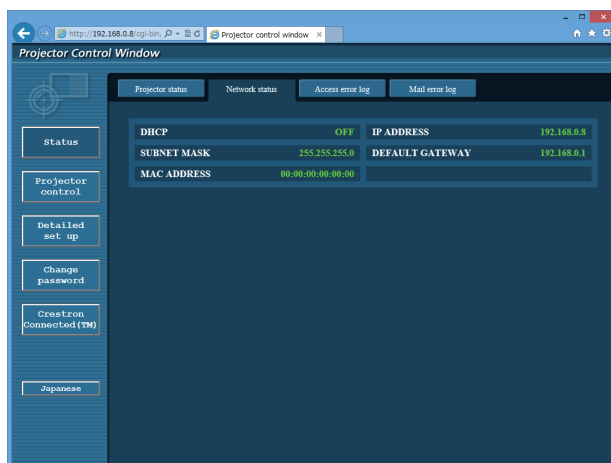

Page [Access error log]

Cliquez sur [Status] → [Access error log].

Le journal d'erreur du serveur Web est affiché, comme par exemple un accès à des pages qui n'existent pas ou un accès avec des noms d'utilisateur ou des mots de passe non autorisés.

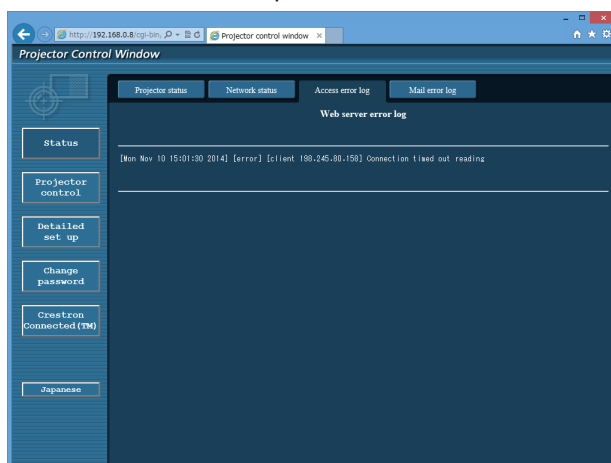

Page [Mail error log]

Cliquez sur [Status] → [Mail error log].

Affichez les informations d'erreur d'e-mail si l'envoi des e-mails périodiques a échoué.

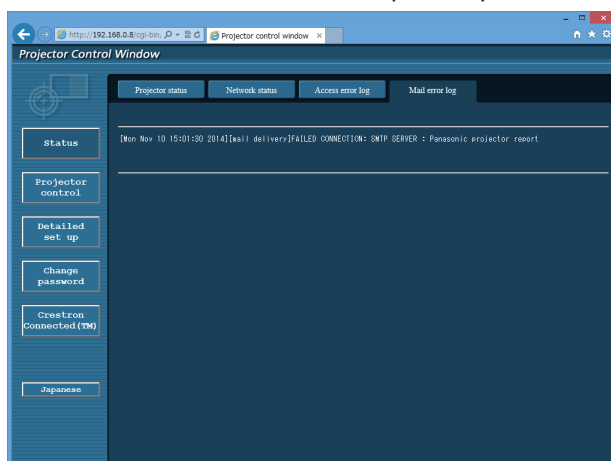

Remarque

- [Access error log] et [Mail error log] affichent les milliers de derniers accès/requêtes. Toutes les informations ne peuvent pas être affichées lorsque de nombreux accès/requêtes se font en même temps.
- Quand [Access error log] et [Mail error log] dépassent une certaine quantité, les informations sont effacées en commençant par les plus anciennes.
- Vérifiez [Access error log] et [Mail error log] périodiquement.

Page [Basic control]

Cliquez sur [Projector control] → [Basic control].

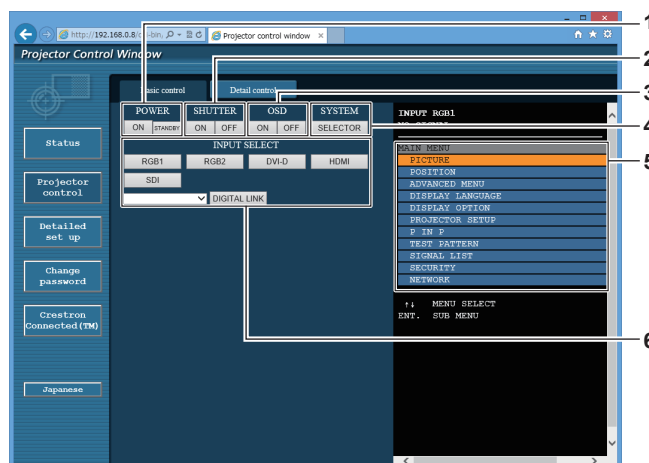

- | | |
|---|---|
| <p>1 [POWER]
Met l'appareil sous/hors tension.</p> <p>2 [SHUTTER]
Commute pour utiliser ou non la fonction d'obturateur (activé (obturateur : fermé)/désactivé (obturateur : ouvert)).</p> <p>3 [OSD]
Active (affichage)/désactive (masquage) la fonction de menu à l'écran.</p> | <p>4 [SYSTEM]
Change la méthode de système.</p> <p>5 Menu à l'écran du projecteur
Affiche les mêmes éléments que ceux qui sont affichés sur le menu à l'écran du projecteur. Vous pouvez vérifier ou changer les réglages des menus. S'affiche même si la fonction menu à l'écran est désactivée (masquage).</p> <p>6 [INPUT SELECT]
Change le signal d'entrée.
(L'entrée SDI est uniquement destinée au modèle PT-DZ780.)</p> |
|---|---|

Page [Detail control]

Cliquez sur [Projector control] → [Detail control].

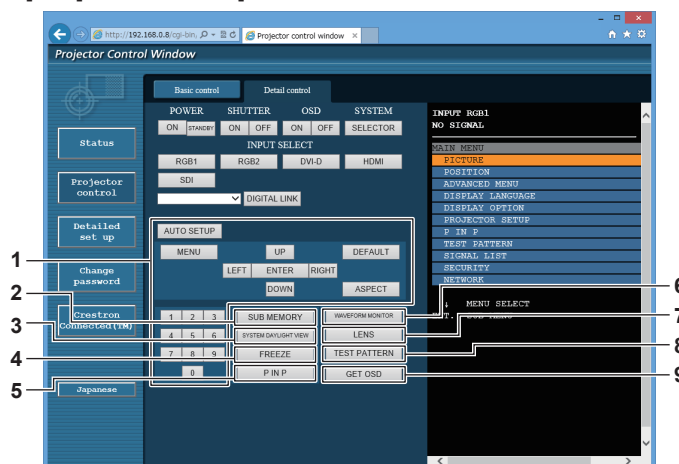

- | | |
|--|---|
| <p>1 Contrôle du projecteur
Le projecteur est contrôlé en cliquant sur les touches de la même façon que sur les touches de la télécommande. Après le contrôle, le menu à l'écran du projecteur à droite de la page de contrôle est mis à jour.</p> <p>2 [SUB MEMORY]
Change la sous-mémoire.</p> <p>3 [SYSTEM DAYLIGHT VIEW]
Bascule sur les réglages de visionnage de lumière du jour du système.</p> <p>4 [FREEZE]
Gèle l'image momentanément.</p> | <p>5 [P IN P]
Change le réglage P IN P.</p> <p>6 [WAVEFORM MONITOR]
Affiche la forme d'onde du signal d'entrée.</p> <p>7 [LENS]
Ajuste l'objectif de projection.</p> <p>8 [TEST PATTERN]
Affiche la mire de test.</p> <p>9 [GET OSD]
Met à jour le menu à l'écran du projecteur à droite de la page de contrôle.</p> |
|--|---|

Page [Network config]

Cliquez sur [Detailed set up] → [Network config].

- Cliquez sur [Network config] pour afficher l'écran **[CAUTION!]**.
- Les réglages actuels sont affichés en appuyant sur la touche [Next].
- Cliquez sur [Change] pour afficher l'écran de changement de réglage.

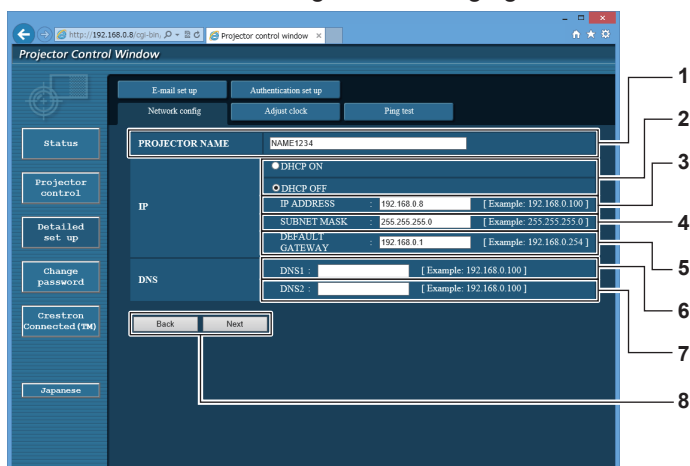

1 [PROJECTOR NAME]

Saisissez le nom du projecteur. Saisissez le nom d'hôte, si c'est nécessaire, lors de l'utilisation d'un serveur DHCP, etc.

2 [DHCP ON], [DHCP OFF]

Pour activer la fonction client DHCP, réglez sur [DHCP ON].

3 [IP ADDRESS]

Saisissez l'adresse IP si vous n'utilisez pas de serveur DHCP.

4 [SUBNET MASK]

Saisissez le masque de sous-réseau si vous n'utilisez pas de serveur DHCP.

5 [DEFAULT GATEWAY]

Saisissez l'adresse de passerelle par défaut si vous n'utilisez pas de serveur DHCP.

6 [DNS1]

Saisissez l'adresse du serveur DNS1.

Caractères permis pour saisir l'adresse du serveur DNS1 (primaire) :

Nombres (0 à 9), point (.)
(Exemple : 192.168.0.253)

7 [DNS2]

Saisissez l'adresse du serveur DNS2.

Caractères disponibles pour saisir l'adresse du serveur DNS2 (secondaire) :

Nombres (0 à 9), point (.)
(Exemple : 192.168.0.254)

8 [Back], [Next]

Appuyez sur la touche [Back] pour revenir à l'écran initial. Les réglages actuels sont affichés en appuyant sur la touche [Next]. Cliquez sur la touche [Submit] pour mettre à jour les réglages.

Remarque

- Lorsque vous utilisez les fonctions « Avant » et « Arrière » de votre navigateur, le message d'avertissement « La page a expiré » peut s'afficher. Dans ce cas, cliquez de nouveau sur [Network config], car l'opération suivante ne sera pas garantie.
- La modification des paramètres du réseau local lors de la connexion au réseau local peut provoquer la coupure de la connexion.

Page [Adjust clock]

Cliquez sur [Detailed set up] → [Adjust clock].

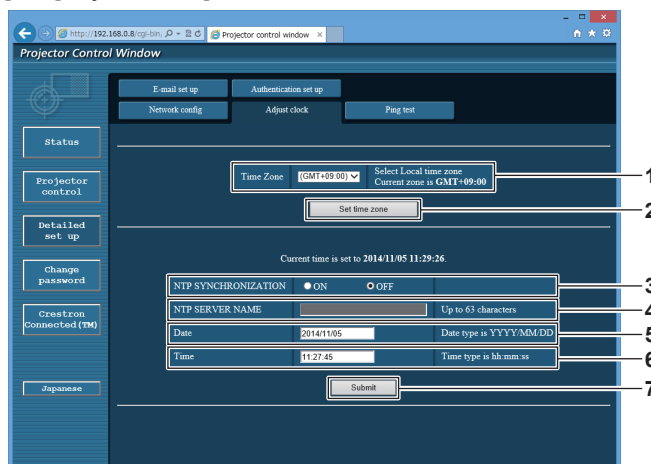

- | | |
|---|---|
| <p>1 [Time Zone]
Sélectionnez le fuseau horaire.</p> <p>2 [Set time zone]
Met à jour le réglage du fuseau horaire.</p> <p>3 [NTP SYNCHRONIZATION]
Sélectionnez [ON] pour ajuster automatiquement la date et l'heure.</p> | <p>4 [NTP SERVER NAME]
Saisissez l'adresse IP ou le nom de serveur du serveur NTP lorsque vous paramétrez manuellement la date et l'heure. (Pour saisir le nom de serveur, le serveur DNS doit être configuré.)</p> <p>5 [Date]
Saisissez la date à modifier.</p> <p>6 [Time]
Saisissez l'heure à modifier.</p> <p>7 [Submit]
Met à jour les paramètres de date et heure.</p> |
|---|---|

Remarque

- Le remplacement de la batterie interne du projecteur est nécessaire lorsque l'horloge se décale tout de suite après son réglage. Consultez votre revendeur.

Page [Ping test]

Vérifiez si le réseau est connecté au serveur e-mail, au serveur POP, au serveur DNS, etc.

Cliquez sur [Detailed set up] → [Ping test].

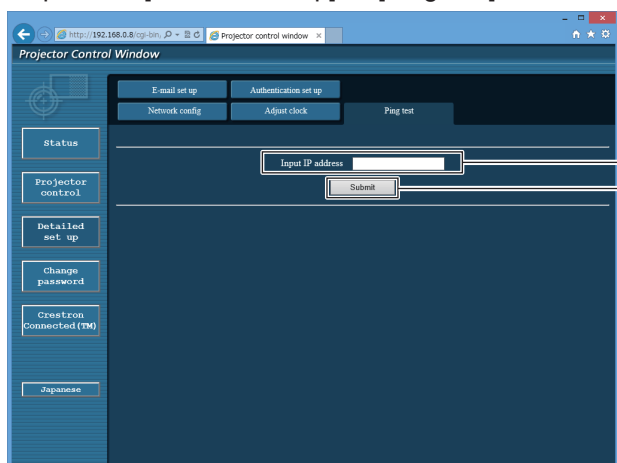

```

PING 192.168.0.50 (192.168.0.50): 56 data bytes
64 bytes from 192.168.0.50: seq=0 ttl=128 time=1 ms
64 bytes from 192.168.0.50: seq=1 ttl=128 time=1 ms
64 bytes from 192.168.0.50: seq=2 ttl=128 time=1 ms
64 bytes from 192.168.0.50: seq=3 ttl=128 time=1 ms

--- 192.168.0.50 ping statistics ---
4 packets transmitted, 4 packets received, 0% packet loss
round-trip min/avg/max = 1/1/1 ms

PING 192.168.0.51 (192.168.0.51): 56 data bytes

--- 192.168.0.51 ping statistics ---
4 packets transmitted, 0 packets received, 100% packet loss
    
```

- | | |
|--|--|
| <p>1 [Input IP address]
Saisissez l'adresse IP du serveur qui doit être testé.</p> <p>2 [Submit]
Exécute le test de connexion.</p> | <p>3 Exemple d'affichage lorsque la connexion est un succès</p> <p>4 Exemple d'affichage lorsque la connexion est un échec</p> |
|--|--|

Page [E-mail set up]

En cas de problème ou lorsque le temps d'exécution de la lampe atteint une valeur définie, un e-mail peut être envoyé à des adresses e-mail prédéfinies (jusqu'à deux adresses).

Cliquez sur [Detailed set up] → [E-mail set up].

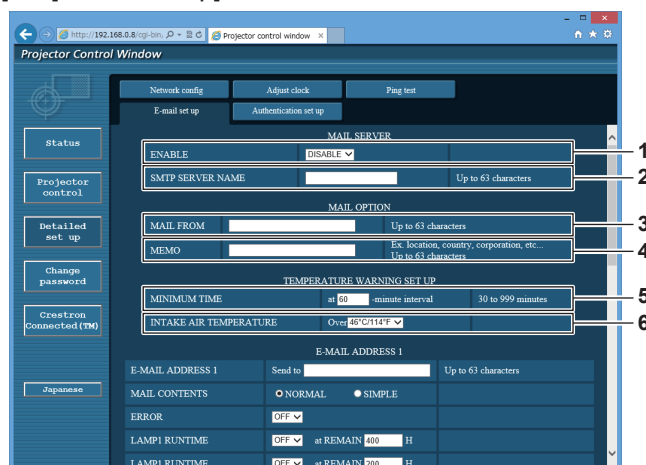

- | | |
|--|--|
| <p>1 [ENABLE]
Sélectionnez [Enable] pour utiliser la fonction e-mail.</p> <p>2 [SMTP SERVER NAME]
Saisissez l'adresse IP ou le nom du serveur e-mail (SMTP). Pour saisir le nom du serveur, l'installation du serveur DNS est nécessaire.</p> <p>3 [MAIL FROM]
Saisissez l'adresse e-mail du projecteur. (Jusqu'à 63 caractères en octet simple)</p> <p>4 [MEMO]
Saisissez les informations telles que la localisation du projecteur qui informent l'expéditeur de l'e-mail. (Jusqu'à 63 caractères en octet simple)</p> | <p>5 [MINIMUM TIME]
Changez l'intervalle minimal pour l'e-mail d'avertissement de température. La valeur par défaut est 60 minutes. Le cas échéant, aucun autre e-mail ne sera envoyé dans les 60 minutes suivant l'envoi du premier e-mail d'avertissement de température, même si la température d'avertissement est atteinte.</p> <p>6 [INTAKE AIR TEMPERATURE]
Changez le réglage de température pour l'e-mail d'avertissement de température. Un e-mail d'avertissement de température est envoyé si la température dépasse cette valeur.</p> |
|--|--|

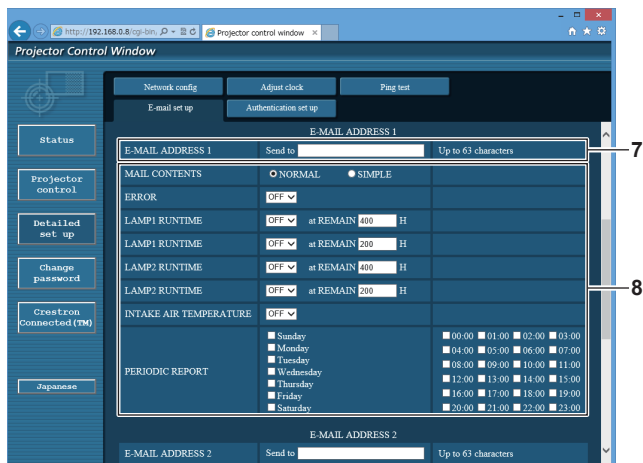

- 7 [E-MAIL ADDRESS 1], [E-MAIL ADDRESS 2]**
Saisissez l'adresse e-mail à laquelle l'e-mail doit être expédié. Laissez le champ [E-MAIL ADDRESS 2] vide si vous utilisez une seule adresse e-mail.

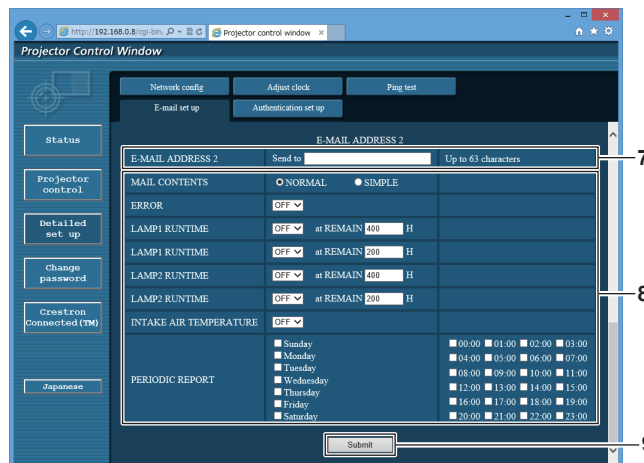

- 8 Réglage des conditions de l'envoi d'e-mail**
Sélectionnez les conditions d'envoi d'e-mail.
[MAIL CONTENTS]:
Sélectionnez [NORMAL] ou [SIMPLE].
[ERROR]:
Envoyez un e-mail en cas d'erreur dans l'auto-test.
[LAMP1 RUNTIME]:
Envoyez un e-mail lorsque le temps d'exécution restant pour la lampe 1 a atteint la valeur sélectionnée dans le champ droit.
[LAMP2 RUNTIME]:
Envoyez un e-mail lorsque le temps d'exécution restant pour la lampe 2 a atteint la valeur sélectionnée dans le champ droit.
[INTAKE AIR TEMPERATURE]:
Envoyez un e-mail quand la température de l'air d'aspiration a atteint la valeur réglée dans le champ ci-dessus.
[PERIODIC REPORT]:
Cochez cette marque pour envoyer un e-mail périodiquement. L'envoi sera effectué aux jours et heures cochés.
- 9 [Submit]**
Met à jour les paramètres.

Page [Authentication set up]

Réglez les éléments d'authentification lorsque l'authentification POP ou l'authentification SMTP sont nécessaires pour envoyer un e-mail.

Cliquez sur [Detailed set up] → [Authentication set up].

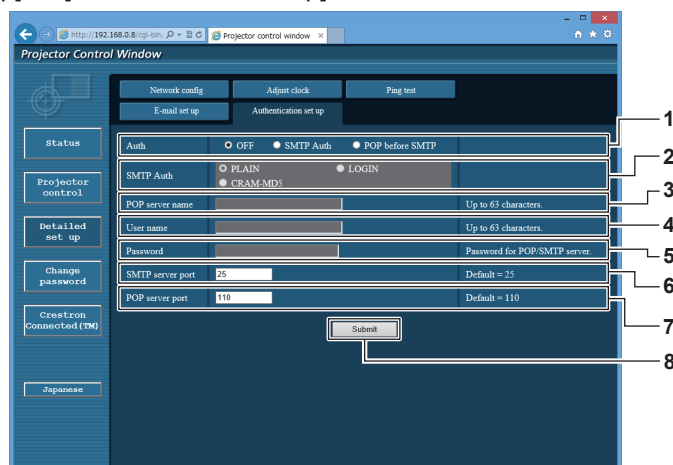

- | | |
|--|---|
| <p>1 [Auth]
Sélectionnez la méthode d'authentification spécifiée par votre fournisseur internet.</p> <p>2 [SMTP Auth]
Réglez lorsque l'authentification SMTP est sélectionnée.</p> <p>3 [POP server name]
Saisissez le nom du serveur POP.
Caractères permis :
Chiffres (A - Z, a - z, 0 - 9)
Signe moins (-) et point (.)</p> <p>4 [User name]
Saisissez le nom d'utilisateur pour le serveur POP ou le serveur SMTP.</p> | <p>5 [Password]
Saisissez le mot de passe pour le serveur POP ou le serveur SMTP.</p> <p>6 [SMTP server port]
Saisissez le numéro de port du serveur SMTP.
(Normalement 25)</p> <p>7 [POP server port]
Saisissez le numéro de port du serveur POP.
(Normalement 110)</p> <p>8 [Submit]
Met à jour les paramètres.</p> |
|--|---|

Contenu d'e-mail envoyé

Exemple d'un e-mail envoyé lorsqu'e-mail est réglé

L'e-mail suivant est envoyé lorsque les réglages d'e-mail ont été établis.

```

=== Panasonic projector report(CONFIGURE) ===
Projector Type   : DZ780
Serial No       : 123456789012

----- E-mail setup data -----
TEMPERATURE WARNING SETUP
MINIMUM TIME    at [ 60] minutes interval
INTAKE AIR TEMPERATURE      Over [ 46 degC / 114 degF ]

ERROR           [ ON ]
LAMP1 RUNTIME   [ ON ] at REMAIN [ 400] H
LAMP1 RUNTIME   [ ON ] at REMAIN [ 200] H
LAMP2 RUNTIME   [ ON ] at REMAIN [ 400] H
LAMP2 RUNTIME   [ ON ] at REMAIN [ 200] H
INTAKE AIR TEMPERATURE [ OFF ]
PERIODIC REPORT
Sunday [ OFF ] Monday [ OFF ] Tuesday [ OFF ] Wednesday [ OFF ]
Thursday [ OFF ] Friday [ OFF ] Saturday [ OFF ]

00:00 [ OFF ] 01:00 [ OFF ] 02:00 [ OFF ] 03:00 [ OFF ]
04:00 [ OFF ] 05:00 [ OFF ] 06:00 [ OFF ] 07:00 [ OFF ]
08:00 [ OFF ] 09:00 [ OFF ] 10:00 [ OFF ] 11:00 [ OFF ]
12:00 [ OFF ] 13:00 [ OFF ] 14:00 [ OFF ] 15:00 [ OFF ]
16:00 [ OFF ] 17:00 [ OFF ] 18:00 [ OFF ] 19:00 [ OFF ]
20:00 [ OFF ] 21:00 [ OFF ] 22:00 [ OFF ] 23:00 [ OFF ]

----- check system -----
MAIN CPU BUS           [ OK ]
FAN                    [ OK ]
INTAKE AIR TEMPERATURE [ OK ]
OPTICS MODULE TEMPERATURE [ OK ]
EXHAUST AIR TEMPERATURE [ OK ]
LAMP1 REMAIN TIME      [ OK ]
LAMP2 REMAIN TIME      [ OK ]
LAMP1 STATUS           [ FAILED ]
LAMP2 STATUS           [ FAILED ]
APERTURE(CONTRAST-SHUTTER) [ OK ]
SHUTTER(MUTE-SHUTTER) [ OK ]
INTAKE AIR TEMP.SENSOR [ OK ]
OPTICS MODULE TEMP.SENSOR [ OK ]
EXHAUST AIR TEMP.SENSOR [ OK ]
BATTERY                [ OK ]
COLOR WHEEL            [ OK ]
LENS MOUNTER           [ OK ]
COVER OPEN             [ OK ]
BRIGHTNESS SENSOR     [ OK ]
AIR FILTER CASE        [ OK ]
AIR FILTER             [ OK ]
AC POWER               [ OK ]
(Error code 00 00 00 60 00 00 00 00 00 00 00 03 00 00 00)

Intake air temperature : --- degC / --- degF
Optics module temperature : --- degC / --- degF
Exhaust air temperature : --- degC / --- degF
PROJECTOR RUNTIME      21 H
POWER ON                34 times
LAMP1 ON                0 times
LAMP1 ECO               0 H
LAMP1 NORMAL            0 H
LAMP1 REMAIN            4000 H
LAMP2 ON                0 times
LAMP2 ECO               0 H
LAMP2 NORMAL            0 H
LAMP2 REMAIN            4000 H

----- Current status -----
MAIN VERSION            0.16
SUB VERSION             0.01.01
LAMP STATUS             LAMP1=OFF LAMP2=OFF
INPUT                   RGB2
REMOTE2 STATUS          DISABLE

----- Wired Network configuration -----
DHCP Client             OFF
IP address              192.168.0.8
MAC address             10.20:30:40:50:60

Mon Jan 01 12:34:56 20XX

----- Memo -----

```

Exemple d'e-mail envoyé pour une erreur

L'e-mail suivant est envoyé en cas d'erreur.

```

=== Panasonic projector report(ERROR) ===
Projector Type   : DZ780
Serial No       : 123456789012

----- check system -----
MAIN CPU BUS           [ OK ]
FAN                    [ OK ]
INTAKE AIR TEMPERATURE [ OK ]
OPTICS MODULE TEMPERATURE [ OK ]
EXHAUST AIR TEMPERATURE [ OK ]
LAMP1 REMAIN TIME     [ OK ]
LAMP2 REMAIN TIME     [ OK ]
LAMP1 STATUS          [ FAILED ]
LAMP2 STATUS          [ FAILED ]
APERTURE(CONTRAST-SHUTTER) [ OK ]
SHUTTER(MUTE-SHUTTER) [ OK ]
INTAKE AIR TEMP.SENSOR [ OK ]
OPTICS MODULE TEMP.SENSOR [ OK ]
EXHAUST AIR TEMP.SENSOR [ OK ]
BATTERY               [ OK ]
COLOR WHEEL           [ OK ]
LENS MOUNTER          [ OK ]
COVER OPEN            [ OK ]
BRIGHTNESS SENSOR    [ OK ]
AIR FILTER CASE       [ OK ]
AIR FILTER            [ OK ]
AC POWER              [ OK ]
(Error code 00 00 00 60 00 00 00 00 00 00 00 03 00 00 00)

Intake air temperature : --- degC / --- degF
Optics module temperature : --- degC / --- degF
Exhaust air temperature : --- degC / --- degF
PROJECTOR RUNTIME      21 H
POWER ON               34 times
LAMP1 ON               0 times
LAMP1 ECO              0 H
LAMP1 NORMAL           0 H
LAMP1 REMAIN           4000 H
LAMP2 ON               0 times
LAMP2 ECO              0 H
LAMP2 NORMAL           0 H
LAMP2 REMAIN           4000 H

----- Current status -----
MAIN VERSION           0.16
SUB VERSION            0.01.01
LAMP STATUS            LAMP1=OFF LAMP2=OFF
INPUT                  RGB2
REMOTE2 STATUS         DISABLE

----- Wired Network configuration -----
DHCP Client            OFF
IP address             192.168.0.8
MAC address            10:20:30:40:50:60

Mon Jan 01 12:34:56 20XX

----- Memo -----

```

Page [Change password]

Cliquez sur [Change password].

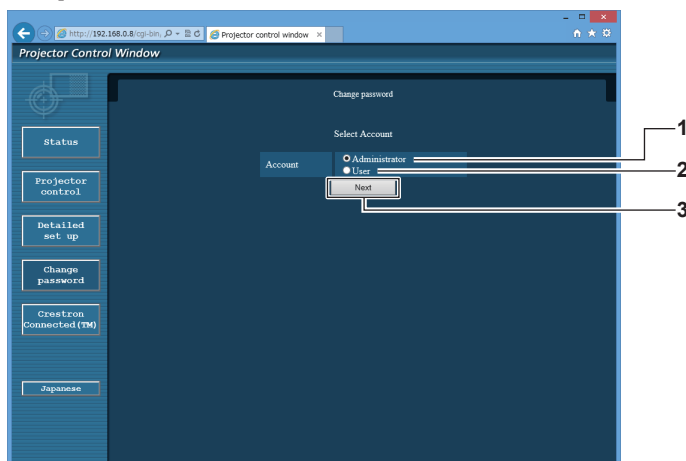

- 1 **[Administrator]**
Utilisé pour changer le réglage de [Administrator].
- 2 **[User]**
Utilisé pour changer le réglage de [User].
- 3 **[Next]**
Utilisé pour changer le réglage du mot de passe.

Compte [Administrator]

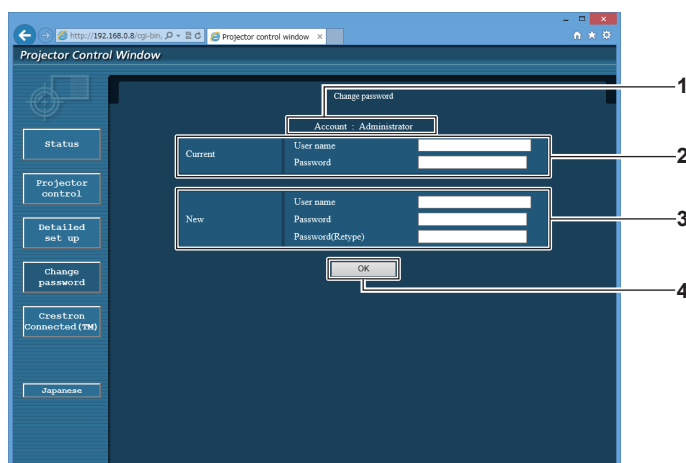

- 1 **[Account]**
Affiche le compte à modifier.
- 2 **[Current]**
[User name]:
Saisissez le nom d'utilisateur avant le changement.
[Password]:
Saisissez le mot de passe actuel.
- 3 **[New]**
[User name]:
Saisissez le nouveau nom d'utilisateur désiré. (Jusqu'à 16 caractères en octet simple)
[Password]:
Saisissez le nouveau mot de passe désiré. (Jusqu'à 16 caractères en octet simple)
[Password(Retyp)]:
Saisissez encore une fois le nouveau mot de passe souhaité.
- 4 **[OK]**
Pour valider le changement de mot de passe.

Compte [User]

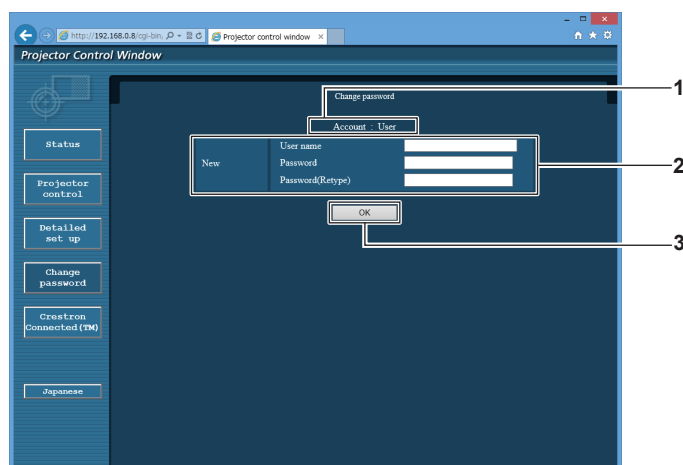

- 1 **[Account]**
Affiche le compte à modifier.
- 2 **[New]**
[User name]:
Saisissez le nouveau nom d'utilisateur désiré. (Jusqu'à 16 caractères en octet simple)
[Password]:
Saisissez le nouveau mot de passe désiré. (Jusqu'à 16 caractères en octet simple)
[Password(Retype)]:
Saisissez encore une fois le nouveau mot de passe souhaité.
- 3 **[OK]**
Pour valider le changement de mot de passe.

[Change password] (pour les droits d'utilisateur)

Seul le changement de mot de passe est activé avec les droits d'utilisateur.

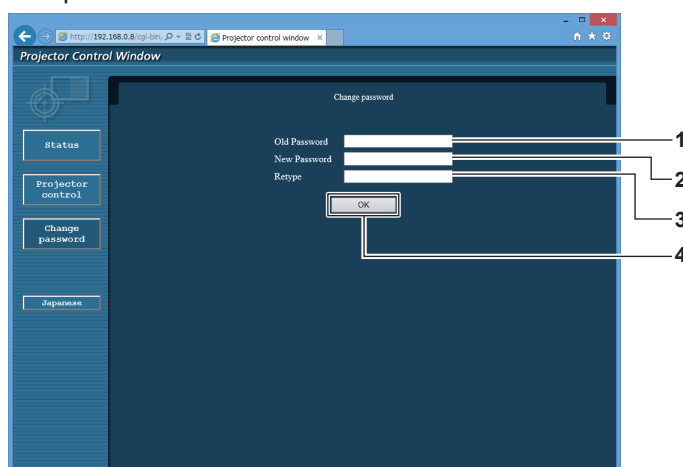

- 1 **[Old Password]**
Saisissez le mot de passe actuel.
- 2 **[New Password]**
Saisissez le nouveau mot de passe désiré. (Jusqu'à 16 caractères en octet simple)
- 3 **[Retype]**
Saisissez encore une fois le nouveau mot de passe souhaité.
- 4 **[OK]**
Pour valider le changement de mot de passe.

Remarque

- Pour modifier le compte de l'administrateur, vous devez saisir les [User name] et [Password] sous [Current].

Page [Crestron Connected(TM)]

Le projecteur peut être surveillé/contrôlé avec Crestron Connected™.

Pour démarrer la page d'utilisation de Crestron Connected™ depuis l'écran de contrôle Web, il est nécessaire d'y avoir accès avec les droits d'administrateur. (Pour les droits d'utilisateur, la touche [Crestron Connected(TM)] n'apparaît pas sur l'écran de contrôle Web.)

La page d'utilisation de Crestron Connected™ s'affiche si vous cliquez sur [Crestron Connected(TM)].

La page ne s'affiche pas si Adobe Flash Player n'est pas installé sur votre ordinateur ou si le navigateur utilisé ne prend pas en charge Flash. Dans ce cas, cliquez sur [Back] dans la page d'utilisation pour revenir à la page précédente.

Page d'utilisation

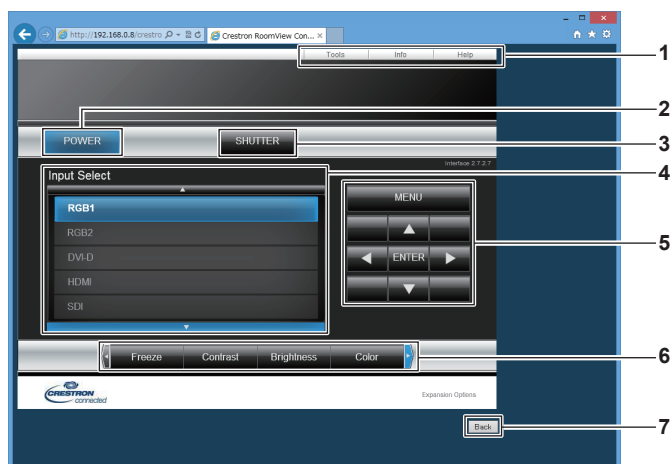

1 [Tools], [Info], [Help]

Onglets de sélection des réglages, des informations ou de la page d'aide du projecteur.

2 [POWER]

Met le projecteur sous/hors tension.

3 [SHUTTER]

Commute pour utiliser ou non la fonction d'obturateur (activé (obturateur : fermé)/désactivé (obturateur : ouvert)).

4 [Input Select]

Contrôle la sélection d'entrée.
Indisponible lorsque le projecteur est hors tension.

5 Touches de contrôle de l'écran de menu

Permet de naviguer dans l'écran de menu.

6 Ajustement du gel d'image/de la qualité d'image

Contrôle les éléments relatifs au gel d'image/à la qualité d'image.

7 [Back]

Retour à la page précédente.

Page [Tools]

Cliquez sur [Tools] sur la page d'utilisation.

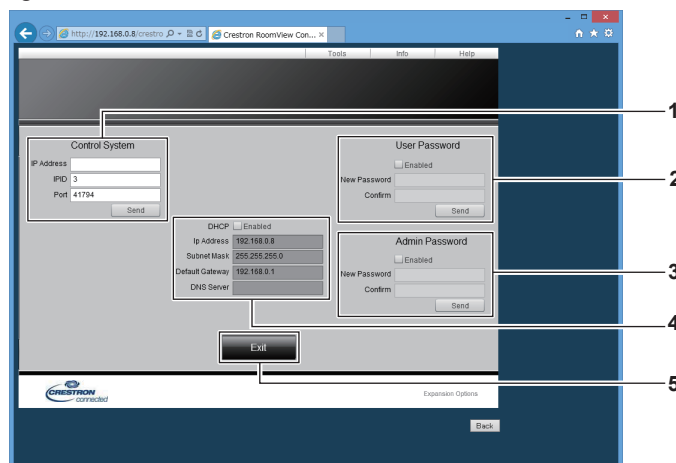

1 [Control System]

Règle les informations nécessaires pour la communication avec le contrôleur qui est connecté au projecteur.

2 [User Password]

Définissez le mot de passe des droits d'utilisateur pour la page d'utilisation de Crestron Connected™.

3 [Admin Password]

Définissez le mot de passe des droits d'administrateur pour la page d'utilisation de Crestron Connected™.

4 État du réseau

Affiche le réglage du réseau local câblé.

[DHCP]

Affiche le réglage actuel.

[Ip Address]

Affiche le réglage actuel.

[Subnet Mask]

Affiche le réglage actuel.

[Default Gateway]

Affiche le réglage actuel.

[DNS Server]

Affiche le réglage actuel.

5 [Exit]

Revient à la page d'utilisation.

Page [Info]

Cliquez sur [Info] sur la page d'utilisation.

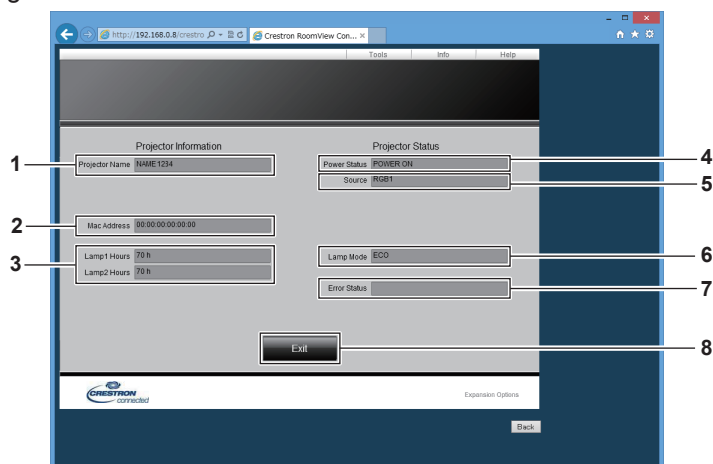

1 [Projector Name]

Affiche le nom du projecteur.

2 [Mac Address]

Affiche l'adresse MAC.

3 [Lamp1 Hours], [Lamp2 Hours]

Affiche le temps d'exécution de la lampe 1 et de la lampe 2.

4 [Power Status]

Affiche l'état de l'alimentation.

5 [Source]

Affiche l'entrée sélectionnée.

6 [Lamp Mode]

Affiche l'état des réglages de [PUISSANCE LAMPE] (➔ page 113).

7 [Error Status]

Affiche l'état d'erreur.

8 [Exit]

Revient à la page d'utilisation.

Page [Help]

Cliquez sur [Help] sur la page d'utilisation.

La fenêtre [Help Desk] s'affiche.

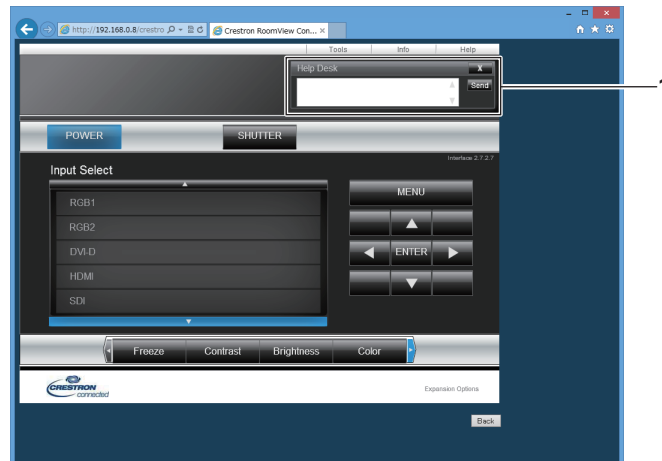

1 [Help Desk]

Envoyez des messages à un administrateur utilisant Crestron Connected™ ou recevez des messages de sa part.

Chapitre 5 **Entretien**

Ce chapitre décrit les méthodes d'inspection en cas de problèmes, d'entretien et de remplacement des composants.

Voyants de lampe/température/filtre

Quand un voyant s'allume

Si un problème survient à l'intérieur du projecteur, les voyants de lampe <LAMP1>/<LAMP2>, le voyant de température <TEMP> et le voyant de filtre <FILTER> vous en informent en s'allumant ou en clignotant. Vérifiez l'état des voyants et gérez les problèmes indiqués comme suit.

Attention

- Lors de la mise hors tension du projecteur pour régler les problèmes, veillez à suivre les procédures de « Mise hors tension du projecteur » (➔ page 60).

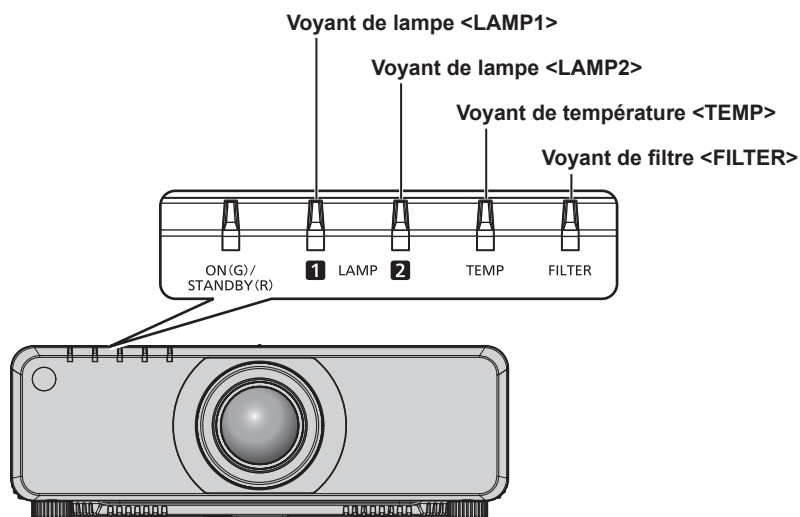

Voyants de lampe <LAMP1>/<LAMP2>

État du voyant	S'allume en rouge/s'allume en orange ^{*1}	Clignote en rouge (1 fois)	Clignote en rouge (3 fois)	
État	Il est temps de remplacer la lampe. (➔ page 168)	La lampe n'est pas fixée.	Un problème est détecté au niveau de la lampe ou de l'alimentation électrique de la lampe.	
Cause	<ul style="list-style-type: none"> Est-ce que [REPLACER LA LAMPE] s'est affiché lorsque vous avez mis le projecteur sous tension ? Le voyant s'allume lorsque le temps d'exécution de la lampe atteint 3 800 heures (si [PUISSANCE LAMPE] est réglé sur [NORMAL]). 	<ul style="list-style-type: none"> La lampe est-elle fixée ? 	<ul style="list-style-type: none"> Avez-vous rallumé l'alimentation immédiatement après l'avoir coupée ? 	<ul style="list-style-type: none"> Une erreur s'est produite dans le circuit de la lampe. Vérifiez s'il y a des fluctuations (ou des baisses) dans la tension d'alimentation.
Solution	<ul style="list-style-type: none"> Remplacez la lampe. 	<ul style="list-style-type: none"> Fixez la lampe si elle n'est pas déjà fixée. Si le voyant clignote toujours en rouge même une fois la lampe fixée, consultez votre revendeur. 	<ul style="list-style-type: none"> Attendez que la lampe lumineuse se refroidisse, puis remettez le projecteur sous tension. 	<ul style="list-style-type: none"> Basculez le commutateur <MAIN POWER> vers la position <OFF> (➔ page 60), puis consultez votre revendeur.

*1 Le voyant s'allume en rouge lorsque la lampe est éteinte, puis s'allume en orange lorsque la lampe est allumée.

Remarque

- Si les voyants de lampe <LAMP1>/<LAMP2> sont toujours allumés ou clignotent toujours après l'application de ces mesures, demandez une réparation de votre appareil à votre revendeur.
- Le voyant de lampe correspondant à la lampe allumée s'allume en vert si le projecteur est en mode de projection et qu'il n'y a aucune indication d'un problème par l'allumage ou le clignotement en rouge ou orange.

Voyant de température <TEMP>

État de l'indicateur	S'allume en rouge		Clignote en rouge (2 fois)	Clignote en rouge (3 fois)
État	État de chauffe	La température interne est élevée (avertissement).	La température interne est élevée (état de veille).	Le ventilateur de refroidissement s'est arrêté.
Cause	<ul style="list-style-type: none"> Avez-vous mis sous tension lorsque la température était basse (environ 0 °C (32 °F)) ? 	<ul style="list-style-type: none"> L'orifice d'entrée/échappement d'air est-il bloqué ? La température de la pièce est-elle élevée ? Est-ce que le voyant de filtre <FILTER> est allumé ? 		—
Solution	<ul style="list-style-type: none"> Attendez au moins 10 minutes dans l'état actuel. Installez le projecteur à un emplacement où la température ambiante d'utilisation est comprise entre 0 °C (32 °F) et 45 °C (113 °F)*1. 	<ul style="list-style-type: none"> Retirez tout objet qui bloquerait l'orifice d'entrée/échappement d'air. Installez le projecteur à un emplacement où la température ambiante d'utilisation est comprise entre 0 °C (32 °F) et 45 °C (113 °F)*1. N'utilisez pas le projecteur à une haute altitude de 2 700 m (8 858') ou plus au-dessus du niveau de la mer. Nettoyez ou remplacez le filtre à air. (➔ page 166) 		<ul style="list-style-type: none"> Réglez le commutateur <MAIN POWER> sur <OFF> (➔ page 60), puis consultez votre revendeur.

*1 Pour utiliser le projecteur à haute altitude (comprise entre 1 400 m (4 593') et 2 700 m (8 858') au-dessus du niveau de la mer), la température ambiante d'utilisation doit être comprise entre 0 °C (32 °F) et 40 °C (104 °F).

Remarque

- Si le voyant de température <TEMP> est toujours allumé ou clignote toujours après l'application de ces mesures, demandez une réparation de votre appareil à votre revendeur.
- Si vous utilisez le projecteur avec les deux réglages suivants, la sortie de lumière peut chuter d'environ 20 % pour protéger le projecteur lorsque la température ambiante d'utilisation atteint 40 °C (104 °F) ou plus (35 °C (95 °F) ou plus lorsque vous utilisez le projecteur à haute altitude).
 - Lorsque [SÉLECTION LAMPE] est réglé sur [DOUBLE] dans le menu
 - Lorsque [PUISSANCE LAMPE] est réglé sur [NORMAL] dans le menu

Voyant de filtre <FILTER>

État du voyant	S'allume en rouge		Clignote en rouge
État	Le filtre est obstrué. La température ambiante ou la température interne du projecteur est anormalement élevée.		Le boîtier du filtre à air n'est pas fixé.
Cause	<ul style="list-style-type: none"> Le filtre à air est-il sale ? 	<ul style="list-style-type: none"> L'orifice d'entrée/échappement d'air est-il bloqué ? 	<ul style="list-style-type: none"> Le boîtier du filtre à air est-il fixé ?
Solution	<ul style="list-style-type: none"> Nettoyez ou remplacez le filtre à air. (➔ page 166) 	<ul style="list-style-type: none"> Retirez tout objet qui bloquerait l'orifice d'entrée/échappement d'air. 	<ul style="list-style-type: none"> Fixez le boîtier du filtre à air.

Remarque

- Si le voyant de filtre <FILTER> est toujours allumé ou clignote toujours après l'application de ces mesures, demandez une réparation de votre appareil à votre revendeur.
- Si le boîtier du filtre à air n'est pas fixé quand le projecteur est mis sous tension, le voyant de filtre <FILTER> clignote en rouge.

Entretien ou remplacement

Avant d'exécuter l'entretien ou le remplacement

- Veillez à couper l'alimentation avant d'exécuter l'entretien ou le remplacement. (➔ pages 54, 60)
- Lors de la mise hors tension du projecteur, veillez à suivre les procédures décrites dans « Mise hors tension du projecteur » (➔ page 60).

Entretien

Boîtier externe

Essuyez la saleté et la poussière avec un chiffon doux et sec.

- Si la saleté persiste, humidifiez le chiffon avec de l'eau et essorez-le complètement avant d'essuyer le projecteur. Séchez le projecteur avec un chiffon sec.
- N'utilisez pas de benzène, de diluant, d'alcool à brûler, d'autres solvants ou de nettoyeurs ménagers. Cela pourrait endommager le boîtier externe.
- Lorsque vous utilisez des chiffons à poussière traités chimiquement, suivez les instructions décrites sur l'emballage.

Surface frontale de l'objectif

Essuyez la saleté et la poussière de la surface frontale de l'objectif avec un chiffon propre et doux.

- N'utilisez pas de chiffon pelucheux, sale ou imbibé d'huile/d'eau.
- L'objectif est fragile, n'exercez pas une force excessive lorsque vous l'essuyez.

Attention

- L'objectif est constitué de verre optique. Des impacts ou une force excessive lors du nettoyage pourrait rayer sa surface. À manipuler avec soin.

Filtre à air

Effectuez l'entretien du filtre à air dans le cas suivant.

- Le filtre à air est obstrué par de la poussière, ce qui provoque l'apparition du message de remplacement à l'écran et l'allumage en rouge du voyant de filtre <FILTER>.

Retrait du filtre à air

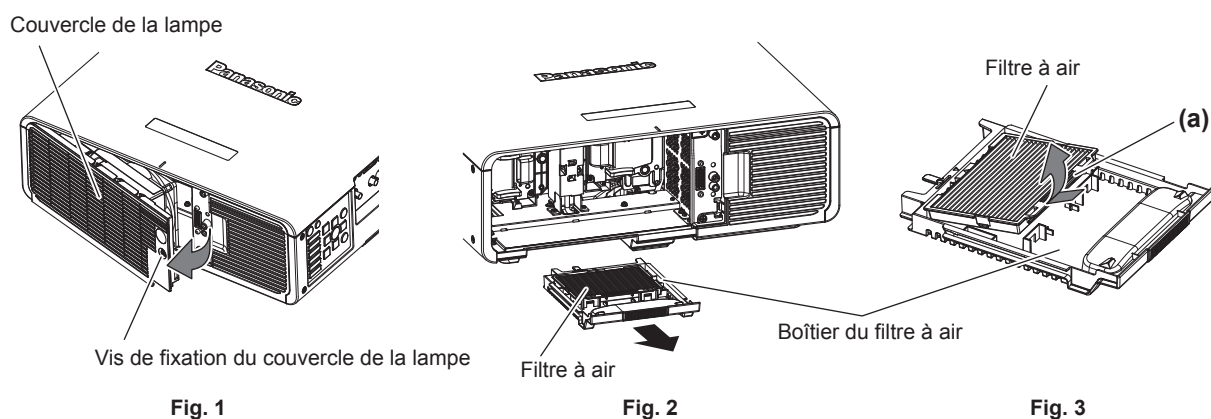

1) Retirez le couvercle de la lampe. (Fig. 1)

- Utilisez un tournevis cruciforme pour faire pivoter la vis de fixation du couvercle de la lampe (x1) dans le sens inverse des aiguilles d'une montre jusqu'à ce qu'elle tourne librement, puis ouvrez lentement le couvercle de la lampe dans le sens de la flèche.
- L'ouverture rapide du couvercle de la lampe peut endommager celui-ci.
- Si vous desserrez la vis de fixation du couvercle de la lampe alors que le projecteur est installé vers le haut dans la direction verticale, le couvercle de la lampe risque de s'ouvrir sous son propre poids et de tomber.

2) Sortez le boîtier du filtre à air. (Fig. 2)

- Sortez le boîtier du filtre à air du projecteur.

3) Retirez le filtre à air du boîtier du filtre à air. (Fig. 3)

- Maintenez le (a) du filtre à air, puis tirez le filtre à air vers le haut tout en le poussant dans le sens de la flèche.

Nettoyage du filtre à air

Retirez le filtre à air au préalable en suivant la procédure « Retrait du filtre à air » précédemment décrite.

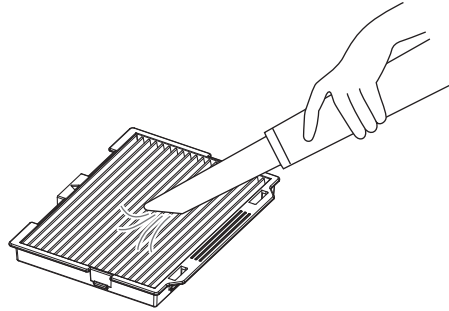

1) Nettoyez le filtre à air.

- Enlevez la poussière du filtre à air avec un aspirateur.

Fixation du filtre à air

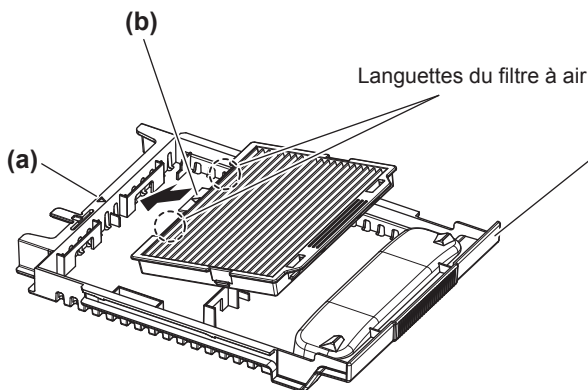

Fig. 1

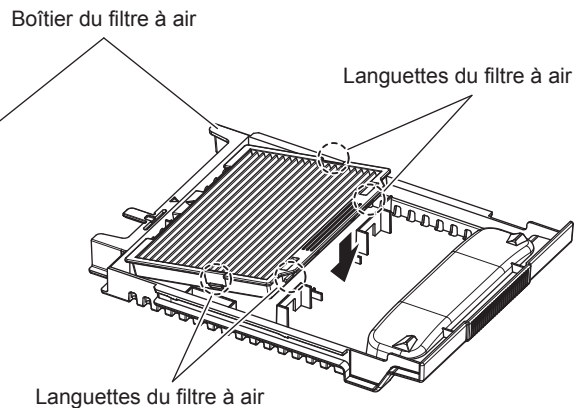

Fig. 2

1) Fixez le filtre à air.

- Fixez le filtre à air en alignant l'inscription (\triangle) sur le (a) et le (b) et en insérant les languettes du filtre à air dans le boîtier du filtre à air. (Fig. 1)
- Enfoncez le filtre à air dans le sens de la flèche, puis emboîtez solidement les languettes. (Fig. 2)

2) Fixez le boîtier du filtre à air au projecteur.

- Enfoncez complètement le boîtier du filtre à air.

3) Fixez le couvercle de la lampe.

- Exécutez l'étape 1) de la section « Retrait du filtre à air » dans l'ordre inverse afin de fermer le couvercle de la lampe.
- Fixez le couvercle de la lampe de sorte que son connecteur s'insère fermement dans le connecteur d'alimentation du ventilateur.
- Utilisez un tournevis cruciforme pour visser fermement la vis de fixation du couvercle de la lampe (x1).
- Veillez à fixer fermement le couvercle de la lampe.

Remarque

- Assurez-vous que le boîtier du filtre à air est correctement fixé avant d'utiliser le projecteur. S'il ne l'est pas, le projecteur aspirera des saletés et de la poussière, ce qui pourrait provoquer un dysfonctionnement.

- Si vous utilisez le projecteur sans fixer le boîtier du filtre à air, le voyant de filtre <FILTER> clignote en rouge et le message apparaît sur l'image projetée pendant environ 30 secondes.
- Ne lavez pas le filtre à air à l'eau. Le lavage à l'eau peut diminuer la capacité d'absorption de la poussière.
- S'il reste de la poussière après le nettoyage, c'est qu'il est temps de remplacer le filtre à air.
Le filtre à air de remplacement (TMZX5229) est un accessoire optionnel (pièce d'entretien). Pour acheter le produit, consultez votre revendeur.
La Lampe de remplacement optionnelle (N° de modèle : ET-LAD70 (1 pièce), ET-LAD70W (2 pièces)) est fournie avec un filtre à air.

Remplacement

Lampe

La lampe est un consommable. Reportez-vous à la section « Quand remplacer la lampe » (➔ page 168) pour en savoir plus à propos du cycle de remplacement.

Pour acheter la Lampe de remplacement optionnelle (N° de modèle : ET-LAD70 (1 pièce), ET-LAD70W (2 pièces)), consultez votre revendeur.

Il est recommandé de demander les services d'un technicien qualifié pour remplacer la lampe. Consultez votre revendeur.

AVERTISSEMENT

Remplacez la lampe après son refroidissement (après une attente d'au moins une heure).
La haute température à l'intérieur du couvercle peut entraîner des brûlures.

Vérification de la lampe à remplacer

1) Vérifiez l'état des voyants de lampe <LAMP1>/<LAMP2>.

- La lampe correspondant au voyant de lampe allumé en rouge doit être remplacée.

Remarques sur le remplacement de la lampe

- Un tournevis cruciforme est nécessaire pour le remplacement de la lampe.
- Comme la lampe lumineuse est faite de verre, elle pourrait se briser si elle tombait ou si elle était cognée contre un objet dur. À manipuler avec soin.
- Ne démontez pas et ne modifiez pas la lampe.
- Lors du remplacement de la lampe, assurez-vous de la tenir par la poignée car sa surface est aiguisée et sa forme saillante.
- La lampe peut se casser. Remplacez soigneusement la lampe afin que les fragments de verre de la lampe ne se dispersent pas. Pour fixer le projecteur au plafond, ne travaillez pas juste en-dessous de la lampe ou tant que votre visage est à proximité de la lampe.
- La lampe contient du mercure. Lorsque vous devez jeter des lampes usagées, contactez vos autorités locales ou votre revendeur pour connaître les méthodes de mise au rebut appropriées.

Attention

- Panasonic n'est pas responsable des éventuels dommages ou dysfonctionnements du produit résultant de l'utilisation des lampes qui ne seraient pas fabriquées par Panasonic. N'utilisez que les lampes spécifiées.

Remarque

- Les numéros de modèle des accessoires et accessoires optionnels sont sujets à des modifications sans préavis.

Quand remplacer la lampe

La lampe est un consommable. Comme sa luminosité décroît au fil du temps, il est nécessaire de remplacer régulièrement la lampe. La durée estimée avant le remplacement est de 4 000 heures, mais la lampe peut s'éteindre avant d'avoir atteint les 4 000 heures en fonction de ses caractéristiques individuelles, des conditions d'utilisation et de l'environnement d'installation. Il est recommandé de préparer la Lampe de remplacement plus tôt.

Si vous continuez à utiliser la lampe une fois les 4 000 heures écoulées, la lampe s'éteint automatiquement après environ 10 minutes, car cela risque de provoquer le dysfonctionnement du projecteur.

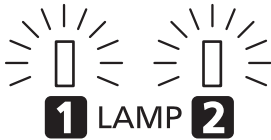
	Menu à l'écran 	Voyant de lampe 
Plus de 3 800 heures	Le message est affiché pendant 30 secondes. Appuyez sur n'importe quelle touche de la télécommande ou du panneau de commande dans les 30 secondes pour masquer le message.	Le voyant s'allume en rouge même pendant le mode de veille. (Seule la lampe correspondante s'allume.)
Plus de 4 000 heures	Le message reste affiché jusqu'à ce que vous appuyiez sur une touche.	

Remarque

- Pour prévoir quand remplacer la lampe, vérifiez le temps d'exécution de la lampe affiché sur [LAMPE1] et [LAMPE2] sous [ÉTAT] (➔ page 123).
- 4 000 heures est une estimation brute pour le remplacement, et pas un temps garanti.

Comment remplacer la lampe

Attention

- Lorsque le projecteur est fixé au plafond, n'effectuez pas de travaux tant que votre visage se trouve à proximité de la lampe.
- Veillez à fixer fermement la lampe et son couvercle.
- Si vous avez des difficultés à fixer la lampe, retirez-la avant de l'enfoncer à nouveau lentement. La pousser rapidement ou de force pourrait casser le connecteur.

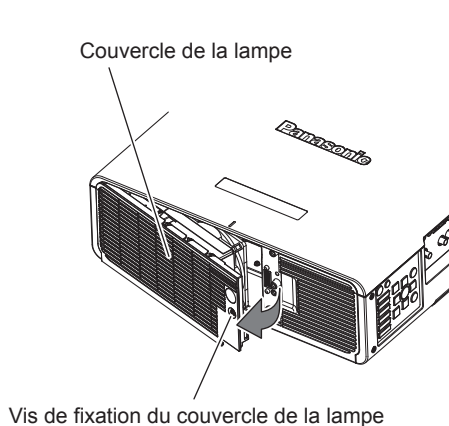

Fig. 1

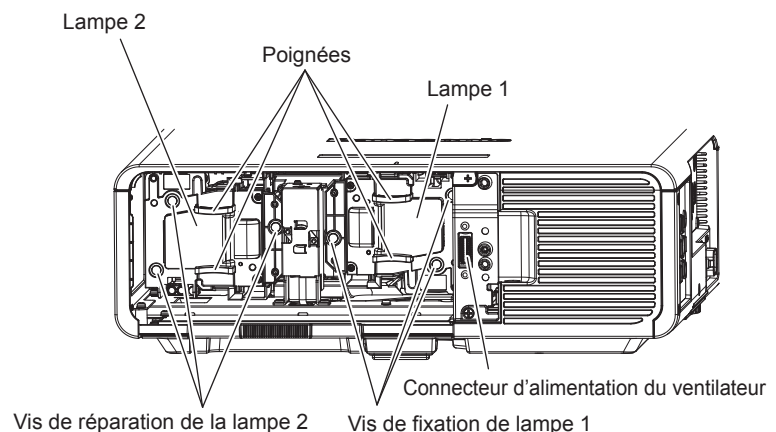

Fig. 2

- 1) Placez le commutateur <MAIN POWER> sur <OFF> et débranchez la fiche d'alimentation de la prise d'alimentation.**
 - Attendez au moins une heure avant de vérifier si la lampe a refroidi.
- 2) Retirez le couvercle de la lampe. (Fig. 1)**
 - Utilisez un tournevis cruciforme pour faire pivoter la vis de fixation du couvercle de la lampe (x1) dans le sens inverse des aiguilles d'une montre jusqu'à ce qu'elle tourne librement, puis ouvrez lentement le couvercle de la lampe dans le sens de la flèche.
 - L'ouverture rapide du couvercle de la lampe peut endommager celui-ci.
 - Si vous desserrez la vis de fixation du couvercle de la lampe alors que le projecteur est installé vers le haut dans la direction verticale, le couvercle de la lampe risque de s'ouvrir sous son propre poids et de tomber.
- 3) Retirez la lampe. (Fig. 2)**
 - Utilisez un tournevis cruciforme pour faire pivoter les vis de fixation de la lampe (x3) dans le sens inverse des aiguilles d'une montre jusqu'à ce qu'elles tournent librement, puis retirez la lampe.
 - Maintenez les poignées de la lampe et retirez-les de manière rectiligne.
- 4) Insérez la nouvelle lampe à l'intérieur tout en surveillant la position d'insertion.**
 - Si vous avez des difficultés à fixer la lampe, retirez-la avant de l'enfoncer à nouveau lentement. La pousser rapidement ou de force pourrait casser le connecteur.

- 5) **Utilisez un tournevis cruciforme pour visser fermement les vis de fixation de la lampe (x3 chacune).**
 - Veillez à fixer fermement la lampe.
- 6) **Fixez le couvercle de la lampe.**
 - i) Exécutez l'étape 2) dans l'ordre inverse afin de fermer le couvercle de la lampe.
 - Fixez le couvercle de la lampe de sorte que son connecteur s'insère fermement dans le connecteur d'alimentation du ventilateur.
 - ii) Utilisez un tournevis cruciforme pour visser fermement la vis de fixation du couvercle de la lampe (x1).
 - Veillez à fixer fermement le couvercle de la lampe.

Remarque

- Lorsque vous remplacez la lampe par une neuve, le projecteur réinitialise automatiquement le temps d'exécution de la lampe.

Filtre à air

S'il reste de la poussière après le nettoyage, c'est qu'il est temps de remplacer le filtre à air.

Le filtre à air de remplacement (TMZX5229) est un accessoire optionnel (pièce d'entretien). Pour acheter le produit, consultez votre revendeur.

Lors du remplacement de la lampe, il est recommandé de remplacer également le filtre à air.

La Lampe de remplacement optionnelle (N° de modèle : ET-LAD70 (1 pièce), ET-LAD70W (2 pièces)) est fournie avec un filtre à air.

Comment remplacer le filtre à air

Attention

- Veillez à couper l'alimentation avant le remplacement du filtre à air.
- Pour fixer le filtre à air, assurez-vous que le projecteur est stable et procédez au remplacement dans un endroit qui sera sûr même si vous faites tomber le filtre à air.

1) Retirez le filtre à air.

- Reportez-vous à la section « Retrait du filtre à air » (➔ page 166).

2) Remplacez le filtre à air par un neuf et fixez le boîtier du filtre à air au projecteur.

- Reportez-vous à la section « Fixation du filtre à air » (➔ page 167).

Attention

- Avant de mettre le projecteur sous tension, assurez-vous que le filtre à air est fixé. S'il ne l'est pas, le projecteur aspirera des saletés et de la poussière, ce qui pourrait provoquer un dysfonctionnement.
- Si vous utilisez le projecteur sans fixer le boîtier du filtre à air, le voyant de filtre <FILTER> clignote en rouge et le message apparaît sur l'image projetée pendant environ 30 secondes.

Résolution des problèmes

Reconsidérez les points suivants. Pour plus de détails, voir les pages correspondantes.

Problèmes	Points à vérifier	Page
Impossible d'allumer l'appareil.	• Est-ce que la fiche d'alimentation est fermement insérée dans la prise de courant ?	—
	• Est-ce que le commutateur <MAIN POWER> est réglé sur <OFF> ?	60
	• Est-ce que la prise de courant est alimentée ?	—
	• Est-ce que le disjoncteur est coupé ?	—
	• Est-ce que les voyants de lampe <LAMP1>/<LAMP2> ou le voyant de température <TEMP> s'allument ou clignotent ?	164
	• Est-ce que le couvercle de la lampe est solidement fixé ?	169
Aucune image ne s'affiche.	• Les branchements à des périphériques externes sont-ils correctement effectués ?	48
	• Est-ce que le réglage de sélection d'entrée est correct ?	67
	• Est-ce que le réglage d'ajustement de [LUMINOSITÉ] est au minimum ?	76
	• Est-ce que le périphérique externe relié au projecteur fonctionne correctement ?	—
	• La fonction obturateur est-elle utilisée ?	66
	• Si le voyant d'alimentation <ON (G)/STANDBY (R)> clignote en rouge, consultez votre revendeur.	—
	• Le cache-objectif est-il encore fixé à l'objectif ?	55
L'image est floue.	• Est-ce que la mise au point de l'objectif a été correctement ajustée ?	62
	• Est-ce que la distance de projection est appropriée ?	31
	• Est-ce que l'objectif est sale ?	19
	• Est-ce que le projecteur est installé perpendiculairement à l'écran ?	—
La couleur est pâle ou grisâtre.	• Est-ce que [COULEUR] et [TEINTE] sont ajustés correctement ?	77
	• Est-ce que le périphérique externe connecté au projecteur est correctement ajusté ?	48
	• Est-ce que le câble RGB est endommagé ?	—
La télécommande ne répond pas.	• Est-ce que les piles sont usées ?	—
	• Est-ce que la polarité d'installation des piles a été respectée ?	27
	• Y a-t-il des éléments gênants entre la télécommande et le récepteur du signal de télécommande du projecteur ?	23
	• Est-ce que la télécommande est utilisée au-delà de sa portée de fonctionnement ?	23
	• Est-ce que d'autres sources de lumière comme une lumière fluorescente n'affectent pas la projection ?	24
	• Est-ce que le paramètre [TÉLÉCOMMANDE] dans [RÉGLAGE APPAREIL DE CONTRÔLE] est réglé sur [HORS SERVICE] ?	135
	• Est-ce que la borne <REMOTE 2 IN> est utilisée comme commande de contact ?	187
• Est-ce que le réglage du numéro ID est correct ?	69	
L'écran de menu n'apparaît pas.	• Est-ce que la fonction de menu à l'écran est désactivée (masquée) ?	104
Les touches du panneau de commande ne fonctionnent pas.	• Est-ce que le paramètre [PANNEAU DE CONTRÔLE] dans [RÉGLAGE APPAREIL DE CONTRÔLE] est réglé sur [HORS SERVICE] ?	135
	• Est-ce que la borne <REMOTE 2 IN> est utilisée comme commande de contact ?	187
L'image ne s'affiche pas correctement.	• Est-ce que la sélection de [SÉLECTION SYSTÈME] est correctement réglée ?	81
	• Le réglage de [REGLAGE DE L'ENTREE RGB1] est-il effectué correctement ?	98
	• Y a-t-il un problème avec la bande vidéo ou une autre source d'image ?	—
	• Est-ce qu'un signal non compatible avec le projecteur a été entré ?	190
L'image de l'ordinateur ne s'affiche pas.	• Est-ce que le câble est trop long ? (Pour les câbles D-Sub, la longueur maximale du câble doit être de 10 m (32'10").)	—
	• Est-ce que la sortie vidéo externe de l'ordinateur portable est correctement réglée ? (Ex. : les réglages de la sortie externe peuvent être permutés en appuyant simultanément sur les touches « Fn » + « F3 » ou « Fn » + « F10 ». Comme la méthode varie selon le type d'ordinateur, référez-vous au mode d'emploi fourni avec le vôtre.)	—
La sortie d'image de DVI-D sur l'ordinateur n'apparaît pas.	• Est-ce que le paramètre [SÉLECTION EDID] sous [DVI-D IN] est réglé sur [EDID3] ou [EDID2:PC] ?	99
	• Le pilote d'accélération graphique de l'ordinateur a peut-être besoin d'être mis à jour à la dernière version.	—
	• La condition peut être améliorée en procédant au réglage de [SÉLECTION EDID] sous [DVI-D IN] avant de redémarrer l'ordinateur.	99

Chapitre 5 Entretien — Résolution des problèmes

Problèmes	Points à vérifier	Page
La vidéo provenant d'un périphérique compatible HDMI ne s'affiche pas ou apparaît brouillée.	• Est-ce que le câble HDMI est correctement branché ?	48
	• Mettez hors tension le projecteur et le périphérique externe, puis mettez les sous tension.	—
	• Est-ce qu'un signal non compatible avec le projecteur a été entré ?	190
Le déplacement de l'objectif ne peut pas être réglé	• Exécutez [CALIBRATION OPTIQUE].	126
	• L'objectif à mise au point fixe (N° de modèle : ET-DLE055) est-il fixé ?	—
Ne peut pas commander le projecteur avec Art-Net.	• Les branchements entre l'émetteur sur câble à paires torsadées et le projecteur ou un périphérique externe sont-ils effectués correctement ?	—
	• Est-ce que [RÉGLAGE Art-Net] est réglé sur un paramètre autre que [NON] ?	141
	• Les réglages [NET], [SUB NET], [UNIVERSE] et [ADRESSE DÉBUT] sont-ils corrects ?	141
L'image d'entrée DIGITAL LINK n'est pas affichée.	• Les branchements entre l'émetteur sur câble à paires torsadées et le projecteur ou un périphérique externe sont-ils effectués correctement ?	—
	• Est-ce que [MODE DIGITAL LINK] est réglé sur [AUTO] ou [DIGITAL LINK] ? Est-il réglé sur [ETHERNET] ?	138
	• Est-ce qu'un signal non compatible avec un émetteur sur câble à paires torsadées a été reçu ?	—

Attention

- Si les problèmes persistent après la vérification des points précédents, consultez votre revendeur.

Indications de [AUTO TEST]

Les détails et les mesures des symboles alphanumériques indiqués sous [AUTO TEST] dans le menu [RÉGLAGE PROJECTEUR] → [ÉTAT] (➔ page 123) sont les suivants.

Indication d'auto-test	Détails	Mesure
U04	Obstruction du filtre	<ul style="list-style-type: none"> Remplacez le filtre à air.
U11	Avertissement relatif à la température de l'air d'aspiration	<ul style="list-style-type: none"> La température ambiante d'utilisation est trop élevée. Installez le projecteur à un emplacement où la température ambiante d'utilisation est comprise entre 0 °C (32 °F) et 45 °C (113 °F).
U12	Avertissement relatif à la température du module optique	
U13	Avertissement relatif à la température de l'air d'échappement	
U14	Avertissement relatif à la basse température	<ul style="list-style-type: none"> La température ambiante d'utilisation est trop basse. Installez le projecteur à un emplacement où la température ambiante d'utilisation est comprise entre 0 °C (32 °F) et 45 °C (113 °F).
U15	Limitation de sortie de lumière	<ul style="list-style-type: none"> Installez le projecteur à un emplacement où la température ambiante d'utilisation est inférieure ou égale à 40 °C (104 °F).
U21	Erreur relative à la température de l'air d'aspiration	<ul style="list-style-type: none"> La température ambiante d'utilisation est trop élevée. Installez le projecteur à un emplacement où la température ambiante d'utilisation est comprise entre 0 °C (32 °F) et 45 °C (113 °F).
U22	Erreur relative à la température du module optique	
U23	Erreur relative à la température de l'air d'échappement	
U24	Erreur relative à la basse température	<ul style="list-style-type: none"> La température ambiante d'utilisation est trop basse. Installez le projecteur à un emplacement où la température ambiante d'utilisation est comprise entre 0 °C (32 °F) et 45 °C (113 °F).
U30	Avertissement relatif au portrait	<ul style="list-style-type: none"> Installez le projecteur horizontalement (à ±15°).
U41	Avertissement relatif au temps d'exécution de la lampe 1	<ul style="list-style-type: none"> Le temps de remplacement de la lampe va être atteint. Remplacez la lampe.
U42	Avertissement relatif au temps d'exécution de la lampe 2	
U51	Panne de la lampe 1	<ul style="list-style-type: none"> Attendez que la lampe lumineuse se refroidisse, puis remettez le projecteur sous tension.
U52	Panne de la lampe 2	
U61	Temps d'exécution de la lampe 1 dépassé	<ul style="list-style-type: none"> Le temps de remplacement de la lampe a été atteint. Remplacez la lampe.
U62	Temps d'exécution de la lampe 2 dépassé	
U71	Lampe 1 non fixée	<ul style="list-style-type: none"> Fixez la lampe.
U72	Lampe 2 non fixée	
U76	Filtre à air non fixé	<ul style="list-style-type: none"> Fixez le boîtier du filtre à air.
U81	Avertissement relatif à la tension CA faible (inférieure à 90 V)	<ul style="list-style-type: none"> La tension d'alimentation électrique de l'entrée est faible. Utilisez un câblage électrique pouvant supporter la consommation électrique du projecteur.
U91	Couvercle ouvert	<ul style="list-style-type: none"> Fermez solidement le couvercle.
H01	Remplacement de pile pour l'horloge intégrée	<ul style="list-style-type: none"> Il est nécessaire de remplacer la batterie. Consultez votre revendeur.
H11	Absence du capteur de température de l'air d'aspiration	<ul style="list-style-type: none"> Si l'affichage ne disparaît pas après la mise hors tension puis la remise sous tension, consultez votre revendeur.
H12	Absence du capteur de température du module optique	
H13	Absence du capteur de température de l'air d'échappement	
H14	Absence du capteur de température de la lampe 1	
H15	Absence du capteur de température de la lampe 2	
H18	Absence du capteur d'obstruction	

Chapitre 5 Entretien — Indications de [AUTO TEST]

Indication d'auto-test	Détails	Mesure	
F00	Avertissement relatif à la pompe de refroidissement de liquide	<ul style="list-style-type: none"> • Si l'affichage ne disparaît pas après la mise hors tension puis la remise sous tension, consultez votre revendeur. 	
F11	Erreur relative à l'obturateur		
F15	Erreur relative au capteur de luminosité		
F41	Mémoire de la lampe 1 non initialisée		
F42	Mémoire de la lampe 2 non initialisée		
F50	Avertissement relatif au ventilateur DMD		
F51	Avertissement relatif au ventilateur de la lampe 1		
F52	Avertissement relatif au ventilateur de la lampe 2		
F53	Avertissement relatif au ventilateur d'échappement 1		
F54	Avertissement relatif au ventilateur d'échappement 2		
F55	Avertissement relatif au ventilateur de roue de couleur		
F56	Avertissement relatif au ventilateur de l'alimentation électrique		
F57	Avertissement relatif au ventilateur à ballast		
F61	Erreur relative à la communication du ballast 1		
F62	Erreur relative à la communication du ballast 2		
F85	Erreur relative à la roue de couleur (FM)		<ul style="list-style-type: none"> • Si l'affichage ne disparaît pas après la mise hors tension puis la remise sous tension, consultez votre revendeur.
F86	Erreur relative à la roue de couleur (FPGA)		
F90	Erreur relative à la configuration de FPGA		
F91	Erreur relative à la configuration de FPGA1		
F92	Erreur relative à la configuration de FPGA2		
F96	Erreur relative à la monture d'objectif		
F97	Erreur relative à la communication sur la carte de réglage géométrique		
FE1	Erreur relative au ventilateur DMD	<ul style="list-style-type: none"> • Si l'affichage ne disparaît pas après la mise hors tension puis la remise sous tension, consultez votre revendeur. 	
FE2	Erreur relative au ventilateur de la lampe 1		
FE3	Erreur relative au ventilateur de la lampe 2		
FE4	Erreur relative au ventilateur d'échappement 1		
FE5	Erreur relative au ventilateur d'échappement 2		
FE6	Erreur relative au ventilateur de roue de couleur		
FE7	Erreur relative au ventilateur de l'alimentation électrique		
FE8	Erreur relative au ventilateur de ballast		
FJ0	Erreur relative à la pompe de refroidissement de liquide	<ul style="list-style-type: none"> • Si l'affichage ne disparaît pas après la mise hors tension puis la remise sous tension, consultez votre revendeur. 	

Remarque

- L'affichage d'auto-diagnostic et les détails du dysfonctionnement peuvent varier.

Chapitre 6 **Annexe**

Ce chapitre aborde les caractéristiques techniques et le service après-vente du projecteur.

Informations techniques

Protocole PJLink

La fonction réseau de ce projecteur prend en charge la classe 1 PJLink, et le protocole PJLink peut être utilisé pour effectuer le réglage du projecteur et les opérations de demande d'état du projecteur depuis un ordinateur.

Commandes de contrôle

Le tableau suivant répertorie les commandes de protocole PJLink qui peuvent être utilisées pour contrôler le projecteur.

- Les caractères X dans les tableaux sont des caractères non spécifiques.

Commande	Détails de la commande	Chaîne de paramètres/retours	Remarque		
POWR	Contrôle de l'alimentation électrique	0 1	Veille En marche		
POWR?	Interrogation sur l'état de l'alimentation électrique	0 1 2 3	Veille En marche Préparation à la mise hors tension du projecteur Chauffe		
INPT	Sélection d'entrée	11 12	RGB1 RGB2		
INPT?	Interrogation sur la sélection d'entrée	31 32 33 34	DVI-D HDMI DIGITAL LINK SDI (Uniquement pour PT-DZ780)		
AVMT	Contrôle de l'obturateur	30	Fonction d'obturateur désactivée (obturateur : ouvert)		
AVMT?	Interrogation sur l'état de l'obturateur	31	Fonction d'obturateur activée (obturateur : fermé)		
ERST?	Interrogation sur l'état de l'erreur	xxxxxx	1er octet	Indique les erreurs de ventilateur, puis renvoie 0 - 2.	<ul style="list-style-type: none"> • 0 = Pas d'erreur détectée • 1 = Avertissement • 2 = Erreur
			2e octet	Indique les erreurs de lampe, puis renvoie 0 - 2.	
			3e octet	Indique les erreurs de température, puis renvoie 0 - 2.	
			4e octet	Indique les erreurs d'ouverture de couvercle, puis renvoie 0 ou 2.	
			5e octet	Indique les erreurs de filtre, puis renvoie 0 - 2.	
			6e octet	Indique les autres erreurs, puis renvoie 0 - 2.	
LAMP?	Interrogation sur l'état de la lampe	xxxxxxxxxxxx	1er numéro (chiffres 1 - 5) : temps d'exécution de la lampe 1 2ème numéro : 0 = lampe 1 éteinte, 1 = lampe 1 allumée 3ème numéro (chiffres 1 - 5) : temps d'exécution de la lampe 2 4ème numéro : 0 = lampe 2 éteinte, 1 = lampe 2 allumée		
INST?	Interrogation sur la liste de sélection d'entrée	11 12 31 32 33 34 11 12 31 32 33	Uniquement pour PT-DZ780 Uniquement pour PT-DW750, PT-DX820		
NAME?	Interrogation sur le nom du projecteur	xxxxx	Renvoie le nom réglé dans [NOM DU PROJECTEUR] de [RÉGLAGE RÉSEAU].		
INF1?	Interrogation sur le nom du fabricant	Panasonic	Renvoie le nom du fabricant.		
INF2?	Interrogation sur le nom du modèle	DZ780 DW750 DX820	Renvoie le nom du modèle.		
INF0?	Autres demandes d'informations	xxxxx	Renvoie les informations telles que le numéro de version.		
CLSS?	Interrogation d'informations de classe	1	Renvoie la classe de PJLink.		

Authentification de sécurité PJLink

Le mot de passe utilisé pour PJLink est le même que le mot de passe réglé pour le contrôle Web.

Lors de l'utilisation du projecteur sans authentification de sécurité, ne définissez aucun mot de passe pour le contrôle Web.

- Pour les caractéristiques techniques concernant PJLink, consultez le site Web de « Japan Business Machine and Information System Industries Association ». URL <http://pjlink.jbmia.or.jp/english/>

Utilisation de la fonction Art-Net

Comme la fonction réseau du projecteur prend en charge la fonction Art-Net, vous pouvez commander le réglage du projecteur à l'aide du contrôleur DMX ou du logiciel d'application utilisant le protocole Art-Net.

Définition de canal

Le tableau suivant répertorie les définitions de canal utilisées pour commander le projecteur avec la fonction Art-Net.

Les réglages de canal peuvent être commutés avec le menu [RÉG.RÉSEAU] → [RÉGLAGE Art-Net] → [OUI(2.X.X.X)]/[OUI(10.X.X.X)]/[OUI(MANUEL)] → [RÉGLAGE CANAL]. (► page 141)

Le contenu de contrôle assigné à chaque canal est indiqué dans le tableau suivant.

- L'affectation du canal pour [UTILISATEUR] est un réglage par défaut. L'affectation peut être modifiée.

Canal	Détails du contrôle		
	[DÉFAUT]	[UTILISATEUR]	[DZ870/DZ21K]
CANAL1	PUISS. LAMPE	PUISS. LAMPE	OBTURATEUR
CANAL2	SÉLECTION ENTRÉE	SÉLECTION ENTRÉE	SÉLECTION ENTRÉE
CANAL3	POSITION LENTILLE	POSITION LENTILLE	SÉL. FONCT. LENTILLE
CANAL4	DÉCALAGE H LENTILLE	DÉCALAGE H LENTILLE	COMMANDE LENTILLE
CANAL5	DÉCALAGE V LENTILLE	DÉCALAGE V LENTILLE	ALIMENTATION
CANAL6	FOCUS LENTILLE	FOCUS LENTILLE	PUISS. LAMPE
CANAL7	ZOOM LENTILLE	ZOOM LENTILLE	EN SERVICE / HORS SERVICE
CANAL8	ALIMENTATION	ALIMENTATION	NÉANT
CANAL9	GÉOMÉTRIE	GÉOMÉTRIE	NÉANT
CANAL10	MASQUE PERSONALISE	MASQUE PERSONALISE	MASQUE PERSONALISE
CANAL11	EN SERVICE / HORS SERVICE	EN SERVICE / HORS SERVICE	GÉOMÉTRIE
CANAL12	NÉANT	NÉANT	NÉANT

■ Contenu du contrôle

Détails de la commande	Performance	Paramètre	Valeur par défaut	Remarque
PUISS. LAMPE	100 %	0	0	Peut être réglé en 256 étapes entre 100 % et 0 %.
		
	0 %	255		
OBTURATEUR	OBTURATEUR : ouvert	0-63	128	—
	Aucune opération	64-191		
	OBTURATEUR : fermé	192-255		

Chapitre 6 Annexe — Informations techniques

Détails de la commande	Performance	Paramètre	Valeur par défaut	Remarque	
SÉLECTION ENTRÉE (quand [DZ870/DZ21K] est sélectionné)	Aucune opération	0-7	0	—	
	RGB1	8-15			
	RGB2	16-23			
	Aucune opération	24-31			
	DVI-D	32-39			
	HDMI	40-47			
	DIGITAL LINK	48-55			
	SDI (Uniquement pour PT-DZ780)	56-63			
	Aucune opération	64-127			
	Exécution de P IN P UTILISATEUR1	128-135			
	Exécution de P IN P UTILISATEUR2	136-143			
	P IN P Exécution de P IN P UTILISATEUR3	144-151			
	Aucune opération	152-255			
SÉLECTION ENTRÉE (quand [DÉFAUT] ou [UTILISATEUR] est sélectionné)	Aucune opération	0-7	0	—	
	RGB1	8-15			
	RGB2	16-23			
	DVI-D	24-31			
	HDMI	32-39			
	DIGITAL LINK	40-47			
	SDI (Uniquement pour PT-DZ780)	48-55			
	Aucune opération	56-127			
	Exécuter P IN P, UTILISATEUR1	128-135			
	Exécuter P IN P, UTILISATEUR2	136-143			
	Exécuter P IN P, UTILISATEUR3	144-151			
	Aucune opération	152-255			
	POSITION LENTILLE	Aucune opération			0-31
Aller vers la position initiale		32-63			
Aller vers la position d'objectif standard ET-DLE030					
Aucune opération		64-255			
DÉCALAGE H LENTILLE DÉCALAGE V LENTILLE FOCUS LENTILLE ZOOM LENTILLE	Réglage de l'objectif	(-) Haute vitesse	0-31	128	—
		(-) Basse vitesse	32-63		
		(-) Réglage précis	64-95		
	Arrêt d'utilisation		96-159		
	Réglage de l'objectif	(+) Réglage précis	160-191		
		(+) Basse vitesse	192-223		
		(+) Haute vitesse	224-255		

Chapitre 6 Annexe — Informations techniques

Détails de la commande	Performance	Paramètre	Valeur par défaut	Remarque	
SÉL. FONCT. LENTILLE (quand [DZ870/DZ21K] est sélectionné)	Aucune opération	0-15	0	Utilisation conjointe avec COMMANDE LENTILLE. « Aller vers la position initiale » est une opération quand [NORMAL] est sélectionné sous [RETOUR POSITION D'ORIGINE] de l'écran [RETOUR POSITION D'ORIGINE]. « Aller vers la position d'objectif standard ET-DLE030 » est une opération quand [DLE030] est sélectionné sous [RETOUR POSITION D'ORIGINE] de l'écran [RETOUR POSITION D'ORIGINE].	
	DÉCALAGE H LENTILLE	16-31			
	DÉCALAGE V LENTILLE	32-47			
	FOCUS LENTILLE	48-63			
	ZOOM LENTILLE	64-79			
	Aller vers la position initiale	80-95			
	Aller vers la position d'objectif standard ET-DLE030				
Aucune opération	96-255				
COMMANDE LENTILLE (quand [DZ870/DZ21K] est sélectionné)	Réglage de l'objectif	(-) Haute vitesse	0-31	100	Utilisation conjointe avec SÉL. FONCT. LENTILLE.
		(-) Basse vitesse	32-63		
		(-) Réglage précis	64-95		
	Arrêt d'utilisation	96-127			
	Réglage de l'objectif	(+) Réglage précis	128-159		
		(+) Basse vitesse	160-191		
		(+) Haute vitesse	192-223		
Exécuter l'action de commande	224-255				
ALIMENTATION	Veille	0-63	128	—	
	Aucune opération	64-191			
	En marche	192-255			
MASQUE PERSONALISE	NON	0-31	255	(Uniquement pour PT-DZ780) Pour utiliser PC-1, PC-2 et PC-3, le Kit de mise à niveau optionnel (N° de modèle : ET-UK20) est requis.	
	PC-1	32-63			
	PC-2	64-95			
	PC-3	96-127			
	Aucune opération	128-255			
GÉOMÉTRIE	NON	0-15	255	Pour utiliser PC-1, PC-2 et PC-3, le Kit de mise à niveau optionnel (N° de modèle : ET-UK20) est requis.	
	CORRECTION DE TRAPÈZE	16-31			
	COURBE	32-47			
	PC-1 (Uniquement pour PT-DZ780)	48-63			
	PC-2 (Uniquement pour PT-DZ780)	64-79			
	PC-3 (Uniquement pour PT-DZ780)	80-95			
	CORRECTION DES ANGLES	96-111			
	Aucune opération	112-255			
GEL D'IMAGE	Aucune opération	0-31	128	—	
	NON	32-95			
	Aucune opération	96-159			
	OUI	160-223			
	Aucune opération	224-255			
COULEUR TEINTE	Aucune opération	0-31	0	—	
	Réglage d'usine par défaut	32-63			
	-31	64-65			
			
	0	128-129			
			
	+31	190-191			
Aucune opération	192-255				

Détails de la commande	Performance	Paramètre	Valeur par défaut	Remarque
TRAME MOTIF	Aucune opération	0-15	0	—
	NON	16-31		
	BLANC	32-47		
	JAUNE	48-63		
	CYAN	64-79		
	VERT	80-95		
	MAGENTA	96-111		
	ROUGE	112-127		
	BLEU	128-143		
	NOIR	144-159		
	LOGO UTIL.	160-175		
	Aucune opération	176-255		
EN SERVICE / HORS SERVICE	Désactiver	0-127	0	Une fois « Désactiver » réglé, le fonctionnement de tous les canaux devient inacceptable.
	Activer	128-255		

Remarque

- Si le projecteur est utilisé avec la télécommande ou le panneau de commande ou par commande de contrôle tout en commandant le projecteur à l'aide de la fonction Art-Net, le réglage du contrôleur DMX ou de l'application informatique peut différer de l'état du projecteur. Pour refléter les contrôles de tous les canaux sur le projecteur, réglez « EN SERVICE / HORS SERVICE » du canal 11 sur « Désactiver » puis à nouveau sur « Activer ».
- Pour créer/enregistrer l'image LOGO UTIL., utilisez le « Logo Transfer Software » figurant dans le CD-ROM fourni.

Commandes de contrôle via le réseau local

Si un mot de passe pour les droits d'administrateur du contrôle Web est défini (mode de protection)

Raccordement

1) Obtenez une adresse IP et un numéro de port (valeur initiale définie = 1024) du projecteur et effectuez une requête de connexion au projecteur.

- Vous pouvez obtenir l'adresse IP et un numéro de port depuis l'écran du menu du projecteur.

Adresse IP	Obtention depuis le menu [RÉG.RÉSEAU] → [ÉTAT DU RÉSEAU]
Numéro de port	Obtention depuis le menu [RÉG.RÉSEAU] → [CONTRÔLE RÉSEAU] → [PORT DE COMMANDE]

2) Vérifiez la réponse du projecteur.

	Section de données	Vide	Mode	Vide	Section de nombre aléatoire	Symbole de terminaison
Exemple de commande	« NTCONTROL » (chaîne ASCII)	' '	'1'	' '	« ZZZZZZZZ » (numéro hexadécimal de code ASCII)	(CR) 0x0d
Longueur des données	9 octets	1 octet	1 octet	1 octet	8 octets	1 octet

- Mode : 1 = mode de protection
- Exemple : réponse pendant le mode de protection (la section de nombre aléatoire est une valeur non définie)
« NTCONTROL 1 23181e1e » (CR)

3) Générez une valeur de compression de 32 octets à partir des données suivantes à l'aide de l'algorithme MD5.

- « xxxxxx:yyyy:zzzzzzz »

xxxxxx	Nom d'utilisateur pour les droits d'administrateur du contrôle Web (le nom d'utilisateur par défaut est « admin1 »)
yyyyy	Mot de passe de l'utilisateur des droits d'administrateur ci-dessus (le mot de passe par défaut est « panasonic »)

zzzzzzzz	Nombre aléatoire à 8 octets obtenu à l'étape 2)
----------	---

Méthode de transmission de commande

Transmission à l'aide des formats de commande suivant.

■ Données transmises

	En-tête			Section de données	Symbole de terminaison
Exemple de commande	Valeur de compression (Reportez-vous à la section « Raccordement » ci-dessus)	'0' 0x30	'0' 0x30	Commande de contrôle (chaîne ASCII)	(CR) 0x0d
Longueur des données	32 octets	1 octet	1 octet	Longueur non définie	1 octet

- Exemple : transmission de la commande d'acquisition de l'état d'alimentation électrique (la valeur de compression est calculée à partir du nom d'utilisateur de valeur, du mot de passe et du nombre aléatoire acquis par défaut)
« dbdd2dabd3d4d68c5dd970ec0c29fa6400QPW » (CR)

■ Données reçues

	En-tête		Section de données	Symbole de terminaison
Exemple de commande	'0' 0x30	'0' 0x30	Commande de contrôle (chaîne ASCII)	(CR) 0x0d
Longueur des données	1 octet	1 octet	Longueur non définie	1 octet

- Exemple : le projecteur est mis sous tension
« 00001 » (CR)

■ Réponse d'erreur

	Chaîne	Détails	Symbole de terminaison
Message	« ERR1 »	Commande de contrôle non définie	(CR) 0x0d
	« ERR2 »	Plage hors paramètres	
	« ERR3 »	État occupé ou période non acceptable	
	« ERR4 »	Temporisation ou période non acceptable	
	« ERR5 »	Longueur des données incorrecte	
	« ERRA »	Les mots de passe ne correspondent pas	
Longueur des données	4 octets	—	1 octet

Lorsque le mot de passe des droits d'administrateur du contrôle Web n'est pas défini (mode non protégé)

Raccordement

- 1) **Obtenez une adresse IP et un numéro de port (valeur initiale définie = 1024) du projecteur et effectuez une requête de connexion au projecteur.**
 - Vous pouvez obtenir l'adresse IP et un numéro de port depuis l'écran du menu du projecteur.

Adresse IP	Obtention depuis le menu [RÉG.RÉSEAU] → [ÉTAT DU RÉSEAU]
Numéro de port	Obtention depuis le menu [RÉG.RÉSEAU] → [CONTRÔLE RÉSEAU] → [PORT DE COMMANDE]

- 2) **Vérifiez la réponse du projecteur.**

	Section de données	Vide	Mode	Symbole de terminaison
Exemple de commande	« NTCONTROL » (chaîne ASCII)	' ' 0x20	'0' 0x30	(CR) 0x0d
Longueur des données	9 octets	1 octet	1 octet	1 octet

- Mode : 0 = mode non protégé
- Exemple : réponse pendant le mode non protégé
« NTCONTROL 0 » (CR)

Méthode de transmission de commande

Transmission à l'aide des formats de commande suivant.

■ Données transmises

	En-tête		Section de données	Symbole de terminaison
Exemple de commande	'0' 0x30	'0' 0x30	Commande de contrôle (chaîne ASCII)	(CR) 0x0d
Longueur des données	1 octet	1 octet	Longueur non définie	1 octet

- Exemple : transmission de la commande d'acquisition de l'état d'alimentation électrique
« 00QPW » (CR)

■ Données reçues

	En-tête		Section de données	Symbole de terminaison
Exemple de commande	'0' 0x30	'0' 0x30	Commande de contrôle (chaîne ASCII)	(CR) 0x0d
Longueur des données	1 octet	1 octet	Longueur non définie	1 octet

- Exemple : l'alimentation du projecteur est en état de veille
« 00000 » (CR)

■ Réponse d'erreur

	Chaîne	Détails	Symbole de terminaison
Message	« ERR1 »	Commande de contrôle non définie	(CR) 0x0d
	« ERR2 »	Plage hors paramètres	
	« ERR3 »	État occupé ou période non acceptable	
	« ERR4 »	Temporisation ou période non acceptable	
	« ERR5 »	Longueur des données incorrecte	
	« ERRA »	Les mots de passe ne correspondent pas	
Longueur des données	4 octets	—	1 octet

Borne <SERIAL IN>/<SERIAL OUT>

La borne <SERIAL IN>/<SERIAL OUT> du projecteur est conforme avec RS-232C afin que le projecteur puisse être connecté à/contrôlé par un ordinateur.

Raccordement

Projecteur unique

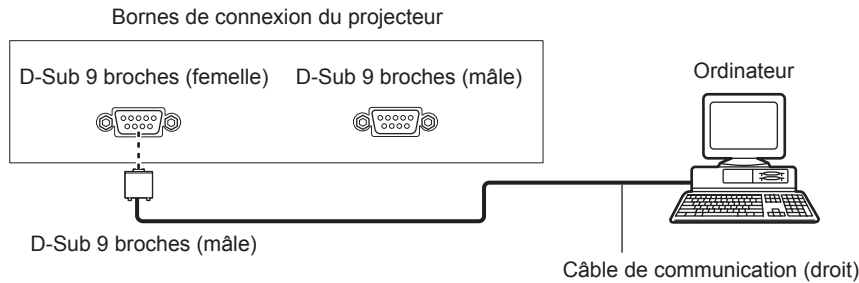

Plusieurs projecteurs

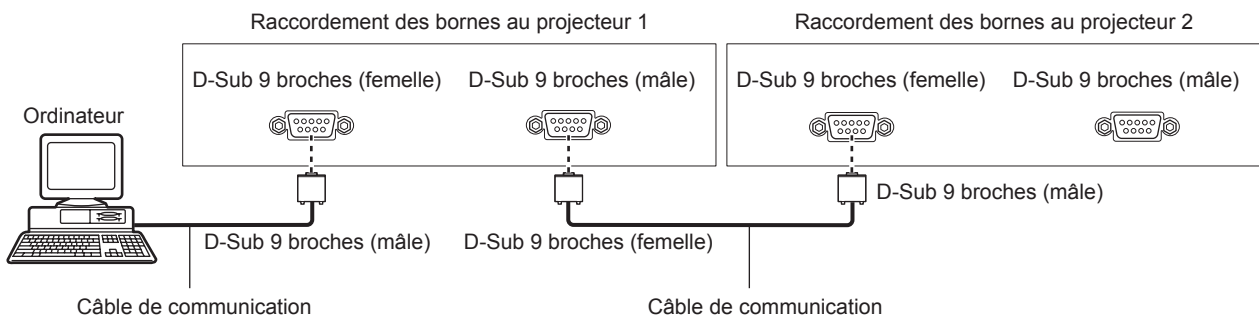

Pour un raccordement à l'aide d'un périphérique compatible DIGITAL LINK

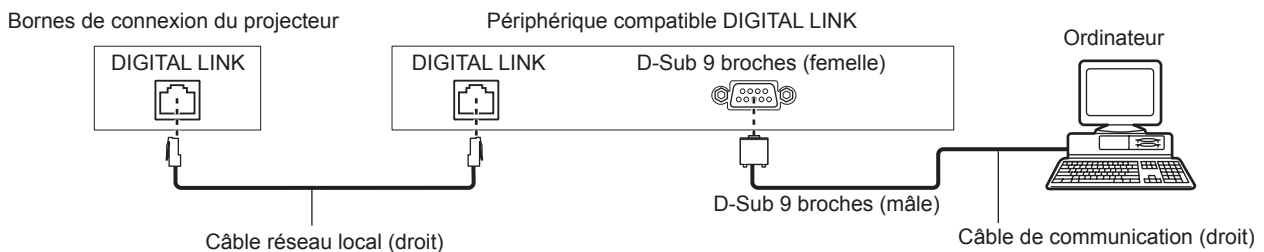

Remarque

- La destination de [RS-232C] (➔ page 121) doit être réglée selon la méthode de connexion.
- Pour raccorder un périphérique compatible DIGITAL LINK, réglez le menu [RÉGLAGE PROJECTEUR] → [MODE STANDBY] (➔ page 118) sur [NORMAL] pour commander le projecteur pendant la veille. Lorsque [MODE STANDBY] est réglé sur [ECO], le projecteur ne peut pas être contrôlé pendant la veille.

Attributions des broches et noms des signaux

D-Sub 9 broches (femelle) Vue extérieure	N° de broche	Nom du signal	Détails
	(1)	—	NC
	(2)	TXD	Données transmises
	(3)	RXD	Données reçues
	(4)	—	NC
	(5)	GND	Masse
	(6)	—	NC
	(7)	CTS	Connecté intérieurement
	(8)	RTS	
	(9)	—	NC

D-Sub 9-broches (mâle) Vue extérieure	N° de broche	Nom du signal	Détails
	(1)	—	NC
	(2)	RXD	Données reçues
	(3)	TXD	Données transmises
	(4)	—	NC
	(5)	GND	Masse
	(6)	—	NC
	(7)	RTS	Connexion interne
	(8)	CTS	
	(9)	—	NC

Conditions de communication (réglages d'usine par défaut)

Niveau de signal	Compatible avec RS-232C
Méthode de synchronisation	Asynchrone
Taux de baud	9 600 bps
Parité	Aucun
Longueur de caractère	8 bits
Bit d'arrêt	1 bit
Paramètre X	Aucun
Paramètre S	Aucun

Format basique

La transmission depuis l'ordinateur démarre avec STX, puis le numéro ID, la commande, le paramètre et ETX sont envoyés dans cet ordre. Ajoutez des paramètres en fonction des détails de contrôle.

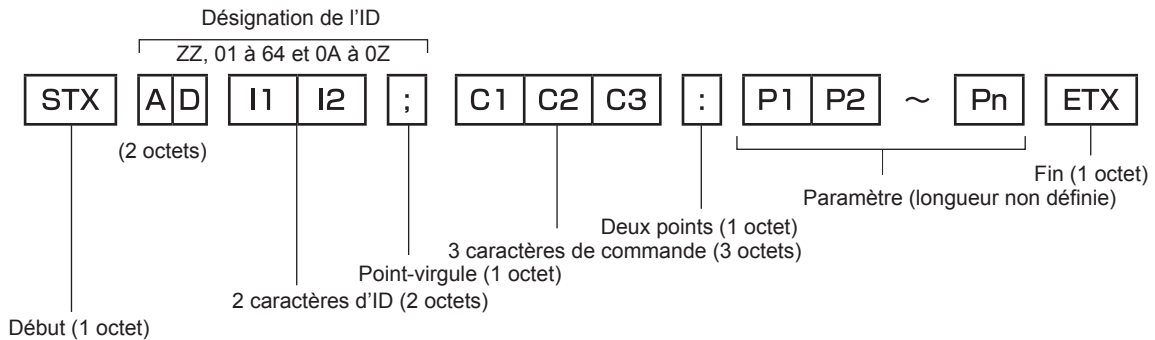

Format basique (doté de sous-commandes)

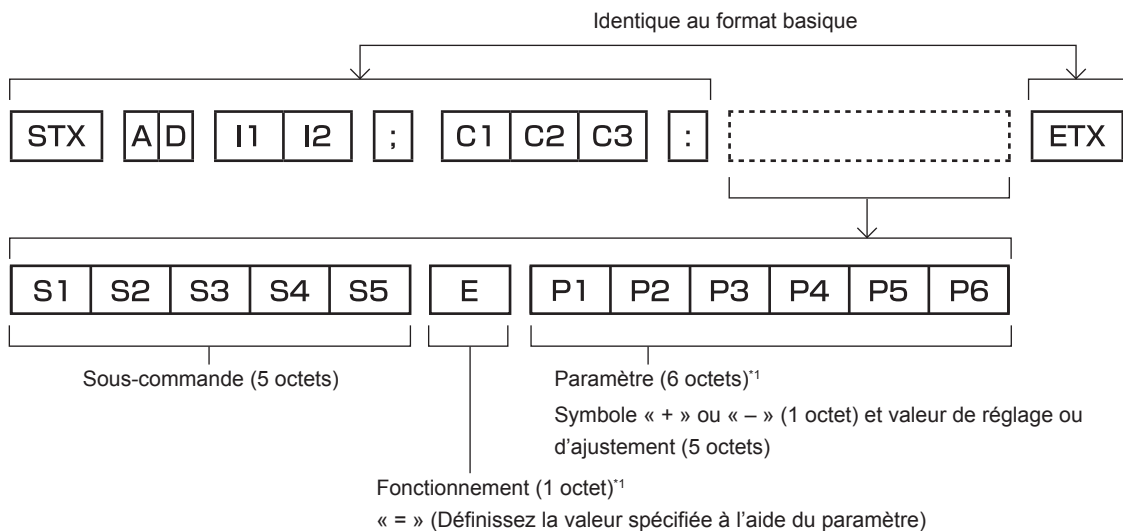

*1 Lorsqu'une commande ne nécessitant pas de paramètre est transmise, aucune opération (E) et aucun paramètre ne sont nécessaires.

Attention

- Si une commande est transmise après le démarrage de l'allumage de la lampe, il pourrait y avoir un délai de réponse ou la commande pourrait ne pas s'exécuter. Essayez d'envoyer ou de recevoir une commande après 60 secondes.
- Lors de la transmission de commandes multiples, veillez à attendre 0,5 seconde après la réception d'une réponse de la part du projecteur avant d'envoyer la commande suivante. Lorsqu'une commande ne nécessitant pas de paramètre est transmise, les deux points (:) ne sont pas nécessaires.

Remarque

- Si une commande ne peut pas être exécutée, la réponse « ER401 » est envoyée par le projecteur à l'ordinateur.
- Si un paramètre non valide est envoyé, la réponse « ER402 » est envoyée par le projecteur à l'ordinateur.
- La transmission ID dans RS-232C est compatible avec ZZ (TOUT) et 01 à 64, ainsi qu'avec les groupes de 0A à 0Z.
- Si une commande avec un ID spécifique est envoyée, une réponse sera envoyée à l'ordinateur uniquement dans les cas suivants.
 - Correspondance avec le numéro ID du projecteur
 - Les paramètres de l'ID sont réglés sur TOUT et [RÉPONSE (TOUT ID)] est [OUI]
 - Les paramètres de l'ID sont réglés sur GROUPE et [RÉPONSE (GROUPE ID)] est [OUI]
- STX et ETX sont des codes de caractères. STX en hexadécimal correspond à 02 et ETX en hexadécimal correspond à 03.

Lorsque vous commandez plusieurs projecteurs

Lorsque vous commandez tous les projecteurs

Lorsque vous contrôlez plusieurs projecteurs ensemble via RS-232C, effectuez les réglages suivants.

- 1) Réglez un numéro ID différent pour chaque projecteur.
- 2) Réglez [RÉPONSE (TOUT ID)] sur [OUI] pour un seul projecteur.
- 3) Réglez [RÉPONSE (TOUT ID)] sur [NON] pour tous les projecteurs réglés à l'étape 2)

Lorsque vous contrôlez tous les projecteurs par unité de groupe

Lorsque vous contrôlez plusieurs projecteurs par unité de groupe via RS-232C, effectuez les réglages suivants.

- 1) Réglez un numéro ID différent pour chaque projecteur.
- 2) Réglez [RÉPONSE (GROUPE ID)] sur [OUI] pour un seul projecteur.
- 3) Réglez [RÉPONSE (GROUPE ID)] sur [NON] pour tous les projecteurs réglés à l'étape 2)

Remarque

- Il n'y aura aucune réponse si plusieurs projecteurs ont [RÉPONSE (TOUT ID)] réglé sur [OUI].
- Il n'y aura aucune réponse si plusieurs projecteurs du même groupe ont [RÉPONSE (GROUPE ID)] réglé sur [OUI].
- Lorsque vous réglez plusieurs groupe, réglez [RÉPONSE (TOUT ID)] sur [OUI] pour un seul projecteur de chaque groupe.

Caractéristiques techniques des câbles

Lors de la connexion à un ordinateur

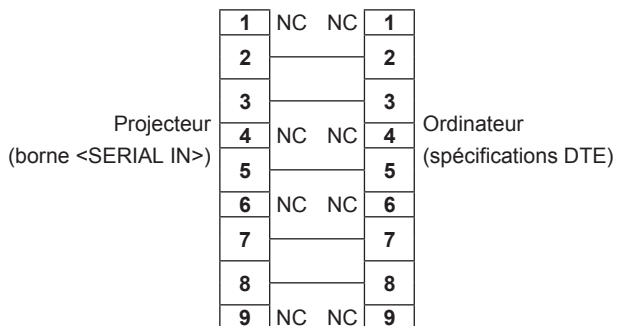

Lorsque vous raccordez plusieurs projecteurs

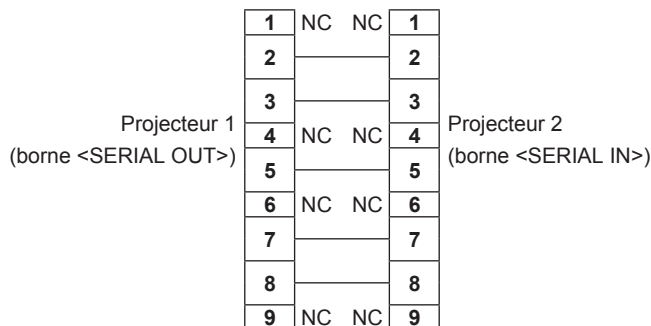

Commande de contrôle

Le tableau suivant répertorie les commandes qui peuvent être utilisées pour contrôler le projecteur à l'aide d'un ordinateur.

■ Commande de contrôle du projecteur

Commande	Détails	Chaîne de paramètres/ réponses	Remarque (paramètre)
PON	En marche	—	Pour vérifier si l'alimentation est active, utilisez la commande « Interrogation alimentation ».
POF	Alimentation en veille		
QPW	Interrogation alimentation	000 001	MISE EN VEILLE En marche
IIS	Commuter le signal d'entrée	RG1 RG2 DVI HD1 DL1 SD1	RGB1 RGB2 DVI-D HDMI DIGITAL LINK SDI (Uniquement pour PT-DZ780)
QSL	Interrogation sur la sélection de lampe	0 1 2 3	DOUBLE SIMPLE LAMPE1 LAMPE2
LPM	Sélection de lampe	0 1 2 3	DOUBLE SIMPLE*1 LAMPE1 LAMPE2
Q\$L	Interrogation sur le temps d'exécution de la lampe	1 2	LAMPE1 LAMPE2 La réponse est de 0000 à 4000
OLP	Puissance de la lampe	0 1	NORMAL ECO
OSH	Contrôle de l'obturateur	0	OUVERT
QSH	Interrogation sur l'état de l'obturateur	1	FERMÉ
VSE	Changement du rapport d'aspect	0 1 2 5	STANDARD/VID AUTO 4:3 16:9 DIRECT
QSE	Interrogation sur les réglages du rapport d'aspect	6 9 10	ADAPTATION HV. ÉLARGI HORIZ. ADAPTATION V.
OPP	Exécution de P IN P	0 1	NON UTILISATEUR1
QPP	P IN P Interrogation sur les réglages	2 3	UTILISATEUR2 UTILISATEUR3
OCS	Changement de sous-mémoire	01 - 96	Numéro de sous-mémoire
QSB	Interrogation sur l'état de la sous-mémoire		

*1 La lampe 1 ou la lampe 2, celle dont le temps d'exécution est le plus court, est utilisée.

■ Commande de contrôle du projecteur (avec sous-commande)

Commande	Sous-commande	Détails	Remarque
VXX	RYC11	RGB1 Réglage d'entrée	+00000=RGB/YP _B P _R , +00001=Y/C, +00002=VIDEO

■ Commande de contrôle de l'objectif

Commande	Sous-commande	Détails	Remarque
VXX	LNSI2	Déplacement de l'objectif H	+00000 = réglage précis 1+, +00001 = réglage précis 1-, +00100 = réglage précis 2+, +00101 = réglage précis 2-, +00200 = réglage grossier+, +00201 = réglage grossier-
VXX	LNSI3	Déplacement de l'objectif V	
VXX	LNSI4	Mise au point de l'objectif	
VXX	LNSI5	Zoom de l'objectif	

Borne <REMOTE 2 IN>

Il est possible de contrôler le projecteur à distance (par contact externe) depuis un panneau de commande éloigné du projecteur où les signaux de la télécommande ne peuvent pas l'atteindre.

Utilisez la borne <REMOTE 2 IN> sur les bornes de connexion du projecteur pour connecter le panneau de commande.

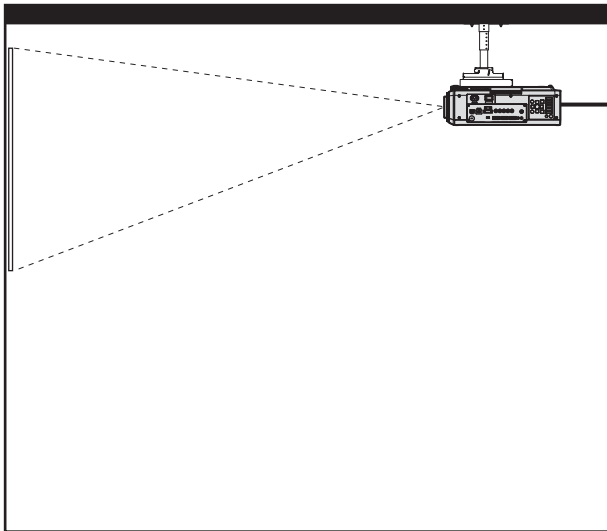

Emplacements d'installation tels qu'une salle de réunion

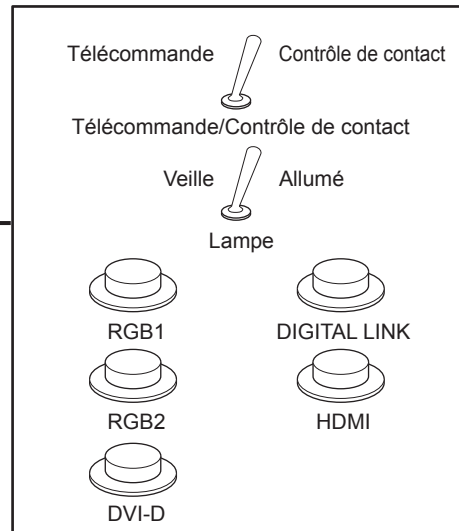

Panneau de télécommande à un autre emplacement

Attributions des broches et noms des signaux

D-Sub 9-broches Vue extérieure	N° de broche	Nom du signal	Ouvert (H)	Petit (L)
	(1)	GND	—	GND
	(2)	POWER	NON	OUI
	(3)	RGB1	Autre	RGB1
	(4)	RGB2	Autre	RGB2
	(5)	DIGITAL LINK	Autre	DIGITAL LINK
	(6)	HDMI	Autre	HDMI
	(7)	DVI-D	Autre	DVI-D
	(8)	SHUTTER	NON	OUI
	(9)	RST/SET	Contrôlé par la télécommande	Contrôlé par un contact externe

Attention

- Lors du contrôle, veillez à court-circuiter les broches (1) et (9).
- Lorsque les broches (1) et (9) sont court-circuitées, les touches suivantes du panneau de commande et de la télécommande sont désactivées. Les commandes du RS-232C et les fonctions réseau correspondant à ces fonctions sont également désactivées.
 - Touche de mise en marche <|>, touche de mise en veille <ϕ>, touche <SHUTTER>
- Si les broches (1) et (9) sont court-circuitées, et si une broche de (3) à (7) est court-circuitée avec la broche (1), les touches suivantes du panneau de commande et de la télécommande sont désactivées. Les commandes du RS-232C et les fonctions réseau correspondant à ces fonctions sont également désactivées.
 - Touche de mise en marche <|>, touche de mise en veille <ϕ>, touche <RGB1>, touche <RGB2>, touche <RGB1/2>, touche <DVI-D>, touche <VIDEO>, touche <HDMI>, touche <DIGITAL LINK>, touche <SDI>, touche <SHUTTER>
 - (L'entrée SDI est uniquement destinée au modèle PT-DZ780.)

Remarque

- Pour les réglages de la broche (2) à la broche (8), vous pouvez effectuer des changements si vous réglez [MODE REMOTE2] sur [UTILISATEUR]. (➔ page 124)

Liste de combinaisons d'affichage à deux fenêtres

✓ : la combinaison P IN P (image dans image) est possible

▲ : la combinaison P IN P (image dans image) est possible par le même signal de fréquence

— : la combinaison P IN P (image dans image) est impossible

Fenêtre principale		Sous-fenêtre					
		RGB1				RGB2	
		RGB	Film*1	Entrée Y/C	Entrée VIDEO	RGB	Film*1
RGB1	RGB	—	—	—	—	✓	✓
	Film*1	—	—	—	—	✓	▲
	Entrée Y/C	—	—	—	—	✓	▲
	Entrée VIDEO	—	—	—	—	✓	▲
RGB2	RGB	✓	✓	✓	✓	—	—
	Film*1	✓	▲	▲	▲	—	—
DVI-D	RGB*2	✓	✓	✓	✓	✓	✓
	Film*3	✓	▲	▲	▲	✓	▲
HDMI	RGB*2	✓	✓	✓	✓	✓	✓
	Film*3	✓	▲	▲	▲	✓	▲
SDI*4		✓	▲	▲	▲	✓	▲
DIGITAL LINK	RGB*2	—	—	—	—	—	—
	Film*3	—	—	—	—	—	—

Fenêtre principale		Sous-fenêtre						
		DVI-D		HDMI		SDI*4	DIGITAL LINK	
		RGB*2	Film*3	RGB*2	Film*3		RGB*2	Film*3
RGB1	RGB	✓	✓	✓	✓	✓	—	—
	Film*1	✓	▲	✓	▲	▲	—	—
	Entrée Y/C	✓	▲	✓	▲	▲	—	—
	Entrée VIDEO	✓	▲	✓	▲	▲	—	—
RGB2	RGB	✓	✓	✓	✓	✓	—	—
	Film*1	✓	▲	✓	▲	▲	—	—
DVI-D	RGB*2	—	—	✓	✓	✓	—	—
	Film*3	—	—	✓	▲	▲	—	—
HDMI	RGB*2	✓	✓	—	—	—	—	—
	Film*3	✓	▲	—	—	—	—	—
SDI*4		✓	▲	—	—	—	—	—
DIGITAL LINK	RGB*2	—	—	—	—	—	—	—
	Film*3	—	—	—	—	—	—	—

*1 480i, 480p, 576i, 576p, 720/60p, 720/50p, 1080/60i, 1080/50i, 1080/24sF, 1080/24p, 1080/25p, 1080/30p, 1080/50p, 1080/60p

*2 VGA (640 x 480) - WUXGA (1 920 x 1 200)

Signal non entrelacé, fréquence d'horloge à points : 25 MHz à 162 MHz (le signal WUXGA est uniquement compatible avec les signaux VESA CVT RB (Reduced Blanking).)

*3 Prend uniquement en charge 480p, 576p, 720/60p, 720/50p, 1080/60i, 1080/50i, 1080/24sF, 1080/24p, 1080/25p, 1080/30p, 1080/50p et 1080/60p

*4 Uniquement pour PT-DZ780

Remarque

- Dans la combinaison de ▲, si la fonction P IN P est utilisée avec les signaux d'une fréquence différente, les images de la sous-fenêtre ne s'affichent pas.

Mot de passe du dispositif de commande

Pour initialiser votre mot de passe, consultez votre revendeur.

Kit de mise à niveau

(Uniquement pour PT-DZ780)

Si le Kit de mise à niveau optionnel (N° de modèle : ET-UK20) est appliqué, les fonctions suivantes sont étendues.

Fonction	État standard	Lorsque le Kit de mise à niveau est appliqué
Plage de réglage de [TRAPÈZE VERTICAL]	Maximum de $\pm 40^{\circ*1}$	Maximum de $\pm 45^{\circ*1}$
Plage de réglage de [TRAPÈZE HORIZONTAL]	Maximum de $\pm 15^{\circ*1}$	Maximum de $\pm 40^{\circ*1}$
Plage de réglage de [COURBE]	Arc vertical, maximum $\pm 50^{\circ*1}$ Arc horizontal, maximum de $\pm 50^{\circ*1}$	Arc vertical, maximum de $\pm 100^{\circ*1}$ Arc horizontal, maximum de $\pm 100^{\circ*1}$
[MASQUE PERSONALISE]	Inutilisable.	L'image est masquée de façon optionnelle.
[CORRECTION PC] sous [UNIFORMITE]	Inutilisable.	Corrigez l'irrégularité de la luminosité et de la couleur pour l'écran tout entier.

*1 La plage de réglage du menu. Reportez-vous à la section « Plage de projection [GÉOMÉTRIE] » (➔ page 33) pour en savoir plus sur la plage de projection possible.

Liste des signaux compatibles

Le tableau suivant spécifie les signaux vidéo compatibles avec le projecteur.

• Les symboles indiquant les formats sont les suivants.

- V : VIDEO, Y/C
- R : RGB
- Y : YC_BC_R/YP_BP_R
- D : DVI-D
- H : HDMI
- S : SDI (Uniquement pour PT-DZ780)

Mode	Résolution (points)	Fréq. de balayage		Fréq. d'horloge à points (MHz)	Format	Plug and Play ^{*1}				
		Horizontal (kHz)	Vertical (Hz)			RGB2	DVI-D			HDMI
						EDID1	EDID2	EDID3		
NTSC/NTSC4.43/ PAL-M/PAL60	720 x 480i	15,7	59,9	—	V	—	—	—	—	
PAL/PAL-N/SECAM	720 x 576i	15,6	50,0	—	V	—	—	—	—	
525i (480i)	720 x 480i	15,7	59,9	13,5	R/Y/S	—	—	—	—	
625i (576i)	720 x 576i	15,6	50,0	13,5	R/Y/S	—	—	—	—	
525i (480i)	720 (1440) x 480i ²	15,7	59,9	27,0	D/H	—	—	—	—	
625i (576i)	720 (1440) x 576i ²	15,6	50,0	27,0	D/H	—	—	—	—	
525p (480p)	720 x 483	31,5	59,9	27,0	R/Y/D/H	—	✓	—	✓	
625p (576p)	720 x 576	31,3	50,0	27,0	R/Y/D/H	—	✓	—	✓	
750 (720)/60p	1 280 x 720	45,0	60,0	74,3	R/Y/D/H/S	—	✓	—	✓	
750 (720)/50p	1 280 x 720	37,5	50,0	74,3	R/Y/D/H/S	—	✓	—	✓	
1125 (1080)/60i ³	1 920 x 1 080i	33,8	60,0	74,3	R/Y/D/H/S	—	✓	—	✓	
1125 (1080)/50i	1 920 x 1 080i	28,1	50,0	74,3	R/Y/D/H/S	—	✓	—	✓	
1125 (1080)/24p	1 920 x 1 080	27,0	24,0	74,3	R/Y/D/H/S	—	✓	—	✓	
1125 (1080)/24sF	1 920 x 1 080i	27,0	48,0	74,3	R/Y/D/H/S	—	—	—	—	
1125 (1080)/25p	1 920 x 1 080	28,1	25,0	74,3	R/Y/D/H/S	—	✓	—	✓	
1125 (1080)/30p	1 920 x 1 080	33,8	30,0	74,3	R/Y/D/H/S	—	—	—	—	
1125 (1080)/60p	1 920 x 1 080	67,5	60,0	148,5	R/Y/D/H/S	—	✓	—	✓	
1125 (1080)/50p	1 920 x 1 080	56,3	50,0	148,5	R/Y/D/H/S	—	✓	—	✓	
VESA400	640 x 400	31,5	70,1	25,2	R/D/H	—	—	—	—	
	640 x 400	37,9	85,1	31,5	R/D/H	—	—	—	—	
VGA480	640 x 480	31,5	59,9	25,2	R/D/H	✓	✓	✓	✓	
	640 x 480	35,0	66,7	30,2	R/D/H	—	—	—	—	
	640 x 480	37,9	72,8	31,5	R/D/H	✓	—	✓	✓	
	640 x 480	37,5	75,0	31,5	R/D/H	✓	—	✓	✓	
	640 x 480	43,3	85,0	36,0	R/D/H	—	—	—	—	
SVGA	800 x 600	35,2	56,3	36,0	R/D/H	✓	—	✓	✓	
	800 x 600	37,9	60,3	40,0	R/D/H	✓	—	✓	✓	
	800 x 600	48,1	72,2	50,0	R/D/H	✓	—	✓	✓	
	800 x 600	46,9	75,0	49,5	R/D/H	✓	—	✓	✓	
	800 x 600	53,7	85,1	56,3	R/D/H	—	—	—	—	
MAC16	832 x 624	49,7	74,6	57,3	R/D/H	✓	—	✓	✓	
XGA	1 024 x 768	39,6	50,0	51,9	R/D/H	—	—	—	—	
	1 024 x 768	48,4	60,0	65,0	R/D/H	✓	—	✓	✓	
	1 024 x 768	56,5	70,1	75,0	R/D/H	✓	—	✓	✓	
	1 024 x 768	60,0	75,0	78,8	R/D/H	✓	—	✓	✓	
	1 024 x 768	65,5	81,6	86,0	R/D/H	—	—	—	—	
	1 024 x 768	68,7	85,0	94,5	R/D/H	—	—	—	—	
	1 024 x 768	81,4	100,0	113,3	R/D/H	—	—	—	—	
	1 024 x 768	98,8	120,0	139,1	R/D/H	✓	—	✓	✓	
MXGA	1 152 x 864	53,7	60,0	81,6	R/D/H	—	—	—	—	
	1 152 x 864	64,0	70,0	94,2	R/D/H	—	—	—	—	
	1 152 x 864	67,5	74,9	108,0	R/D/H	—	—	—	—	
	1 152 x 864	77,1	85,0	119,7	R/D/H	—	—	—	—	

Chapitre 6 Annexe — Informations techniques

Mode	Résolution (points)	Fréq. de balayage		Fréq. d'horloge à points (MHz)	Format	Plug and Play ^{*1}				
		Horizontal (kHz)	Vertical (Hz)			RGB2	DVI-D			HDMI
							EDID1	EDID2	EDID3	
MAC21	1 152 x 870	68,7	75,1	100,0	R/D/H	✓	—	✓	✓	✓
1280 x 720	1 280 x 720	37,1	49,8	60,5	R/D/H	—	—	—	—	—
	1 280 x 720	44,8	59,9	74,5	R/D/H	—	—	—	—	—
	1 280 x 720	76,3	100,0	131,8	R/D/H	—	—	—	—	—
	1 280 x 720	92,6	120,0	161,6	R/D/H	—	—	—	—	—
1280 x 768	1 280 x 768	39,6	49,9	65,3	R/D/H	—	—	—	—	—
	1 280 x 768	47,8	59,9	79,5	R/D/H	—	—	—	—	—
	1 280 x 768 ^{*4}	47,4	60,0	68,3	R/D/H	—	—	—	—	—
	1 280 x 768	60,3	74,9	102,3	R/D/H	—	—	—	—	—
1280 x 800	1 280 x 768	68,6	84,8	117,5	R/D/H	—	—	—	—	—
	1 280 x 800	41,3	50,0	68,0	R/D/H	—	—	—	—	—
	1 280 x 800	49,7	59,8	83,5	R/D/H	✓ ^{*5}	—	✓ ^{*5}	✓ ^{*5}	✓ ^{*5}
	1 280 x 800 ^{*4}	49,3	59,9	71,0	R/D/H	—	—	—	—	—
1280 x 800	1 280 x 800	62,8	74,9	106,5	R/D/H	—	—	—	—	—
	1 280 x 800	71,6	84,9	122,5	R/D/H	—	—	—	—	—
	MSXGA	1 280 x 960	60,0	60,0	108,0	R/D/H	—	—	—	—
	SXGA	1 280 x 1 024	52,4	50,0	88,0	R/D/H	—	—	—	—
1 280 x 1 024		64,0	60,0	108,0	R/D/H	—	—	—	—	—
1 280 x 1 024		72,3	66,3	125,0	R/D/H	—	—	—	—	—
1 280 x 1 024		78,2	72,0	135,1	R/D/H	—	—	—	—	—
1 280 x 1 024		80,0	75,0	135,0	R/D/H	✓	—	✓	✓	✓
1 280 x 1 024		91,1	85,0	157,5	R/D/H	—	—	—	—	—
1366 x 768	1 366 x 768	47,7	59,8	85,5	R/D/H	—	—	—	—	—
	1 366 x 768	39,6	49,9	69,0	R/D/H	—	—	—	—	—
SXGA+	1 400 x 1 050	54,1	50,0	99,9	R/D/H	—	—	—	—	—
	1 400 x 1 050	64,0	60,0	108,0	R/D/H	—	—	—	—	—
	1 400 x 1 050	65,2	60,0	122,6	R/D/H	✓	—	✓	✓	✓
	1 400 x 1 050	65,3	60,0	121,8	R/D/H	—	—	—	—	—
	1 400 x 1 050	78,8	72,0	149,3	R/D/H	—	—	—	—	—
	1 400 x 1 050	82,2	75,0	155,9	R/D/H	—	—	—	—	—
WXGA+	1 440 x 900	55,9	59,9	106,5	R/D/H	—	—	—	—	—
	1 440 x 900	46,3	49,9	86,8	R/D/H	—	—	—	—	—
1600 x 900	1 600 x 900	46,4	49,9	96,5	R/D/H	—	—	—	—	—
	1 600 x 900	55,9	60,0	119,0	R/D/H	✓	—	✓	✓	✓
UXGA	1 600 x 1 200	61,8	49,9	131,5	R/D/H	—	—	—	—	—
	1 600 x 1 200	75,0	60,0	162,0	R/D/H	✓	—	✓	✓	✓
WSXGA+	1 680 x 1 050	65,3	60,0	146,3	R/D/H	—	—	—	—	—
	1 680 x 1 050	54,1	50,0	119,5	R/D/H	—	—	—	—	—
1920 x 1080	1 920 x 1 080	55,6	49,9	141,5	R/D/H	—	—	—	—	—
	1 920 x 1 080 ^{*4}	66,6	59,9	138,5	R/D/H	—	—	—	—	—
	1 920 x 1 080 ^{*6}	67,2	60,0	173,0	R	—	—	—	—	—
WUXGA	1 920 x 1 200	61,8	49,9	158,3	R/D/H	—	—	—	—	—
	1 920 x 1 200 ^{*4}	74,0	60,0	154,0	R/D/H	✓	—	✓	✓ ^{*7}	✓ ^{*7}
	1 920 x 1 200 ^{*6}	74,6	59,9	193,3	R	—	—	—	—	—

*1 Les signaux avec un ✓ dans les colonnes du Plug and Play sont des signaux décrits dans l'EDID (données d'identification de l'affichage étendu) du projecteur. Si un signal n'a pas de ✓ dans les colonnes du Plug and Play, mais possède une entrée dans la colonne Format, il peut être entré. Pour les signaux sans ✓ dans les colonnes du Plug and Play, il se peut que la résolution ne puisse pas être sélectionnée dans l'ordinateur même si le projecteur les prend en charge.

*2 Signal Pixel-Repetition (fréquence d'horloge à points 27,0 MHz) uniquement

*3 Lorsque un signal 1125 (1035)/60i est entré, il s'affiche comme un signal 1125 (1080)/60i.

*4 Compatible avec VESA CVT-RB (Reduced Blanking)

*5 Uniquement pour PT-DW750

*6 Échantillonne les pixels dans le circuit de traitement d'image et projette l'image.

*7 Uniquement pour PT-DZ780

Remarque

- Le nombre de points d'affichage pour PT-DZ780 est 1 920 x 1 200, le nombre de points d'affichage pour PT-DW750 est 1 280 x 800, et le nombre de points d'affichage pour PT-DX820 est 1 024 x 768. Un signal avec une résolution différente est converti en nombre de points d'affichage.
- Le « i » à la fin de la résolution indique un signal entrelacé.
- Lors de la connexion de signaux entrelacés, l'image projetée peut scintiller.
- Le signal compatible avec l'entrée DIGITAL LINK est identique au signal compatible avec l'entrée HDMI.

Caractéristiques techniques

Les caractéristiques techniques du projecteur sont les suivantes.

Alimentation	PT-DZ780B, PT-DZ780W, PT-DZ780LB, PT-DZ780LW, PT-DW750B, PT-DW750W, PT-DW750LB, PT-DW750LW, PT-DX820B, PT-DX820W, PT-DX820LB, PT-DX820LW		100 V - 240 V ~ (100 V - 240 V courant alternatif), 50 Hz/60 Hz (9,0 A - 4,0 A)	
	PT-DZ780BD, PT-DZ780WD, PT-DZ780LBD, PT-DZ780LWD, PT-DW750BD, PT-DW750WD, PT-DW750LBD, PT-DW750LWD			
	PT-DZ780BT, PT-DW750BT, PT-DX820BT		110 V ~ (110 V courant alternatif), 60 Hz (8,0 A)	
Consommation électrique	PT-DZ780B, PT-DZ780W, PT-DZ780LB, PT-DZ780LW, PT-DW750B, PT-DW750W, PT-DW750LB, PT-DW750LW, PT-DX820B, PT-DX820W, PT-DX820LB, PT-DX820LW		790 W	
	PT-DZ780BD, PT-DZ780WD, PT-DZ780LBD, PT-DZ780LWD, PT-DW750BD, PT-DW750WD, PT-DW750LBD, PT-DW750LWD			
	PT-DZ780BT, PT-DW750BT, PT-DX820BT		785 W	
	PT-DZ780B, PT-DZ780W, PT-DZ780LB, PT-DZ780LW, PT-DW750B, PT-DW750W, PT-DW750LB, PT-DW750LW, PT-DX820B, PT-DX820W, PT-DX820LB, PT-DX820LW		Environ 0,3 W lorsque [MODE STANDBY] est réglé sur [ECO]	
	PT-DZ780BD, PT-DZ780WD, PT-DZ780LBD, PT-DZ780LWD, PT-DW750BD, PT-DW750WD, PT-DW750LBD, PT-DW750LWD		Environ 0,2 W lorsque [MODE STANDBY] est réglé sur [ECO]	
PT-DZ780BT, PT-DW750BT, PT-DX820BT			Environ 0,2 W lorsque [MODE STANDBY] est réglé sur [ECO]	
Environ 3 W lorsque [MODE STANDBY] est réglé sur [NORMAL]				
Puce DLP	Taille	PT-DZ780	17 mm (0,67") (format d'affichage 16:10)	
		PT-DW750	16,5 mm (0,65") (format d'affichage 16:10)	
		PT-DX820	17,8 mm (0,7") (format d'affichage 4:3)	
	Système d'affichage	Une puce DLP, type DLP		
	Nombre de pixels	PT-DZ780	2 304 000 pixels (1 920 x 1 200 points)	
		PT-DW750	1 024 000 pixels (1 280 x 800 points)	
PT-DX820		786 432 pixels (1 024 x 768 points)		
Objectif ¹	Zoom électrique	PT-DZ780	1,7 à 2,4:1	
		PT-DW750, PT-DX820	1,8 à 2,5:1	
	Mise au point électrique	F = 1,7 à 1,9 f = 25,6 mm à 35,7 mm		
Lampe lumineuse		Lampe UHM à 310 W x 2		
Sortie de lumière ^{2,3}	PT-DZ780, PT-DW750	7 000 lm (ANSI)		
	PT-DX820	8 200 lm (ANSI)		
Rapport de contraste ³	PT-DZ780, PT-DW750	3 000:1		
	PT-DX820	2 400:1		
Système de couleurs		7 normes (NTSC/NTSC4.43/PAL/PAL-N/PAL-M/SECAM/PAL60)		
Taille de l'image projetée ⁴		1,27 m (50") à 15,24 m (600")		
Format d'affichage de l'image	PT-DZ780, PT-DW750	16:10		
	PT-DX820	4:3		
Méthode de projection		[FAÇADE/PLA.], [FAÇADE/SOL], [ARRIÈRE/PLA.], [ARRIÈRE/SOL]		
Longueur du cordon d'alimentation		3,0 m (118-1/8")		
Boîtier externe		Plastique moulé		
Couleur externe	Modèle blanc	Blanc		
	Modèle noir	Noir		

*1 L'objectif pour la série PT-DZ780L, la série PT-DW750L et la série PT-DX820L est vendu séparément.

*2 La valeur correspond à l'objectif-zoom standard fourni. La valeur varie selon l'objectif.

*3 La mesure, les conditions de mesure et la méthode de notation sont conformes aux normes internationales ISO21118.

*4 Quand l'objectif ET-DLE055 est utilisé, la taille maximale est de 5,08 m (200"). Quand l'objectif ET-DLE030 est utilisé, la taille maximale est de 2,54 m (100") à 8,89 m (350").

Chapitre 6 Annexe — Caractéristiques techniques

Dimensions	Largeur	498 mm (19-19/32")	
	Hauteur	175 mm (6-7/8") (pieds dans la position la plus courte)	
	Profondeur	PT-DZ780, PT-DW750, PT-DX820	521 mm (20-1/2") (l'objectif-zoom standard compris)
PT-DZ780L, PT-DW750L, PT-DX820L		498 mm (19-19/32") (couvercle de support d'objectif et objectif optionnel non compris)	
Poids	PT-DZ780, PT-DW750, PT-DX820	Environ 17,8 kg (39,3 livre) ^{*1} (l'objectif-zoom standard compris)	
	PT-DZ780L, PT-DW750L, PT-DX820L	Environ 17,0 kg (37,5 livre) ^{*1} (couvercle de support d'objectif et objectif optionnel non compris)	
Niveau de bruit^{*2}		30 dB	
Environnement de fonctionnement	Température ambiante d'utilisation^{*3}	0 °C (32 °F) à 45 °C (113 °F)	
	Humidité ambiante d'utilisation	10 % à 80 % (aucune condensation)	
Télécommande	Alimentation	3 V CC (pile AAA/R03 x 2)	
	Portée d'utilisation	Environ 30 m (98'5") au maximum (lorsqu'elle est utilisée juste en face du récepteur de signal)	
	Poids	102 g (3,6 once) (avec les piles)	
	Dimensions	Largeur : 48 mm (1-7/8"), hauteur : 145 mm (5-23/32"), profondeur : 27 mm (1-1/16")	

*1 Valeur moyenne. Le poids varie pour chaque produit.

*2 La mesure, les conditions de mesure et la méthode de notation sont conformes aux normes internationales ISO21118.

*3 Pour utiliser le projecteur à haute altitude (comprise entre 1 400 m (4 593') et 2 700 m (8 858') au-dessus du niveau de la mer), la température ambiante d'utilisation doit être comprise entre 0 °C (32 °F) et 40 °C (104 °F).

Si le menu [RÉGLAGE PROJECTEUR] → [SÉLECTION LAMPE] est réglé sur [DOUBLE], et si [PUISSANCE LAMPE] est réglé sur [NORMAL], la sortie de lumière peut être réduite d'environ 20 % pour protéger le projecteur quand la température ambiante d'utilisation passe à 40 °C (104 °F) ou plus (35 °C (95 °F) ou plus lorsque vous utilisez le projecteur à haute altitude).

■ **Fréquence de balayage applicable**

Reportez-vous à la section « Liste des signaux compatibles » (➔ page 190) pour connaître les types de signaux vidéo pouvant être utilisés avec le projecteur.

Pour le signal vidéo	Horizontal : 15,73 kHz, vertical : 59,94 Hz ; horizontal : 15,63 kHz, vertical : 50 Hz	
Pour le signal Y/C		
Pour le signal RGB	Horizontal : 15 kHz à 100 kHz, vertical : 24 Hz à 120 Hz Système PIAS (Panasonic Intelligent Auto Scanning)	
	<ul style="list-style-type: none"> • Fréquence d'horloge à points : 162 MHz ou moins 	
Pour le signal YC_BC_R/YP_BP_R	<ul style="list-style-type: none"> • 525i (480i) Horizontal : 15,73 kHz, vertical : 59,94 Hz • 525p (480p) Horizontal : 31,47 kHz, vertical : 59,94 Hz • 750 (720)/60p Horizontal : 45 kHz, vertical : 60 Hz • 1125 (1035)/60i Horizontal : 33,75 kHz, vertical : 60 Hz • 1125 (1080)/50i Horizontal : 28,13 kHz, vertical : 50 Hz • 1125 (1080)/24sF Horizontal : 27 kHz, vertical : 48 Hz • 1125 (1080)/30p Horizontal : 33,75 kHz, vertical : 30 Hz • 1125 (1080)/50p Horizontal : 56,25 kHz, vertical : 50 Hz 	<ul style="list-style-type: none"> • 625i (576i) Horizontal : 15,63 kHz, vertical : 50 Hz • 625p (576p) Horizontal : 31,25 kHz, vertical : 50 Hz • 750 (720)/50p Horizontal : 37,5 kHz, vertical : 50 Hz • 1125 (1080)/60i Horizontal : 33,75 kHz, vertical : 60 Hz • 1125 (1080)/24p Horizontal : 27 kHz, vertical : 24 Hz • 1125 (1080)/25p Horizontal : 28,13 kHz, vertical : 25 Hz • 1125 (1080)/60p Horizontal : 67,5 kHz, vertical : 60 Hz
	<ul style="list-style-type: none"> • Les bornes SYNC/HD et VD ne prennent pas en charge la SYNC à 3 valeurs. 	
Pour le signal DVI-D	525i (480i)*1, 625i (576i)*1, 525p (480p), 625p (576p), 750 (720)/60p, 750 (720)/50p, 1125 (1080)/60i, 1125 (1080)/50i, 1125 (1080)/24p, 1125 (1080)/24sF, 1125 (1080)/25p, 1125 (1080)/30p, 1125 (1080)/60p, 1125 (1080)/50p	
	<ul style="list-style-type: none"> • Résolution affichable : VGA à WUXGA (non entrelacé) • Fréquence d'horloge à points : 25 MHz à 162 MHz 	
Pour le signal HDMI	525i (480i)*1, 625i (576i)*1, 525p (480p), 625p (576p), 750 (720)/60p, 750 (720)/50p, 1125 (1080)/60i, 1125 (1080)/50i, 1125 (1080)/24p, 1125 (1080)/24sF, 1125 (1080)/25p, 1125 (1080)/30p, 1125 (1080)/60p, 1125 (1080)/50p	
	<ul style="list-style-type: none"> • Résolution affichable : VGA à WUXGA (non entrelacé) • Fréquence d'horloge à points : 25 MHz à 162 MHz 	
Pour le signal SDI (Uniquement pour PT-DZ780)	Signal SD-SDI Compatible SMPTE ST 259 YC _B C _R 4:2:2 10-bit 480i, 576i Signal HD-SDI single link (connexion simple) Compatible SMPTE ST 292 YP _B P _R 4:2:2 10-bit 720/50p, 720/60p, 1035/60i, 1080/50i, 1080/60i, 1080/25p, 1080/24p, 1080/24sF, 1080/30p Signal 3G-SDI Compatible SMPTE ST 424 YP _B P _R 4:2:2 10-bit 1080/50p, 1080/60p RGB 4:4:4 12-bit/10-bit 1080/50i, 1080/60i, 1080/25p, 1080/24p, 1080/24sF, 1080/30p	

*1 Signal Pixel-Repetition (fréquence d'horloge à points 27,0 MHz) uniquement

Remarque

- Le signal compatible avec l'entrée DIGITAL LINK est identique au signal compatible avec l'entrée HDMI.

■ Borne

Borne <RGB 1 IN>	1 kit (BNC x 5 (RGB/YP _B P _R /YC _B C _R /YC/VIDEO x 1))	
	Signal RGB	0,7 V [p-p] 75 Ω (SYNC ON GREEN : 1,0 V [p-p] 75 Ω) SYNC/HD TTL haute impédance, compatible avec la polarité positive/négative automatique VD TTL haute impédance, compatible avec la polarité positive/négative automatique
	Signal YP_BP_R	Y : 1,0 V [p-p] incluant un signal de synchronisation, P _B P _R : 0,7 V [p-p] 75 Ω
	Signal Y/C Signal VIDEO	Y : 1,0 V [p-p], C : 0,286 V [p-p] 75 Ω BNC : 1,0 V [p-p], 75 Ω
Borne <RGB 2 IN>	1 kit, haute densité D-Sub 15 p (femelle)	
	Signal RGB	0,7 V [p-p] 75 Ω (SYNC ON GREEN : 1,0 V [p-p] 75 Ω) SYNC/HD TTL haute impédance, compatible avec la polarité positive/négative automatique VD TTL haute impédance, compatible avec la polarité positive/négative automatique
	Signal YP_BP_R	Y : 1,0 V [p-p] incluant un signal de synchronisation, P _B P _R : 0,7 V [p-p] 75 Ω
Borne <DVI-D IN>	1 kit, DVI-D 24 p, single link, compatible DVI 1.0, compatible HDCP	
Borne <HDMI IN>	1 kit, HDMI 19 p, compatible avec HDCP, compatible avec Deep Color	
Borne <SDI IN> (Uniquement pour PT-DZ780)	1 kit (BNC)	
	Signal SD-SDI	Compatible SMPTE ST 259
	Signal HD-SDI Signal 3G-SDI	Compatible SMPTE ST 292 Compatible SMPTE ST 424
Borne <SERIAL IN>/<SERIAL OUT>	D-Sub 9 p, 1 kit chacune, compatible RS-232C, pour la commande par ordinateur	
Borne <REMOTE 1 IN>/<REMOTE 1 OUT>	Mini prise stéréo M3, 1 kit chacune, pour la télécommande (filaire)/pour le contrôle de connexion de projection	
Borne <REMOTE 2 IN>	1 kit, D-Sub 9 p, pour le contrôle de contact	
Borne <DIGITAL LINK/LAN>	1 kit, RJ-45, pour le réseau et les connexions DIGITAL LINK, compatible PLink, 100Base-TX, compatible Art-Net	
Borne <DC OUT 5V>	Connecteur USB (type A) x 1, pour l'alimentation électrique uniquement (5 V CC, maximum 900 mA)	

Remarque

- Les numéros de modèle des accessoires et accessoires optionnels sont sujets à des modifications sans préavis.

Dimensions

Unité : mm

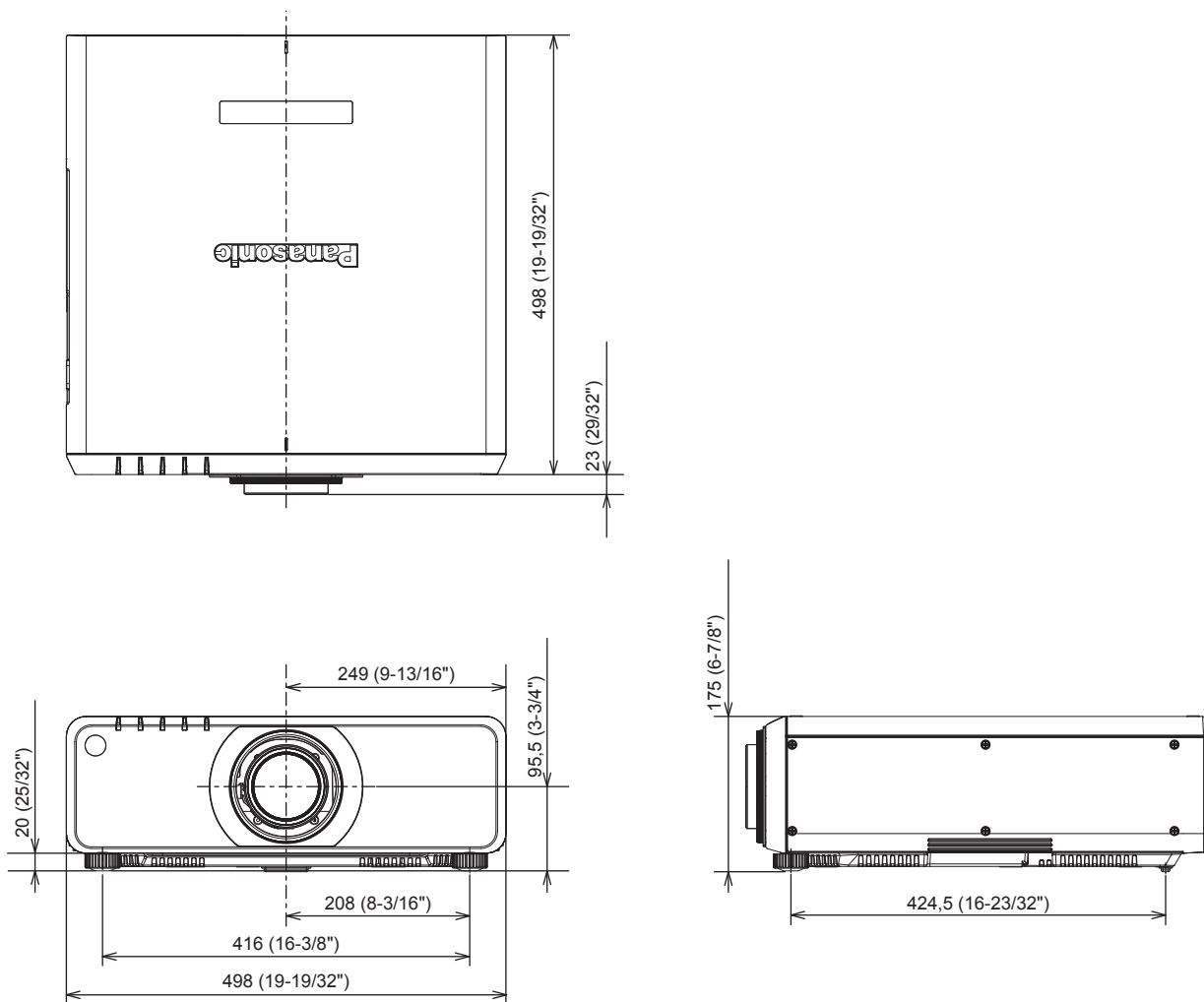

- * Les dimensions ci-dessus sont obtenues lorsque l'objectif-zoom standard est fixé.
- * Les dimensions réelles peuvent différer selon le produit.

Précautions pour fixer le support de fixation au plafond

- Si vous installez le projecteur au plafond, veillez à utiliser le Support de montage au plafond optionnel (N° de modèle : ET-PKD120H (pour plafond élevé), ET-PKD120S (pour plafond bas), ET-PKD130H (pour plafond élevé, Réglage sur 6 axes), ET-PKD130B (Support d'installation du projecteur)) spécifié par Panasonic. Le Support de montage au plafond (N° de modèle : ET-PKD120H (pour plafond élevé), ET-PKD120S (pour plafond bas), ET-PKD130H (pour plafond élevé, Réglage sur 6 axes)) est utilisé en combinaison avec le Support de montage au plafond (N° de modèle : ET-PKD130B (Support d'installation du projecteur)).
- Lors de l'installation du projecteur, fixez au projecteur le kit de prévention de chute inclus avec le support de fixation au plafond. Lorsque le kit de prévention de chute (N° de modèle de service : TTRA0214) est nécessaire, consultez votre revendeur.
- Demandez l'aide d'un technicien qualifié pour procéder à l'installation, par exemple pour monter le projecteur au plafond.
- Panasonic n'est pas responsable des éventuels dommages au projecteur provoqués par l'utilisation d'un support de montage au plafond qui ne serait pas fabriqué par Panasonic ou le choix d'un emplacement d'installation inapproprié, même si la période de garantie du projecteur n'est pas expirée.
- Les produits non utilisés doivent être repris rapidement par un technicien qualifié.
- Utilisez un tournevis dynamométrique ou une clé Allen dynamométrique pour serrer les boulons au couple de serrage spécifié. N'utilisez pas de tournevis électriques ou de tournevis à frapper.
- Pour plus de détails, consultez les Instructions d'installation du support de fixation au plafond.
- Les numéros de modèle des accessoires et accessoires optionnels sont sujets à des modifications sans préavis.

Vue du dessous

N° de modèle du Support de montage au plafond : ET-PKD120H (pour plafond élevé)

ET-PKD120S (pour plafond bas)

ET-PKD130H (pour plafond élevé, Réglage sur 6 axes)

ET-PKD130B (Support d'installation du projecteur)

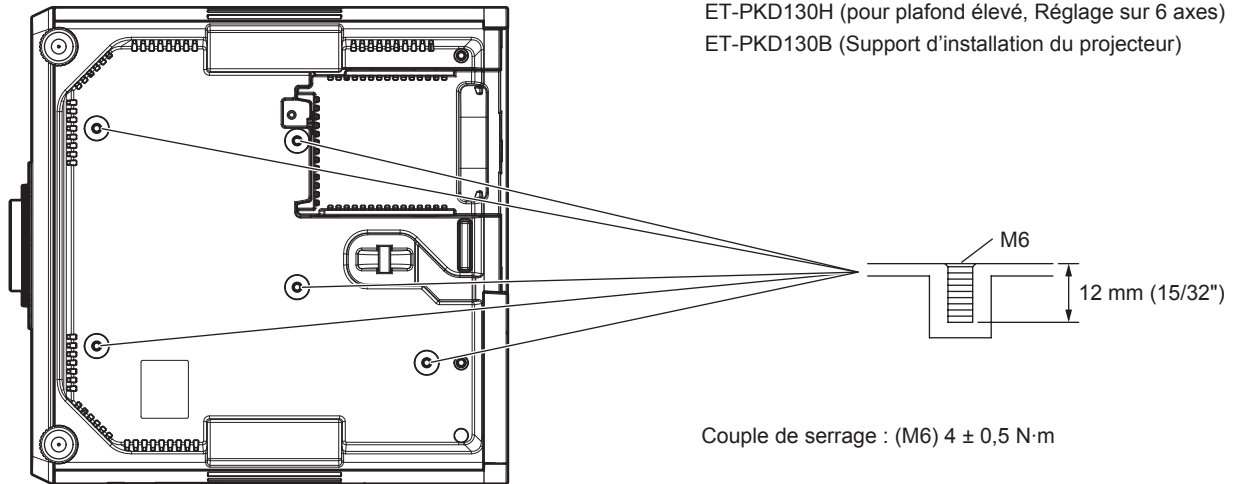

Couple de serrage : (M6) 4 ± 0,5 N·m

Index

- A**
- Accessoires 21
 - Accessoires optionnels 22
 - [AI] 81
 - [APPARIEMENT COULEUR] 94
 - Art-Net 19, 177
 - [ASPECT] 83
 - Avis important concernant la sécurité 5
- B**
- Boîtier du projecteur 24
 - Borne <AC IN> 25, 54
 - Borne <REMOTE 1 IN> 28
 - Borne <REMOTE 1 OUT> 28
 - Borne <REMOTE 2 IN> 187
 - Borne <SERIAL IN> 183
 - Borne <SERIAL OUT> 183
 - Branchement du cordon d'alimentation 54
- C**
- [CALIBRATION OPTIQUE] 126
 - Caractéristiques techniques 193
 - Changement du nom du signal enregistré 131
 - [CHANGER MOT DE PASSE SÉCURITÉ] 134
 - [CHANGE TEXTE] 135
 - [CHARGER LES DONNÉES UTILISATEUR] 127
 - [CHGT MOT PASSE APPAREIL DE CONTRÔLE] 137
 - Commutateur principal d'alimentation 25, 55
 - Commutation du signal d'entrée 67
 - Connexion réseau 142
 - [CONTRASTE] 76
 - [CONTRÔLE DE LA LUMINOSITÉ] 114
 - [CONTRÔLE RÉSEAU] 140
 - Cordon d'alimentation 54
 - [CORRECTION DE COULEUR] 95
 - [COULEUR] 77
 - [COULEUR DE FOND] 107
 - [Crestron Connected(TM)] 160
- D**
- [DATE ET HEURE] 125
 - [DÉCALAGE] 83
 - [DEMARRAGE INITIAL] 120
 - [DÉMARRAGE LOGO] 107
 - [DESACTIVATION PUCE DLP] 110
 - [DÉTAIL] 80
 - Deux fenêtres 188
 - [DIGITAL CINEMA REALITY] 88
 - DIGITAL LINK 18
 - [DIGITAL LINK IN] 102
 - Dimensions 197
 - [DVI-D IN] 99
- E**
- [EFFACEMENT] 88
 - Effacement du signal enregistré 132
 - Élément de menu 73
 - Enregistrement de nouveaux signaux 131
 - [ENTRÉE AU DÉMARRAGE] 121
 - Entretien 166
 - [ÉTAT] 123
 - [ÉTAT DIGITAL LINK] 139
 - [ÉTAT DU RÉSEAU] 141
 - Extension de la gamme de verrouillage de signaux 132
- F**
- Filtre à air 166
 - Fonction de configuration automatique 68
 - [FONCTION DU BOUTON] 125
 - Fonction P IN P 128
 - [FUSION BORDURE] 89
- G**
- [GAIN BLANC] 79
 - [GAMMA] 79
 - [GEL D'IMAGE] 108
 - [GÉOMÉTRIE] 85
- H**
- [HDMI IN] 101
 - [HORS MAR. SANS SIG.] 124
- I**
- [IMAGE] 73, 76
 - [INITIALISER] 127
 - Installation 30
- K**
- Kit de mise à niveau 189
- L**
- Langue de l'affichage 74, 93
 - Liste des signaux compatibles 190
 - [LISTE SIGNAUX ENREGISTRÉS] 75, 131
 - Logiciel de contrôle et de pré-alerte 19
 - [LUMINOSITÉ] 76
- M**
- Mémoire secondaire 133
 - [MENU A L'ÉCRAN] 104
 - Menu à l'écran 71
 - [MENU AVANÇÉ] 73, 88
 - [MENU DIGITAL LINK] 141
 - Menu principal 72
 - [MÉTHODE DE PROJECTION] 111
 - [MIRE DE TEST] 75, 130
 - Mise au rebut 19
 - Mise hors tension du projecteur 60
 - Mise sous tension du projecteur 55
 - [MODE DE VENTILATION] 112
 - [MODE DIGITAL LINK] 138
 - Mode d'installation 30
 - [MODE IMAGE] 76
 - [MODE REMOTE2] 124
 - [MODE STANDBY] 118
 - [MODE TRAME] 92
 - [MONITEUR DE PROFIL] 109
 - [MOT DE PASSE SÉCURITÉ] 134
 - [MOT DE PASSE SERVICE] 127
- N**
- Naviguer dans les menus 71
 - [NUMÉRO DU PROJECTEUR] 111
- O**
- [OPTION D'AFFICHAGE] 74, 94
- P**
- [P IN P] 75, 128
 - [PLANIFICATEUR] 119
 - [POSITION] 73, 83
 - [POSITION DU CLAMP] 89
 - Précautions à prendre lors du transport 16
 - Précautions d'emploi 16, 19
 - Précautions lors de l'installation 16
 - Précautions pour fixer le support de fixation au plafond 198
 - Projection 62
 - Protection du signal enregistré 132
 - [PUISSANCE LAMPE] 113
- R**
- Raccordement 48
 - Raccordement de la télécommande au projecteur avec un câble 28
 - [RÉDUCTION DE BRUIT] 80
 - [RÉGLAGE AFFICHAGE] 135
 - [RÉGLAGE APPAREIL DE CONTRÔLE] 135
 - [RÉGLAGE Art-Net] 141
 - [RÉGLAGE AUTOMATIQUE] 96
 - [REGLAGE CLOSED CAPTION] 106
 - Réglage des numéros ID de la télécommande 69
 - Réglage des pieds réglables 45
 - [REGLAGE DIGITAL LINK] 138
 - [RÉGLAGE ENTRÉE AUXILIAIRE] 97
 - [RÉGLAGE IMAGE] 95
 - [REGLAGE OBTURATEUR] 108
 - [RÉGLAGE PROJECTEUR] 74, 111
 - [RÉGLAGE RÉSEAU] 139
 - [RÉGLAGE RETARD] 92
 - Réglages initiaux 56
 - [RÉG. PHASE] 85
 - [RÉG. RÉSEAU] 75, 138
 - Réinitialiser aux réglages d'usine 72
 - [RELAIS LAMPE] 113
 - Remplacement 168
 - Remplacement de la lampe 168
 - Remplacement du filtre à air 170
 - Résolution des problèmes 171
 - [RÉSOLUTION ENTRÉE] 89
 - Retrait/Fixation de l'objectif de projection 46
 - [RGB IN] 98
 - [RS-232C] 121, 183
- S**
- [SAUVEGARDER LES DONNÉES UTILIS.] 126
- [SDI IN] 103
- Sécurité 18
- [SÉCURITÉ] 75, 134
- Sélection du signal d'entrée 62
- [SÉLECTION LAMPE] 112
- [SÉLECTION SYSTÈME] 81
- [SIGNAL AUTO] 96
- Support de montage au plafond 198
- [SYSTEM DAYLIGHT VIEW] 80
- T**
- [TEINTE] 77
- Télécommande 23
- [TEMPÉRATURE DE COULEUR] 77
- Touche <AUTO SETUP>
- Boîtier du projecteur 25, 68
 - Télécommande 23, 68
- Touche <DEFAULT>
- Télécommande 23, 72
- Touche de fonction 68
- Touche de mise en marche
- Boîtier du projecteur 25
 - Télécommande 23
- Touche de mise en veille
- Boîtier du projecteur 25
 - Télécommande 23
- Touche <DIGITAL LINK>
- Boîtier du projecteur 25, 67
 - Télécommande 23, 67
- Touche <DVI-D>
- Boîtier du projecteur 25, 67
 - Télécommande 23, 67
- Touche <ENTER>
- Boîtier du projecteur 25
 - Télécommande 23
- Touche <FOCUS>
- Télécommande 23, 62
- Touche <FUNCTION>
- Télécommande 23, 68
- Touche <HDMI>
- Boîtier du projecteur 25, 67
 - Télécommande 23, 67
- Touche <ID SET>
- Télécommande 23, 69
- Touche <LENS>
- Boîtier du projecteur 25, 62
- Touche <MENU>
- Boîtier du projecteur 25, 71
 - Télécommande 23, 71
- Touche <ON SCREEN>
- Télécommande 23, 66
- Touche <RGB1>
- Boîtier du projecteur 25, 67
- Touche <RGB1/2>
- Télécommande 23, 67
- Touche <RGB2>
- Boîtier du projecteur 25, 67
- Touche <SDI>
- Boîtier du projecteur 25, 67
 - Télécommande 23, 67
- Touche <SHIFT>
- Télécommande 23, 62
- Touche <SHUTTER>
- Boîtier du projecteur 25, 66
 - Télécommande 23, 66
- Touche <STATUS>
- Télécommande 23, 67
- Touche <TEST PATTERN>
- Télécommande 23, 68
- Touche <VIDEO>
- Télécommande 23, 67
- Touche <ZOOM>
- Télécommande 23, 62
- U**
- [UNIFORMITE] 107
- Utilisations de la télécommande 66
- V**
- Vidéo compatible avec sRGB 82
- Voyant d'alimentation 54
- Voyant de filtre 164
- Voyant de lampe 164
- Voyant de température 165
- Z**
- [ZOOM] 84

Avis aux utilisateurs concernant la collecte et l'élimination des piles et des appareils électriques et électroniques usagés



Apposé sur le produit lui-même, sur son emballage, ou figurant dans la documentation qui l'accompagne, ce pictogramme indique que les piles et appareils électriques et électroniques usagés doivent être séparés des ordures ménagères.

Afin de permettre le traitement, la valorisation et le recyclage adéquats des piles et des appareils usagés, veuillez les porter à l'un des points de collecte prévus, conformément à la législation nationale en vigueur ainsi qu'aux directives 2002/96/CE et 2006/66/CE.

En éliminant piles et appareils usagés conformément à la réglementation en vigueur, vous contribuez à prévenir le gaspillage de ressources précieuses ainsi qu'à protéger la santé humaine et l'environnement contre les effets potentiellement nocifs d'une manipulation inappropriée des déchets.



Pour de plus amples renseignements sur la collecte et le recyclage des piles et appareils usagés, veuillez vous renseigner auprès de votre mairie, du service municipal d'enlèvement des déchets ou du point de vente où vous avez acheté les articles concernés.

Le non-respect de la réglementation relative à l'élimination des déchets est passible d'une peine d'amende.



Pour les utilisateurs professionnels au sein de l'Union européenne

Si vous souhaitez vous défaire de pièces d'équipement électrique ou électronique, veuillez vous renseigner directement auprès de votre détaillant ou de votre fournisseur.

Information relative à l'élimination des déchets dans les pays extérieurs à l'Union européenne

Ce pictogramme n'est valide qu'à l'intérieur de l'Union européenne. Pour connaître la procédure applicable dans les pays hors Union Européenne, veuillez vous renseigner auprès des autorités locales compétentes ou de votre distributeur.

Note relative au pictogramme à apposer sur les piles (voir les 2 exemples ci-contre)

Le pictogramme représentant une poubelle sur roues barrée d'une croix est conforme à la réglementation. Si ce pictogramme est combiné avec un symbole chimique, il remplit également les exigences posées par la Directive relative au produit chimique concerné.

Panasonic Corporation

Web Site : <http://panasonic.net/avc/projector/>

© Panasonic Corporation 2015

Panasonic System Communications Company of North America

5th Floor, Two Riverfront Plaza, Newark, NJ 07102-5490

TEL: (877) 803 - 8492

Panasonic Canada Inc.

5770 Ambler Drive, Mississauga, Ontario L4W 2T3

TEL: (905) 624 - 5010