

Panasonic
CONNECT

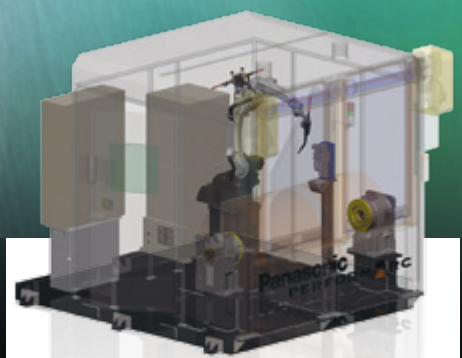

SIMPLY WELDING.

**PERFORMARC
ROBOTER-
SCHWEIßSYSTEME**



PERFORMARC™
ROBOTIC WELDING SYSTEM

<https://eu.connect.panasonic.com>

UNTERNEHMENSPROFIL

Seit 1957 entwickelt Panasonic Produkte für die Schweißtechnik und ist heutzutage im Bereich der MIG/MAG/WIG Schweißtechnologie und dem Roboterschweißen weltweit vertreten. Panasonic Robot & Welding Europe bildet das europäische Vertriebs- und Technikzentrum für alle Produkte rund um das Schweißen. Der Hauptsitz ist in Neuss bei Düsseldorf und verfügt über ein großes Technisches Center mit Schulungsräumen sowie Schweißversuchsbereichen und bildet damit das Kompetenzzentrum für Roboterschweißsysteme. Mit einem breit aufgestellten System-, bzw. Vertriebspartnernetzwerk ist Panasonic in nahezu jedem europäischen Land vertreten. Unser Ziel ist es, die gesamte Industrie mit „Alles von einem Hersteller“-Lösungen im Bereich der Roboterschweißapplikationen zu unterstützen.

PRODUKTE & SERVICES

Panasonic Robot & Welding bietet schlüsselfertige, automatisierte Schweißsysteme für das Lichtbogenschweißen an – mit Schweißrobotern, Schweißstromquellen, Schweißbrennern, u.v.m. ohne jegliche Schnittstellen für verschiedenste Schweißaufgaben in der industriellen Fertigung. Unsere Roboterschweißsysteme sind mit Robotern der TM-WG3-Reihe (TAWERS System mit integrierter Schweißstromquelle) oder TM-G3-Reihe (Roboter mit externer digitaler Panasonic Stromquelle) ausgestattet. Ob allgemeine Industrie oder Automobilindustrie: Wir bieten, auf das zu fertigende Produkt bezogen, immer die optimale Lösung zusammen mit den Anwendern an.

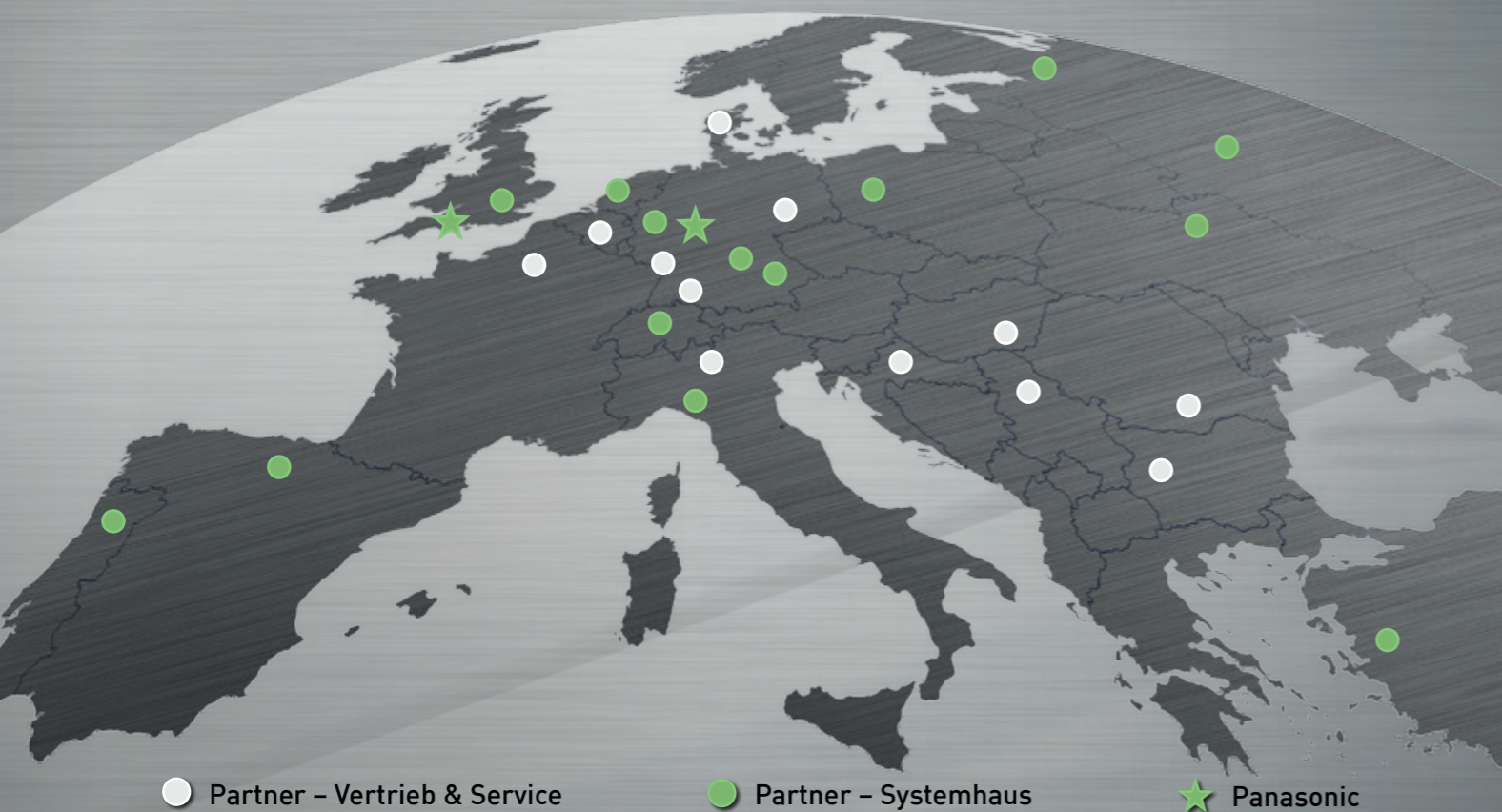

○ Partner – Vertrieb & Service

● Partner – Systemhaus

★ Panasonic

DAS ROBOTERSCHWEIßSYSTEM

Panasonic PerformArc Roboterschweißsysteme bieten genau das, was Schweißkunden erwarten! Die Schweißzellen sind modular aufgebaut und basieren auf standardisierten und im Einsatz bewährten Panasonic Komponenten. Wir liefern schlüsselfertige, kostengünstige, universell einsetzbare Komplettlösungen.

Ihre Vorteile liegen nicht nur in der einfachen Bedienung dank der Verwendung von nur einem Programmiergerät für Roboter und Schweißstromquelle. Sie profitieren außerdem von dem kostengünstigen Service durch das Kontaktieren nur eines Panasonic Technikers für alle Produkte und Schulungen. Schauen Sie sich unsere Standard-schweißzellen sowie unsere kundenspezifischen Systeme an!

KOMPLETTE SCHWEIßSYSTEME VON NUR EINEM HERSTELLER

1. Konzeption mit Auswahl des optimalen Schweißprozesses
2. Herstellung des schlüsselfertigen Schweißsystems
3. Inbetriebnahme bei Ihnen im Werk
4. Prozessunterstützung auf Wunsch
5. Betreuung nach Produktionsbeginn durch unser After-Sales-Team

ALLGEMEINE STRUKTUR UNSERER PERFORMARC SYSTEME

1. PerformArc – Manueller Tisch (PA-MT)
2. PerformArc – Elektrischer Tisch (PA-ET)
3. PerformArc – Tisch Tisch (PA-TT)
4. PerformArc – H-Rahmen (PA-H-Frame)
5. PerformArc – Heuwender (PA-FW)

ÜBERBLICK



PA-MT-SERIE



PA-ET-SERIE



PA-TT-SERIE



PA-H-RAHMEN

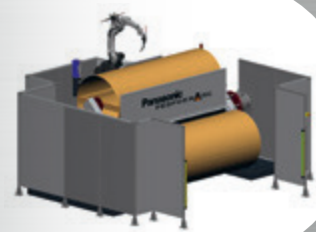

PA-FW-SERIE

PA-MT-SERIE

PA-MT | PA-MT-XL | PA-MT-XXL

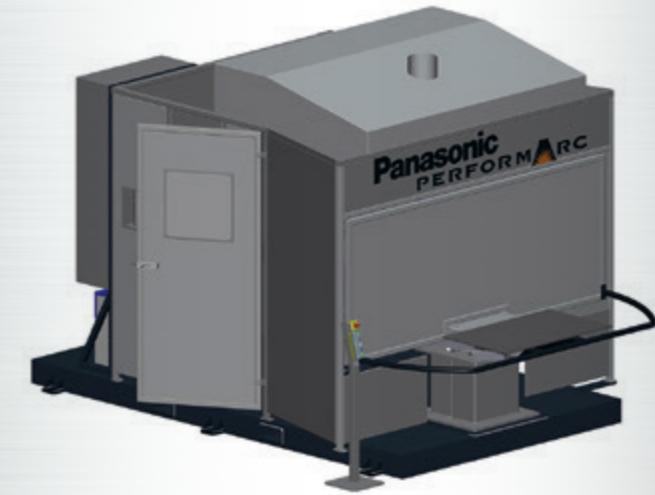

PA-MT Perspektive

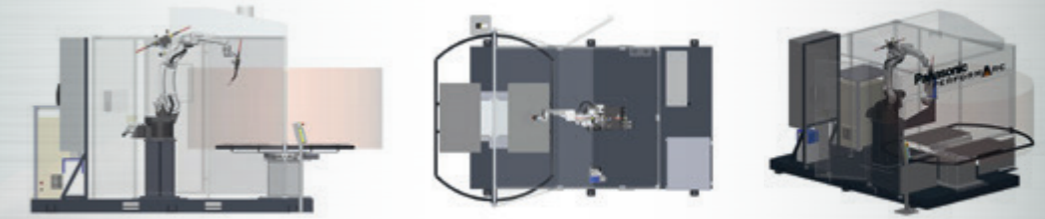

PA-MT Transparente Perspektive | PA-MT Draufsicht | PA-MT Seitenansicht

Spezifikation	PA-MT	PA-MT-XL	PA-MT-XXL
Modell	PA-MT	PA-MT-XL	PA-MT-XXL
Arbeitsplatte (mm)	1.000 x 600	1.000 x 600	1.000 x 600
Vorrichtungsbereich (mm)	1.000 x 600	1.500 x 600	1.900 x 850
Nutzlast (kg)	250	250	250
Gesamtmaße (LxBxH in cm)	410 x 230 x 250	450 x 255 x 250	480 x 310 x 250
Gewicht (kg)	3.200	3.500	3.600
Empfohlener Robotertyp	TM-1400	TM-1400/TM-1600	TM-1800

PA-ET-SERIE

VERFÜGBAR AUCH
MIT ZWEI ROBOTERN!

PA-ET | PA-ET-XL | PA-ET-XXL | PA-ET-XXL-2R



PA-ET Perspektive

PA-ET-2PD-SERIE | PA-ET-2DK-SERIE

VERFÜGBAR AUCH
MIT ZWEI ROBOTERN!

PA-ET-2PD | PA-ET-2PD-XL |
PA-ET-2PD-2R

PA-ET-2DK-250 | PA-ET-2DK-500 |
PA-ET-2DK-250-2R | PA-ET-2DK-500-2R



PA-ET-2PD Transparente Perspektive

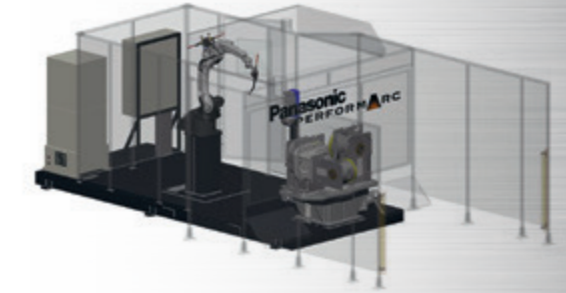

PA-ET-2DK Transparente Perspektive

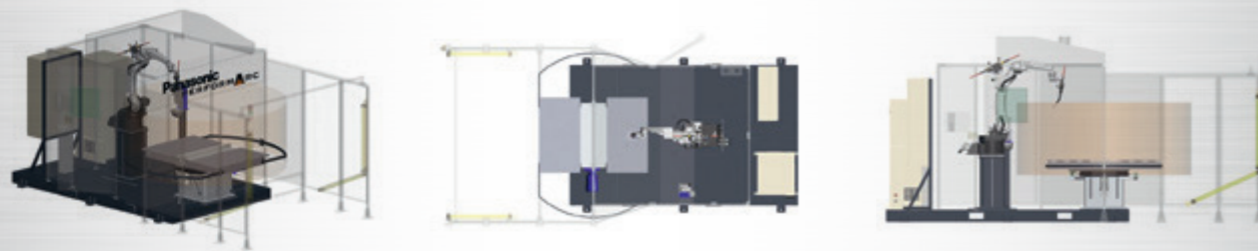

PA-ET Transparente Perspektive | PA-ET Draufsicht | PA-ET Seitenansicht

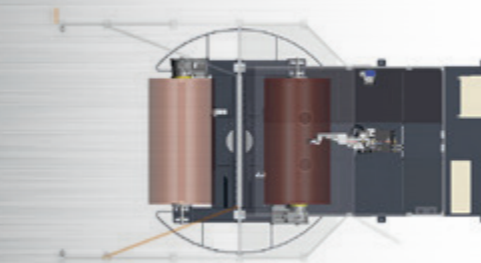

PA-ET-2PD Draufsicht

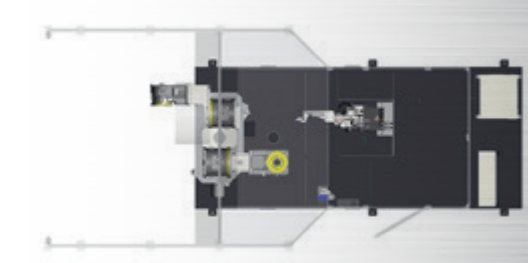

PA-ET-2DK Draufsicht

Spezifikationen			
Modell	PA-ET	PA-ET-XL	PA-ET-XXL
Arbeitsplatte (mm)	500 x 500	500 x 500	500 x 500
Vorrichtungsbereich (mm)	1.000 x 600	1.600 x 800	1.900 x 850
Nutzlast (kg)	500	500	500
Drehzeit (sek.)	≤ 5	≤ 5	≤ 5
Gesamtmaße (L x B x H in cm)	510 x 230 x 250	550 x 260 x 250	580 x 310 x 250
Gewicht (kg)	3.500	3.800	3.900
Empfohlener Robotertyp	TM-1400	TM-1400/TM-1600	TM-1800

Spezifikation				
Modell	PA-ET-2PD	PA-ET-2PD-XL	PA-ET-2DK-250	PA-ET-2DK-500
Vorrichtungsbereich (mm)	Ø 800 x 1.250	Ø 1.000 x 1.600	Ø 1.000 x 800	Ø 1.000 x 800
Nutzlast (kg)	250/500	250/500/1.000	250	500
Drehzeit (sek.)	≤ 6	≤ 6	≤ 6	≤ 6
Gesamtmaße (L x B x H in cm)	580 x 280 x 250	650 x 360 x 250	650 x 310 x 250	650 x 310 x 250
Gewicht (kg)	4.300	5.200	5.000	5.500
Empfohlener Robotertyp	TM-1400/ TM-1600	TM-1400/ TM-1800	Aufgabenabhängig	

PA-TT-SERIE

PA-TT



PA-TT Perspektive

PA-TT-2PD-SERIE | PA-TT-2DK-SERIE

PA-TT-2PD-250 | PA-TT-2PD-500

PA-TT-2DK-300 | PA-TT-2DK-500

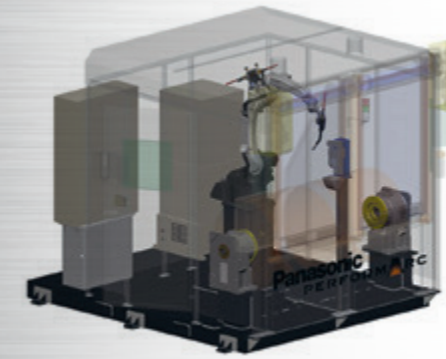

PA-TT-2PD Transparente Perspektive



PA-TT-2DK Transparente Perspektive

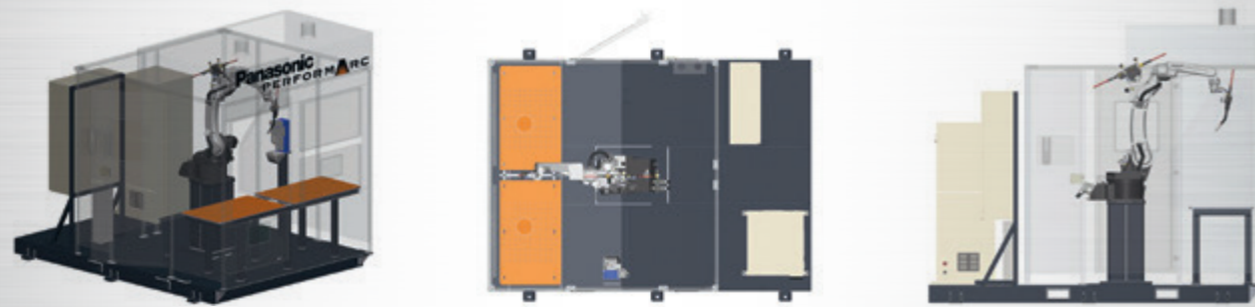

PA-TT Transparente Perspektive | PA-TT Draufsicht | PA-TT Seitenansicht

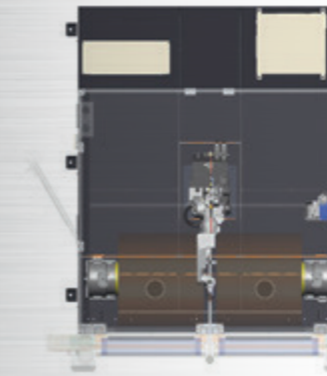

PA-TT-2PD Draufsicht

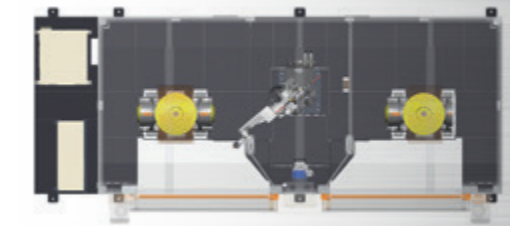

PA-TT-2DK Draufsicht

Spezifikation	
Modell	PA-TT
Arbeitsplatte (mm)	1.000 x 600
Vorrichtungsbereich (mm)	1.000 x 600
Nutzlast (kg)	400
Gesamtmaße (L x B x H in cm)	320 x 240 x 260
Gewicht (kg)	2.500
Empfohlener Robotertyp	TM-1400

Spezifikation				
Modell	PA-TT-2PD-250	PA-TT-2PD-500	PA-TT-2DK-300	PA-TT-2DK-500
Vorrichtungsbereich (mm)	Ø 800 x 775	Ø 800 x 1.250	Ø 1.100 x 1.000	Ø 1.100 x 1.000
Nutzlast (kg)	250	500	300	500
Gesamtmaße (L x B x H in cm)	530 x 240 x 270	530 x 240 x 270	530 x 240 x 270	530 x 240 x 270
Gewicht (kg)	3.500	4.200	4.400	4.500
Empfohlener Robotertyp	TM-1400	TM-1800	TM-1800	TM-1800

*Ausführung mit Schnelllaufmotoren.

PA-H-RAHMEN-SERIE

PA-H-Rahmen-2500 | PA-H-Rahmen-3000



PA-H-Rahmen Transparente Perspektive



PA-H-Rahmen Draufsicht | PA-H-Rahmen Seitenansicht

Spezifikation	PA-H-Rahmen-2500	PA-H-Rahmen-3000
Modell	PA-H-Rahmen-2500	PA-H-Rahmen-3000
Vorrichtungsbereich (mm)	Ø 1.000 x 2.500	Ø 1.200 x 3.000
Nutzlast (kg)	250 – 1.000	250 – 1.000
Gesamtmaße (L x B x H in cm)	410 x 570 x 260	510 x 600 x 260
Gewicht (kg)	3.000	3.300
Empfohlener Robotertyp	TM-1800	TM-2000

PA-FW-3PD-SERIE

VERFÜGBAR AUCH
MIT ZWEI ROBOTERN!

PA-FW-3PD-2000 | PA-FW-3PD-2500 | PA-FW-3PD-3000 |
PA-FW-3PD-3500 | PA-FW-3PD-2R



PA-FW-3PD Transparente Perspektive

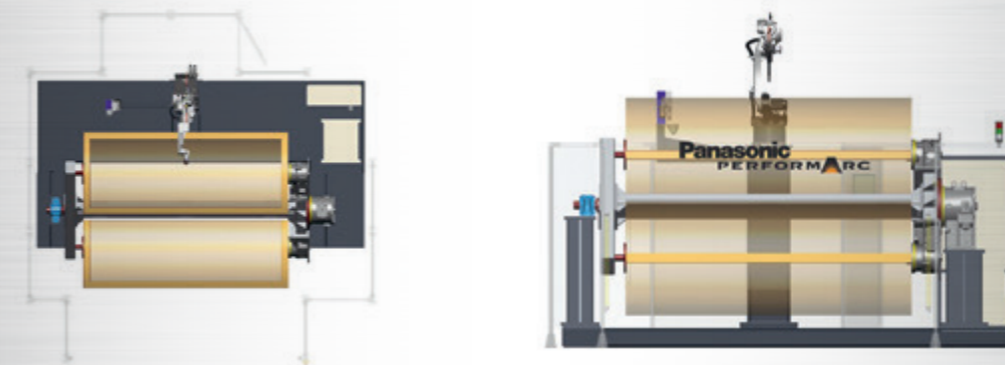

PA-FW-3PD Draufsicht | PA-FW-3PD Vorderansicht

Spezifikation	PA-FW-3PD-2000	PA-FW-3PD-2500	PA-FW-3PD-3000	PA-FW-3PD-3500-2R
Modell	PA-FW-3PD-2000	PA-FW-3PD-2500	PA-FW-3PD-3000	PA-FW-3PD-3500-2R
Vorrichtungsbereich (mm)	Ø 1.000 x 2.000	Ø 1.000 x 2.500	Ø 1.000 x 3.000	Ø 1.000 x 3.500
Nutzlast (kg)	250/500	250/500	250/500	250/500
Gesamtmaße (L x B x H in cm)	500 x 700 x 280	500 x 750 x 280	510 x 800 x 280	560 x 850 x 280
Gewicht (kg)	4.000	4.200	4.400	5.000
Empfohlener Robotertyp	TM-1800	TM-1800	TM-2000	2x TM-1800

KUNDENSPEZIFISCHE SYSTEME

VERFÜGBAR AUCH MIT
ZWEI/DREI ROBOTERN!

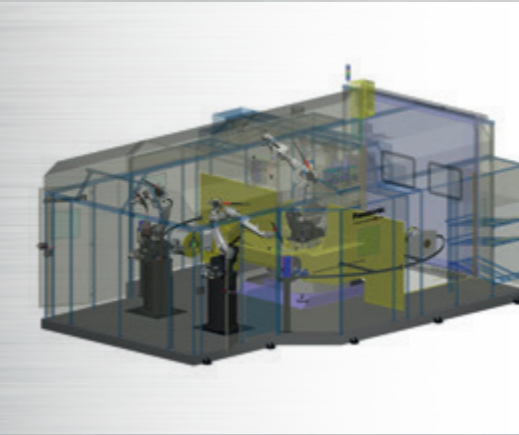

PA-ET-2PD-3R
2x Drehpositionierer
Traglast: je 750 kg

PA-FW-3PD-S-2R
Heuwender mit zwei Robotern
und zwei Positionierern
Traglast: je 500 kg

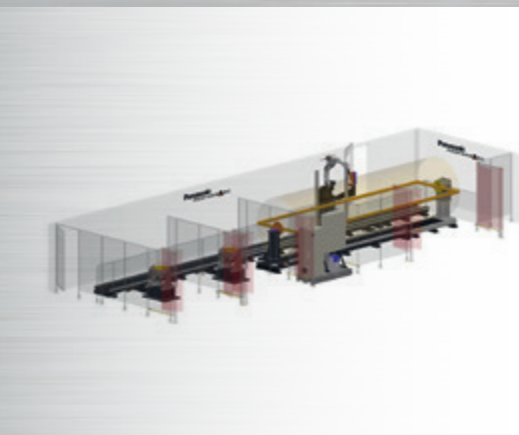
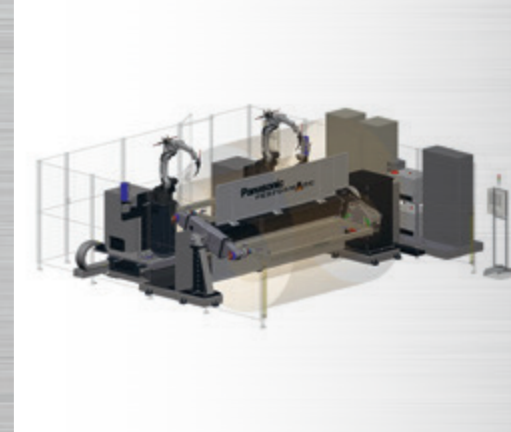

PA-S-2PD
Roboter auf Verfahrachse
mit drei Arbeitsstationen
2x Dreh-/Kippstationierer
1x Drehpositionierer
Traglast: je 500 kg bzw. 2.000 kg

PA-S-G-2PD
Hängender Roboter
mit Verfahrachse
2x Drehpositionierer
Traglast: je 2.000 kg



AUSSTATTUNGSOPTIONEN

**TAWERS SCHWEIßSYSTEM MIT
INTEGRIERTER STROMQUELLE**

**PRODUKTIONSÜBERWACHUNGS-
SOFTWARE**

**PANASONIC MIG/MAG
PULSE-STROMQUELLE**

WASSERGEKÜHLTER BRENNER

BRENNERREINIGUNGSGERÄT

ACTIVE WIRE-TECHNOLOGIE

**PANASONIC
WIG-STROMQUELLE**

SCHNELLAUFTORE

**DTPS OFFLINE-
PROGRAMMIERUNG UND
SIMULATIONSSOFTWARE**

VORRICHTUNGSRAHMEN