

Panasonic®

Bedienungsanleitung Funktionsanleitung

Touchscreen LCD Display Für geschäftlichen Gebrauch

Modell-Nr. **TH-75BQE1W** 75-Zoll-Modell

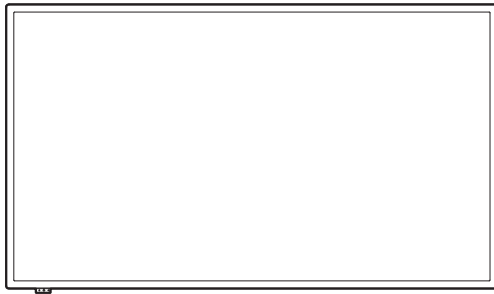

4K
PROFESSIONAL

*Aktuelle Auflösung: 3840 × 2160p

Deutsch

Lesen Sie bitte diese Anleitung, bevor Sie Ihr Gerät in Betrieb nehmen und bewahren Sie diese für spätere Bezugnahme auf.



HDMI™

DOLBY AUDIO™

DPQP1184ZC/X1

Sehr geehrter Kunde von Panasonic

Willkommen beim Kundenkreis von Panasonic. Wir hoffen, dass Sie an Ihrem neuen LCD-Display viele Jahre Freude haben werden.

Um den maximalen Nutzen aus Ihrem Gerät zu ziehen lesen Sie bitte diese Anleitung, bevor Sie irgendwelche Einstellungen vornehmen und bewahren Sie diese für spätere Bezugnahme auf.

Bewahren Sie auch den Kaufbeleg auf und notieren Sie sich die Modellnummer und die Seriennummer Ihres Gerätes in dem entsprechenden Feld auf der Rückseite dieser Anleitung.

Besuchen Sie unsere Panasonic-Webseite

<http://panasonic.com>

Inhaltsverzeichnis

Vor der Verwendung

- Die Illustrationen und Bildschirme in dieser Betriebsanleitung dienen Illustrationszwecken und können sich vom tatsächlichen Aussehen des Produkts unterscheiden.

Wichtiger Sicherheitshinweis..... 4

Sicherheitsmaßnahmen 5

Sicherheitshinweise 8

Kapitel 1

Einführung 10

Überprüfen des Zubehörs 10

Batterien der Fernbedienung 11

Namen und Funktionen der Teile 12

Tasten und Anzeige 12

Kabel und Anschluss 14

Fernbedienung 15

So verwenden Sie die Fernbedienung 16

Einstellen des Fernbedienungssensors 16

Betriebsbereich der Fernbedienung 16

Betrieb der Fernbedienung 16

Kapitel 2

Installation..... 17

Anschließen und Befestigen des Netzkabels 17

Verbinden mit der analogen Videoquelle 18

Analoge Verbindung 18

Verbinden mit der digitalen Videoquelle 18

Digitale Verbindung..... 18

Gebrauch des Touchpanels 19

Display-Einstellungen 19

Verwenden der Whiteboard-Software 19

Montagereihenfolge des Lautsprechers 20

Bei der seitlichen Platzierung 20

Bei der vertikalen Platzierung 20

Kapitel 3

Betrieb 22

Schalten Sie die Stromversorgung aller angeschlossenen Geräte ein.....	22
Energieverwaltungsfunktion.....	24
Wählen Sie die Sprache des OSD.....	25
Wählen Sie die Eingabequelle.....	26
Wählen Sie mit der Taste [INPUT] der Fernbedienung.....	26
Wählen Sie mit der Taste [INPUT] des Geräts.....	26
Wiedergabe der Inhalte des USB-Flashlaufwerks.....	27
Unterstützte Geräte.....	28
Wiedergabeliste einstellen.....	29
Musik im Hintergrund wiedergeben.....	31
Diashow-Einstellungen.....	31
Die Wiedergabeliste wiedergeben.....	32
Steuerung durch seriellen Anschluss.....	34
Konfiguration und grundlegende Bedienung des OSD-Bildschirms.....	35
Grundlegende Bedienung des OSD-Bildschirms ..	36
Bild-Menübildschirm.....	38
Menüeinstellungen für das Bildschirmformat.....	39
Ton-Menübildschirm.....	40
Einstellungs-Menübildschirm.....	41
Menübildschirm der Anfangseinstellungen.....	42
Einstellungsmethode für den Zeitplaner.....	43
Menübildschirm der Systeminformationen.....	44

Anhang 45

Tabelle 1: Spezifikationen der unterstützten Formate (Video).....	45
Tabelle 2: Spezifikationen der unterstützten Formate (Audio).....	45
Tabelle 3: Spezifikationen der unterstützten Formate (Bild).....	45
Tabelle 4: Voreingestelltes Signal.....	46

Fehlerbehebung..... 47

Technische Daten..... 48

Hinweis:

Es könnte zu Geisterbildern kommen. Wenn Sie ein Standbild über einen längeren Zeitraum anzeigen, kann das Bild auf dem Bildschirm verbleiben. Es wird jedoch verschwinden, wenn ein allgemein bewegtes Bild für eine Weile angezeigt wird.

Markenzeichen-Credits

- Microsoft, Windows und Internet Explorer sind eingetragene Warenzeichen oder Warenzeichen der Microsoft Corporation in den Vereinigten Staaten und/ oder anderen Ländern.
- Macintosh, Mac, Mac OS, OS X und Safari sind eingetragene Marken der Apple Inc. in den Vereinigten Staaten und anderen Ländern.
- HDMI, High-Definition Multimedia Interface und das HDMI-Logo sind Warenzeichen oder eingetragene Warenzeichen von HDMI Licensing Administrator, Inc. in den Vereinigten Staaten und anderen Ländern.
- Hergestellt unter Lizenz von Dolby Laboratories. Dolby und das Doppel-D-Symbol sind Warenzeichen von Dolby Laboratories.

Der Schutz der nachstehend aufgeführten Marken von Unternehmen und Produkten wurde gewahrt, selbst wenn der Text dieser Anleitung keine ausdrückliche Erwähnung der betreffenden Marken enthält.

Wichtiger Sicherheitshinweis

WARNUNG

- 1) Um Beschädigungen zu vermeiden, die zu Brand- oder Stromschlaggefahr führen können, halten Sie das Gerät von Tropf- oder Spritzwasser fern.
Platzieren Sie keine Behälter mit Wasser (Blumenvase, Tassen, Kosmetik, etc.) über dem Gerät. (einschließlich auf Regalen darüber, etc.)
Es sollten keine offenen Flammen, wie zum Beispiel angezündete Kerzen, auf / über dem Set platziert werden.
- 2) Um einen Stromschlag zu vermeiden, darf die Abdeckung nicht entfernt werden. Im Inneren des Gerätes sind keine Teile vorhanden, die vom Benutzer gewartet werden könnten. Wenden Sie sich an einen qualifizierten Wartungstechniker.
- 3) Den Erdungspol auf dem Netzstecker nicht entfernen. Dieses Gerät ist mit einem dreipoligen Erdungsnetzstecker ausgestattet. Dieser Stecker passt ausschließlich in eine Erdungssteckdose. Das ist eine Sicherheitsfunktion. Wenn Sie den Stecker nicht in die Steckdose stecken können, wenden Sie sich an einen Elektriker.
Die Funktion des Erdungssteckers darf nicht umgangen werden.
- 4) Um einen Stromschlag zu vermeiden, vergewissern Sie sich, dass der Erdungspol auf dem Netzstecker des AC-Kabels sicher angeschlossen ist.

VORSICHT

Dieses Gerät ist für den Einsatz in Umgebungen bestimmt, die relativ frei von elektromagnetischen Feldern sind.

Durch das Benutzen dieses Geräts in der Nähe von starken elektromagnetischen Feldern oder dort, wo elektrisches Rauschen mit den Eingangssignalen überlappen kann, könnte die Bild- und Tonqualität schwanken oder es könnten Störungen wie etwa ein Rauschen verursacht werden.

Um die Möglichkeit von Schäden an diesem Gerät zu vermeiden, halten Sie es fern von starken elektromagnetischen Feldern.

WARNUNG:

Dieses Gerät entspricht der Klasse A von CISPR32. Dieses Gerät kann in einem Wohnbereich Funkstörungen verursachen.

Sicherheitsmaßnahmen

WARNUNG

■ Einstellung

Dieses LCD-Display ist nur für den Gebrauch mit dem folgenden optionalen Zubehör:

Der Gebrauch mit anderem optionalem Zubehör könnte Instabilität verursachen, die zur möglichen Verletzungen führen könnte.

(Das folgende Zubehör wird von Panasonic Corporation hergestellt.)

Bitte installieren Sie den separat erhältlichen Sockel sicher. Die Installation sollte von einem Fachverkäufer durchgeführt werden.

Arbeiten Sie bei der Montage in einem Team aus 4 Personen.

Socket

- TY-ST75PE9

Hinweis

- Lesen Sie vor der Installation des Sockel das mit dem Produkt mitgelieferte Benutzerhandbuch sorgfältig durch und installieren Sie den Standfuß korrekt. Achten Sie darauf, die Fallschutzmaßnahmen zu ergreifen.
- Bitten Sie zur Gewährleistung von Sicherheit und Leistung Ihren Händler oder einen Fachverkäufer, die Installationsarbeiten durchzuführen.
- Bitte beachten Sie, dass wir für keinerlei Produktschäden etc. verantwortlich sind, die aufgrund einer fehlerhaften Installationsumgebung des Standfußes oder der Wandmontageklammern entstehen, auch wenn dies innerhalb der Garantiefrist geschieht.
- Fragen Sie für die Produkte, die Sie nicht mehr benötigen, einen professionellen Auftragnehmer nach der umgehenden Entsorgung solcher Produkte.
- Bei der Installation kann es aufgrund von Stößen, etc. zu einem „Riss im LCD-Bildschirm“ kommen. Behandeln Sie dieses Produkt daher sorgfältig.
- Die Artikelnummern des optionalen Zubehörs können sich ohne vorherige Mitteilung ändern.

Wir sind für keinerlei Produktschäden etc. verantwortlich, die durch Versäumnisse bezüglich der Installationsumgebung verursacht werden, auch nicht während des Garantiezeitraums.

Beauftragen Sie stets einen qualifizierten Techniker mit der Ausführung der Einstellung.

Kleinteile können bei versehentlichem Herunterschlucken eine Erstickungsgefahr darstellen. Halten Sie Kleinteile von kleinen Kindern fern. Entsorgen Sie unbenötigte Kleinteile und andere Objekte wie Verpackungsmaterial und Plastiktüten/-folien, damit kleine Kinder nicht mit ihnen spielen können und eine potentielle Erstickungsgefahr vermieden werden kann.

Stellen Sie das Display nicht auf unebenen oder instabilen Unterlagen ab und vergewissern Sie sich, dass das Display nicht über die Kanten der Unterlage hinaussteht.

- Das Display könnte herunterfallen oder umkippen.

Installieren Sie dieses Gerät an einem Ort mit minimaler Vibration, der das Gewicht des Geräts aushalten kann.

- Das Fallenlassen oder Herunterfallen des Geräts kann zu Verletzungen oder Fehlfunktionen führen.

Legen Sie keine Gegenstände auf das Display.

- Wenn Fremdkörper oder Wasser in das Innere des Displays geraten, kann ein Kurzschluss auftreten, was zu einem Brand oder Stromschlag führen könnte. Falls jegliche Fremdkörper ins Innere des Displays geraten, konsultieren Sie bitte Ihren Panasonic-Fachhändler vor Ort.

Nur aufrecht transportieren!

- Wenn das Produkt so transportiert wird, dass seine Vorderseite nach oben oder unten zeigt, kann dies die internen Schaltkreise beschädigen.

Die Ventilation darf nicht durch Bedecken der Lüftungsschlitze mit Gegenständen wie Zeitungen, Tischdecken und Vorhängen behindert werden.

Für ausreichende Belüftung, siehe Seite 8.

Bei der vertikalen Montage des Displays;

Bei der vertikalen Montage des Displays ist darauf zu achten, dass die Power-Anzeige an die Unterseite kommt. Hitze wird erzeugt und dies kann zu Feuer oder Beschädigung des Displays führen.

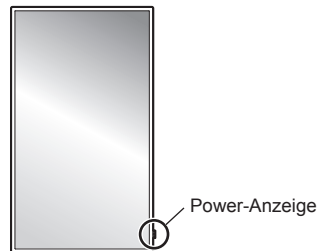

Sicherheitshinweise für die Wand- oder Sockelmontage

- Der Einbau sollte von einem Fachmann durchgeführt werden. Eine falsche Montage des Displays kann Unfälle verursachen, die zum Tode oder schweren Verletzungen führen. Verwenden Sie den optionalen Sockel. (siehe Seite 5)
- Wenn Sie an einer Wand installieren, muss eine Wandhalterung verwendet werden, die den VESA-Normen entspricht.

75-Zoll-Modell : VESA 400 × 400
(siehe Seite 8)

- Prüfen Sie vor der Installation unbedingt, ob der Montageort ausreichend Tragkraft bietet, um das Gewicht des LCD-Displays und der Wandhalterung als Fallsicherung zu tragen.

- Wenn Sie das an der Wand oder dem Sockel montierte Display nicht länger verwenden möchten, beauftragen Sie einen Fachmann für die Demontage.
- Wenn das Display an der Wand montiert wird, muss verhindert werden, dass die Montageschrauben und das Netzkabel Objekte aus Metall in der Wand berühren. Wenn sie Objekte aus Metall in der Wand berühren, könnte es zu einem Stromschlag kommen.

Stellen Sie das Gerät nicht an einem Ort auf, an dem es direkter Sonneneinstrahlung ausgesetzt ist.

- Wenn das Gerät auch in Innenräumen direktem Sonnenlicht ausgesetzt ist, kann die Erhöhung der Temperatur des Flüssigkristallbildschirms zu Fehlfunktionen führen.

■ Bei Verwendung des LCD-Displays

Das Display ist für den Betrieb bei 110 – 240 V AC, 50/60 Hz ausgelegt.

Decken Sie nicht die Belüftungslöcher ab.

- Dadurch kann sich das Display überhitzen, was zu einem Brand führen oder das Display beschädigen kann.

Stecken Sie keine Fremdkörper in das Display.

- Stecken Sie keine metallischen oder brennbaren Gegenstände in die Belüftungslöcher und lassen Sie sie nicht auf das Display fallen, da dies zu einem Brand oder Stromschlag führen kann.

Entfernen Sie nicht die Abdeckung und modifizieren Sie sie nicht.

- Im Inneren des Displays treten hohe Spannungen auf, die starke elektrische Schläge verursachen können. Konsultieren Sie für jegliche Inspektionen, Einstellungen und Reparaturarbeiten bitte Ihren Panasonic-Fachhändler vor Ort.

Stellen Sie sicher, dass der Netzstecker frei zugänglich ist.

Der Netzstecker muss an eine Hauptsteckdose mit Schutzleiteranschluss angeschlossen werden.

Nur das zum Lieferumfang dieses Gerätes gehörige Netzkabel verwenden.

- Anderenfalls kann es zu einem Kurzschluss und einer Wärmezeugung kommen, die einen Stromschlag oder einen Brand verursachen könnten.

Verwenden Sie das mitgelieferte Netzkabel nicht mit anderen Geräten.

- Anderenfalls könnte ein Stromschlag oder ein Brand verursacht werden.

Stecken Sie den Netzstecker sicher ein, soweit wie es geht.

- Wenn der Stecker nicht vollständig eingesteckt wird, kann Wärme erzeugt werden, die einen Brand verursachen könnte. Wenn der Stecker beschädigt ist oder die Steckdose lose ist, dürfen sie nicht verwendet werden.

Berühren Sie den Netzstecker auf keinen Fall mit nassen Händen.

- Anderenfalls kann ein elektrischer Schlag verursacht werden.

Das Netzkabel darf nicht beschädigt werden. Ziehen Sie beim Trennen des Netzkabels am Steckergehäuse und nicht am Kabel.

- Beschädigen Sie das Kabel nicht, nehmen Sie keine Änderungen daran vor, stellen Sie keine schweren Gegenstände darauf, erhitzen Sie es nicht, legen Sie es nicht in die Nähe von heißen Gegenständen, verdrehen Sie es nicht, verbiegen Sie es nicht übermäßig und ziehen Sie nicht daran. Anderenfalls könnte einen Brand oder ein elektrischer Schlag verursacht werden. Falls das Netzkabel beschädigt wird, lassen Sie es von Ihrem Panasonic-Fachhändler vor Ort reparieren.

Berühren Sie das Netzkabel oder den Stecker nicht direkt mit der Hand, wenn diese beschädigt sind.

- Es könnte Stromschlaggefahr bestehen.

Entfernen Sie keine Abdeckungen und modifizieren Sie das Display NIEMALS selbst.

- Entfernen Sie nicht die hintere Abdeckung, da stromführende Teile freiliegen, wenn sie entfernt wird. Im Inneren des Gerätes sind keine Teile vorhanden, die vom Benutzer gewartet werden könnten. (Hochspannungsteile könnten einen schweren elektrischen Schlag verursachen.)
- Lassen Sie das Display von Ihrem Panasonic-Fachhändler vor Ort überprüfen, einstellen oder reparieren.

Bewahren Sie die Schrauben (mitgeliefert) außerhalb der Reichweite von Kindern auf. Ein versehentliches Verschlucken ist schädlich.

- Wenden Sie sich sofort an einen Arzt, wenn Sie sich nicht sicher sind, ob das Kind sie verschluckt haben könnte.

Bei Verwendung des Geräts an einem Ort mit Passanten verbinden Sie das USB-Kabel für das Touchpanel nicht mit dem PC.

Anderenfalls könnte dies dazu führen, dass sie an das Gerät stoßen oder dass sich ihre Füße in dem USB-Kabel fangen, was ein Feuer, einen Stromschlag oder Verletzungen verursachen kann.

- Bei Verwendung des Geräts an einem Ort mit Passanten sorgen Sie für eine Absperrung rund um das Gerät, um zu verhindern, dass sich die Personen ihm nähern.

Falls das Display über längere Zeit nicht benutzt wird, ziehen Sie den Netzstecker von der Steckdose ab.

Bildrauschen kann auftreten, wenn Sie die Kabel anschließen / trennen, die an die Eingänge angeschlossen sind, die Sie gerade nicht nutzen oder wenn Sie die Videogeräte anschalten / ausschalten. Dabei handelt es sich jedoch nicht um eine Fehlfunktion.

Um einen Brand zu verhindern, niemals Kerzen oder andere Quellen von offenem Feuer auf oder in die Nähe des Fernsehgerätes stellen.



VORSICHT

Wenn Probleme oder Störungen auftreten, sofort die Verwendung einstellen.

■ Wenn Probleme auftreten, ziehen Sie den Netzstecker.

- Es tritt Rauch oder ein anomaler Geruch aus dem Gerät aus.
- Gelegentlich erscheint kein Bild und kein Ton ist zu hören.
- Flüssigkeit wie Wasser oder Fremdkörper geraten ins Innere des Gerätes.
- Teile des Geräts sind verformt oder beschädigt.

Falls Sie das Gerät in diesem Zustand weiterhin verwenden, besteht Feuer- und Stromschlaggefahr.

- Schalten Sie das Gerät sofort aus, ziehen Sie den Netzstecker aus der Steckdose und kontaktieren Sie dann den Händler zwecks Reparatur.
- Zum vollständigen Trennen der Stromversorgung des Displays müssen Sie die Netzstecker von der Steckdose abziehen.
- Das Gerät selbst zu reparieren ist gefährlich und sollte niemals getan werden.
- Um das sofortige Trennen des Netzsteckers zu ermöglichen verwenden Sie eine leicht zugängliche Steckdose.

■ Berühren Sie das Gerät nicht direkt mit der Hand, wenn es beschädigt ist.

Es könnte Stromschlaggefahr bestehen.

■ Bei Verwendung des LCD-Displays

Bringen Sie Ihre Hände, Ihr Gesicht oder Objekte nicht in die Nähe der Belüftungslöcher des Displays.

- Aus den Belüftungslöchern an der Oberseite des Displays strömt erwärmte Luft heraus. Bringen Sie Ihre Hände, Ihr Gesicht oder Objekte, die nicht hitzebeständig sind, nicht in die Nähe dieser Öffnung, da es sonst zu Verbrennungen oder Verformungen kommen könnte.

Zum Tragen bzw. Öffnen des Produkts sind 4 Personen nötig.

- Falls dies nicht beachtet wird, kann das Produkt herunterfallen und Verletzungen verursachen.

Arbeiten Sie immer in einem Team von 4 Personen, wenn Sie die als Zubehör mitgelieferten Lautsprecher anbringen oder entfernen.

- Das Display könnte herunterfallen und Verletzungen verursachen.

Vergewissern Sie sich, alle Kabel und Kippschutz-Zubehörteile zu trennen, bevor Sie das Display bewegen.

- Falls das Display bewegt wird, während einige der Kabel noch angeschlossen sind, könnten die Kabel beschädigt werden und es könnte ein Brand oder elektrischer Schlag verursacht werden.

Wenden Sie keine übermäßige Kraft an und setzen Sie das Display keinen Stößen aus.

- Die Vorderseite kann einen Riss bekommen und dadurch Verletzungen verursachen.

Trennen Sie als Vorsichtsmaßnahme vor Durchführung einer Reinigung den Netzstecker von der Steckdose.

- Falls dies nicht geschieht, kann ein elektrischer Schlag verursacht werden.

Reinigen Sie das Netzkabel regelmäßig, um zu verhindern, dass es staubig wird.

- Falls sich Staub auf dem Netzstecker ansammelt, kann die entstehende Feuchtigkeit die Isolierung beschädigen, wodurch ein Feuer verursacht werden könnte. Ziehen Sie den Netzstecker aus der Steckdose und wischen Sie das Netzkabel mit einem trockenen Tuch ab.

Treten Sie nicht auf das Display oder den Sockel und hängen Sie sich nicht daran.

- Sie könnten umkippen oder zerbrechen und dadurch Verletzungen verursachen. Achten Sie besonders auf Kinder.

Vertauschen Sie beim Einsetzen nicht die Polarität (+ und -) der Batterie.

- Eine falsche Behandlung der Batterie könnte zu einer Explosion oder zum Auslaufen führen und ein Feuer, Verletzungen oder Beschädigungen der Objekte in der Umgebung verursachen.
- Schieben Sie die Batterie wie beschrieben korrekt ein. (siehe Seite 11)

Verwenden Sie keine Batterien, bei denen die äußere Abdeckung abgelöst ist oder entfernt wurde.

(Die äußere Abdeckung ist an der Batterie aus Sicherheitsgründen angebracht. Sie darf nicht entfernt werden. Es könnten sonst Kurzschlüsse verursacht werden.)

- Eine falsche Behandlung der Batterien könnte zu Kurzschlüssen, Feuer, Verletzungen oder Beschädigungen der Objekte in der Umgebung führen.

Entfernen Sie die Batterien aus der Fernbedienung, wenn Sie sie über einen längeren Zeitraum nicht verwenden.

- Die Batterie könnte auslaufen, sich erhitzen, sich entzünden oder explodieren und ein Feuer oder die Beschädigung von Objekten in der Umgebung verursachen.

Batterien dürfen weder verbrannt noch zerlegt werden.

- Setzen Sie Batterien keiner übermäßigen Wärme aus wie z. B. direkter Sonneneinstrahlung, offenem Feuer usw.

Stellen Sie das Display nicht verkehrt herum auf. Positionieren Sie das Gerät nicht so, dass sein Flüssigkristallbildschirm nach oben zeigt.

Teile des Geräts werden heiß.

- Auch wenn die Temperatur von Teilen der Vorderseite, der Oberseite und der Rückseite angestiegen ist, wird sich hinsichtlich der Leistung oder Qualität des Produkts keine Beeinträchtigung ergeben.

Sicherheitshinweise

Sicherheitshinweise für die Installation

Stellen Sie das Display nicht im Freien auf.

- Das Display wurde für eine Verwendung in Innenräumen vorgesehen.

Installieren Sie dieses Gerät an einem Ort, der das Gewicht des Geräts aushalten kann.

- Verwenden Sie eine Installationhalterung, die den VESA-Standards genügt.

Umgebungstemperatur für die Verwendung dieses Geräts

- Bei Verwendung des Geräts an einem Ort unter 1 400 m (4 593 Fuß) über dem Meeresspiegel: 0 °C bis 40 °C (32 °F bis 104 °F)
- Bei Verwendung des Geräts an hoch gelegenen Orten (1 400 m (4 593 Fuß) und an Orten über und unter 2 800 m (9 186 Fuß) über dem Meeresspiegel): 0 °C bis 35 °C (32 °F bis 95 °F)

Installieren Sie das Gerät nicht an einem Ort 2 800 m (9 186 Fuß) oder höher über dem Meeresspiegel.

- Wenn dies nicht befolgt wird, könnte die Lebensdauer der inneren Teile verkürzt werden und es könnte zu Fehlfunktionen kommen.

Wir sind für keinerlei Produktschäden etc. verantwortlich, die durch Versäumnisse bezüglich der Installationsumgebung verursacht werden, auch nicht während des Garantiezeitraums.

Stellen Sie das Display nicht an einem Ort auf, an dem es durch Salz oder korrosives Gas beeinträchtigt werden könnte.

- Wenn dies nicht getan wird, könnte die Lebensdauer der inneren Teile verkürzt werden und es könnte zu Fehlfunktionen aufgrund von Korrosion kommen.

Erforderlicher Platz für die Belüftung

- Bei Verwendung des Sockel (optionales Zubehör) lassen Sie mind. 10 cm (3 15/16") Platz nach oben, links und rechts und mind. 5 cm (1 31/32") auf der Rückseite. Lassen Sie ebenfalls Platz zwischen der Unterseite des Displays und der Bodenfläche.

Wenn Sie eine andere Aufstellungsmethode (Wandmontage, usw.) wählen, beachten Sie bitte das jeweilige Handbuch. (Falls die Einbaumaße nicht explizit im Montagehandbuch genannt werden, installieren Sie das Gerät mit einem Abstand von 10 cm (3 15/16") oder mehr zur oberen, unteren, linken und rechten Seite und 5 cm (1 31/32") oder mehr zur Rückseite.)

Mindestabstand:

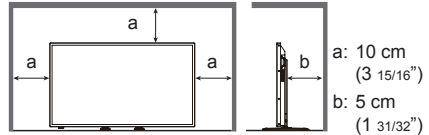

- Der Betrieb des Gerätes wird bis zu einer Umgebungstemperatur von 40 °C (104 °F) garantiert. Wenn Sie das Gerät in einem Kasten oder Chassis installieren, achten Sie darauf, mit einem Lüfter oder einem Belüftungsloch für ausreichende Belüftung zu sorgen, damit die Umgebungstemperatur (innerhalb des Kastens oder des Chassis), sowie die Temperatur der vorderen Oberfläche des Flüssigkristalldisplays bei 40 °C (104 °F) oder weniger gehalten werden kann.

Zu den verwendeten Schrauben bei der Verwendung einer Wandhalterung die den VESA-Normen entspricht

Zoll-Modell	Gewindesteigung für die Installation	Tiefe des Schraubenlochs	Schraube (Menge)
75	400 mm × 400 mm	25 mm	M6 (4)

Gehen Sie sorgfältig mit der beweglichen Struktur der Power-Anzeige und des Fernbedienungssensors um.

- Die Power-Anzeige und der Sensor der Fernbedienung sind werkseitig im Hauptgerät aufbewahrt. Ziehen Sie im Normalfall die Fernbedienungssensorbox aus der Stirnseite des Geräts, bis sie in der vorgesehenen Position einrastet. Bewahren Sie je nach Setup-Bedingungen, wenn Sie zum Beispiel das Multidisplays verwenden, den Sensor der Fernbedienung im Hauptgerät auf. (siehe Seite 16, 22)

Je nach Temperatur oder Luftfeuchtigkeit kann eine ungleichmäßige Helligkeit wahrgenommen werden. Dabei handelt es sich nicht um eine Fehlfunktion.

- Diese Ungleichmäßigkeit wird verschwinden, während dauerhaft Strom zugeführt wird. Wenden Sie sich anderenfalls an den Händler.

Reinigung und Wartung

Ziehen Sie zunächst den Netzstecker aus der Netzsteckdose.

Die Vorderseite wurde speziell behandelt. Wischen Sie die Vorderseite leicht unter ausschließlicher Verwendung eines Reinigungstuchs oder eines weichen, fusselfreien Tuchs ab.

- Wenn die Oberfläche besonders verschmutzt ist, wischen Sie sie mit einem weichen, fusselfreien Tuch ab, das mit reinem Wasser oder mit Wasser befeuchtet wurde, in dem ein Neutralreiniger 100-fach verdünnt worden ist, und wischen Sie sie dann gleichmäßig mit einem trockenen Tuch des gleichen Typs ab, bis die Oberfläche trocken ist.

Wischen Sie mit einem weichen Tuch den Schmutz von dem Infrarot-Übertragungsteil ab.

- Wischen Sie einmal am Tag den Schmutz mit einem weichen Tuch von dem Infrarot-Übertragungsteil ab. Wenn eine Störung an dem Schmutz auf dem Infrarot-Übertragungsteil liegt, kann die Leistungsfähigkeit durch sanftes Abwischen wiederhergestellt werden.

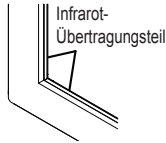

Wenn der Schmutz klebrig ist, wischen Sie ihn mit einem ausgewungenen Tuch ab, das in mit Wasser verdünntes neutrales Reinigungsmittel getaucht wurde, und wischen Sie das Teil mit einem trockenem Tuch ab.

- Wenn eine Substanz wie das Material des mitgelieferten Stifts auf der Glasoberfläche klebt, wischen Sie sie mit einem feuchten Tuch ab. Beachten Sie, dass ein tiefer Kratzer verursacht wird, der nicht mehr entfernt werden kann, wenn Sie andere Gegenstände außer dem mitgelieferten Stift verwenden.
- Kratzen Sie nicht an der Oberfläche und drücken Sie nicht mit Ihren Fingernägeln oder anderen harten Gegenständen darauf, da sonst die Oberfläche beschädigt werden kann. Vermeiden Sie darüber hinaus den Kontakt mit leichtflüchtigen Substanzen wie zum Beispiel Insektensprays, Lösungsmitteln und Verdünnern, da sonst die Oberfläche angegriffen werden könnte.

Wenn das Gehäuse verschmutzt ist, wischen Sie es mit einem weichen, trockenen Tuch sauber.

- Wenn das Gehäuse besonders schmutzig ist, tauchen Sie das Tuch in Wasser, dem eine geringe Menge Neutralreiniger hinzugefügt wurde, und wringen Sie das Tuch dann trocken. Verwenden Sie dieses Tuch zum Abwischen des Gehäuses und wischen Sie es dann mit einem trockenen Tuch trocken.
- Lassen Sie kein Reinigungsmittel in direkten Kontakt mit der Oberfläche des Displays kommen. Wenn Wassertropfen in das Gerät gelangen, kann es zu Betriebsstörungen kommen.

- Vermeiden Sie den Kontakt mit leichtflüchtigen Substanzen wie zum Beispiel Insektensprays, Lösungsmitteln und Verdünnern, da sonst die Gehäuseoberfläche angegriffen werden oder die Beschichtung abblättern könnte. Bringen Sie es darüber hinaus nicht über längere Zeit mit Gegenständen in Kontakt, die aus Gummi oder PVC bestehen.

Verwenden eines chemisch behandelten Tuchs

- Verwenden Sie für die Oberfläche kein chemisch behandeltes Tuch.
- Befolgen Sie die Anweisungen für das chemischen behandelte Tuch, um es für das Gehäuse zu verwenden.

Touchpanel

Lesen Sie sorgfältig die folgenden Anweisungen, da das Display über ein optisches Touchpanel verfügt.

Setzen Sie das Gerät weder direkter Sonneneinstrahlung noch anderen Wärmequellen aus.

- Ansonsten können Fehlfunktionen auftreten, da das optische Touchpanel des Displays Infrarotstrahlen verwendet.

Verwenden Sie immer einen Finger oder den mitgelieferten Stift, um das Touchpanel zu bedienen. Verwenden Sie keine harte oder scharfe Spitze wie einen Nagel, einen Kugelschreiber oder einen Bleistift.

Wenn Sie irgendwelche anderen Infrarotgerät verwenden, halten Sie einen Abstand zur Vermeidung eines fehlerhaften Betriebs ein.

Bei der Installation mehrerer Geräte

Wenn mehrere Geräte nebeneinander installiert werden, können Infrarotstrahlen von jedem Gerät in die IR-Übertragungsteile der benachbarten Displays eindringen, was zu Fehlfunktionen der Touchpanels führen kann.

Installieren Sie die Geräte so, dass sich die Anzeigen nicht gegenseitig beeinflussen.

Entsorgung

Wenn Sie dieses Produkt entsorgen, wenden Sie sich an eine örtliche Behörde oder den Händler und erkundigen Sie sich nach den korrekten Entsorgungsmethoden.

Kapitel 1

Einführung

Überprüfen des Zubehörs

Vergewissern Sie sich, dass Sie über sämtliches Zubehör verfügen.

- Bedienungsanleitung**
(CD-ROM × 1)

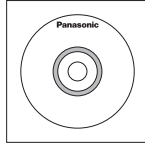

- Netz Kabel**

(Ca. 2 m)

- 1JP155AF1U
- 1JP155AF1W
- 2JP155AF1W
- 3JP155AF1W

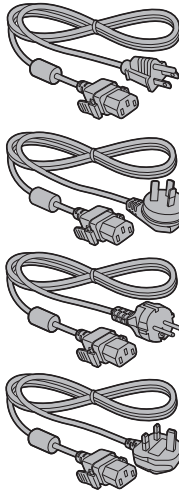

- Fernbedienung × 1**

- DPVF1671ZA



- Batterien für Fernbedienungssender × 2**
(AA/R6/LR6-Typ)

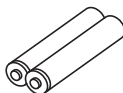

- Stift × 1**

- TKR5ZA45001

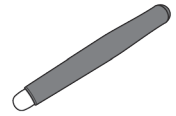

- Spanner × 3**

- DPVF1697ZA



- Lautsprecher × 1**

- DPVF1698ZA

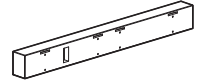

- Lautsprecherbefestigungsklemme × 2**

- DPVF1709ZA (Links)

- DPVF1710ZA (Rechts)

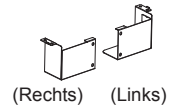

(Diese Klemmen sind an dem Lautsprecher befestigt und in seinem Lieferumfang enthalten.)

- Schraube für die Befestigung des Lautsprechers (M3) × 4**

- DPVF1701ZA



- Lautsprecherkabel × 2**
(Ca. 0,7 m)

- DPVF1702ZA



Vorsicht

- Lagern Sie die kleinen Teile an einem geeigneten Ort und außerhalb der Reichweite von Kleinkindern.
- Die Artikelnummern des Zubehörs können sich ohne Mitteilung ändern.
(Die tatsächliche Artikelnummer kann von den oben genannten abweichen.)
- Falls Sie Zubehörteile verloren haben, erwerben Sie diese bitte bei Ihrem Händler. (Verfügbar über den Kundendienst)
- Nachdem Sie die Gegenstände entnommen haben, entsorgen Sie das Verpackungsmaterial ordnungsgemäß.

Batterien der Fernbedienung

Öffnen Sie die Batterieabdeckung.

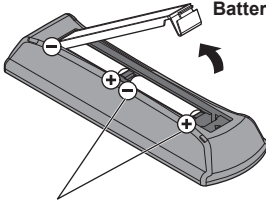

Typ AA/R6/LR6

Legen Sie die Batterien ein und schließen Sie die Batterieabdeckung.

(Beginnen Sie mit dem Einsetzen von der -Seite aus.)

Hinweis

- Ein falsches Einsetzen der Batterien kann ein Auslaufen der Batterieflüssigkeit und Korrosion verursachen, welche die Fernbedienung beschädigen.
- Die Entsorgung der Batterien sollte auf umweltverträgliche Weise erfolgen.

Beachten Sie dazu die folgenden Vorsichtshinweise.

1. Batterien sollten immer paarweise ausgetauscht werden.
2. Kombinieren Sie keine gebrauchte Batterie mit einer neuen.
3. Mischen Sie nicht die Batterietypen (Beispiel; Mangandioxid-Batterie und Alkali-Batterie etc.).
4. Versuchen Sie nicht, gebrauchte Batterien aufzuladen, zu zerlegen oder zu verbrennen.
5. Batterien dürfen weder verbrannt noch zerlegt werden.

Setzen Sie Batterien zudem keiner übermäßigen Wärme aus wie z. B. direkter Sonneneinstrahlung, offenem Feuer usw.

■ Tasten und Anzeige

Rückseite

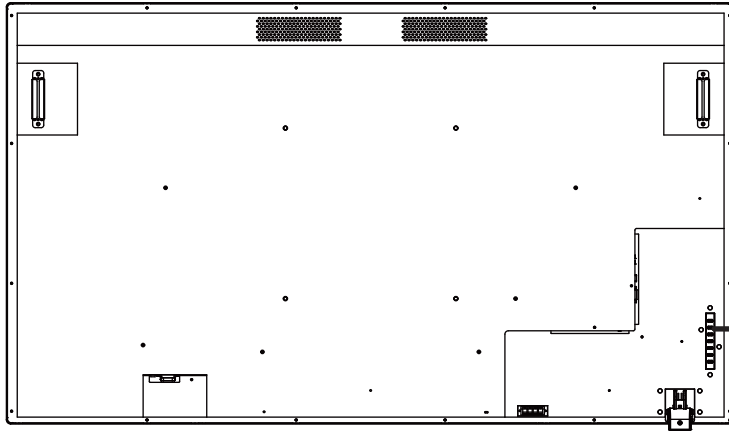

Steuertaste

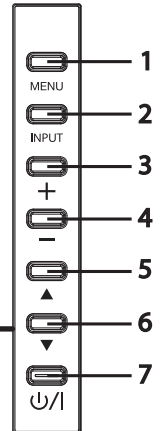

- | | |
|---|---|
| <p>1 [MENU]-Taste</p> <p>2 [INPUT]-Taste</p> <p>3 Plus (+)-Taste</p> <p>4 Minus (-)-Taste</p> <p>5 Hoch (▲)-Taste</p> <p>6 Runter (▼)-Taste</p> <p>7 [POWER]-Taste (⏻/⏿)</p> | <p>Zeigt das Bildschirmanzeige (OSD)-Menü an.</p> <p>Zeigt das OSD-Menü an und ändert die Eingangsquelle. Sie können [HDMI1], [HDMI2], [DVI-D], [PC] und [USB] mit den Tasten Hoch (▲) / Runter (▼) wählen.</p> <p>Erhöht die Lautstärke.</p> <p>Senkt die Lautstärke.</p> <p>Bewegt das im OSD-Menü markierte Element nach oben.</p> <p>Bewegt das im OSD-Menü markierte Element nach unten.</p> <p>Schaltet die Stromversorgung ein/aus. Diese Taste kann nicht bedient werden, wenn die Power-Anzeige ausgeschaltet ist. Schalten Sie in diesem Fall den Haupteinschalttaste ein. (siehe Seite 13)</p> |
|---|---|

Rückseite

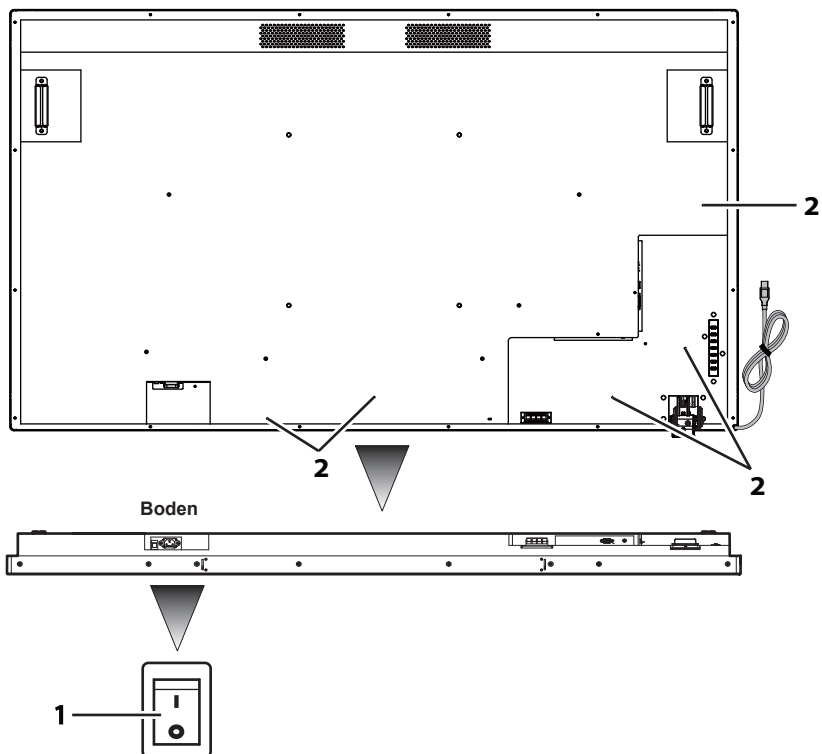

- 1 Haupteinschalttaste** Schaltet die Stromversorgung „aus (O) / ein (|)“. Wird zum Ein- und Ausschalten der Stromversorgung des Geräts verwendet.
- 2 Loch für Installation der Kabelklemme** Dient zum Befestigen eines Kabels am Hauptgerät.

Kabel und Anschluss

Siehe Seite 18 für Details zu den Kabeltypen und zu ihrem Anschluss.

Rückseite

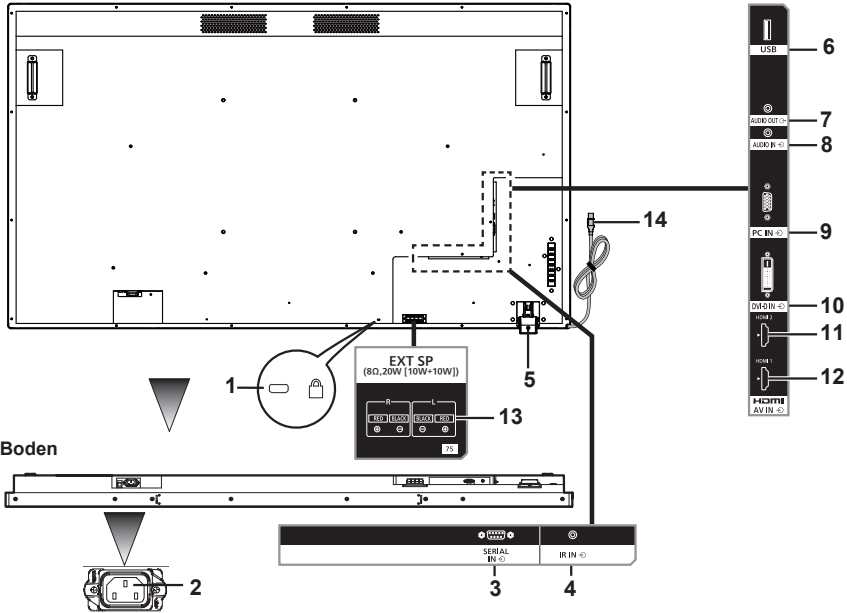

- 1 Loch zum Anbringen der Diebstahlschutzvorrichtung. Dient zur Sicherheit und zum Diebstahlschutz.
- 2 AC IN (3-polig, mit Erdungsanschluss). Wird mit dem im Zubehör enthaltenen Netzkabel verbunden. Für Produkte der Klasse I ist vorgeschrieben, dass die angeschlossene Stromversorgung über eine Erdung verfügt.
- 3 SERIAL IN. Dient zum Anschließen an einen PC zum Steuern des Hauptgeräts.
- 4 IR IN. Es ist ein IR-Eingangsanschluss, der mit einem IR-Kabel verbunden ist. Bitte wenden Sie sich für den Kauf eines IR-Kabels an Ihren Händler.
- 5 Fernbedienungssensor / Power-Anzeige. Fernbedienungssensor: Empfängt Signale von der Fernbedienung.
Power-Anzeige: Zeigt den Status des LCD-Displays an.
Siehe Seite 24 für weitere Details.
- 6 USB. Es ist ein USB-Eingangsanschluss für USB-Flashlaufwerke.
- 7 AUDIO OUT. Dieser Anschluss dient zum Verbinden eines Lautsprechers mit Verstärker. Er gibt den Ton aus, wenn [AUDIO OUT] unter [Ton] - [Ausgangswahl] festgelegt wurde. Der Ausgang kann mit der [VOL]-Taste (+/-) der Fernbedienung eingestellt werden.
- 8 AUDIO IN. Dient zum Anschließen von Audiokabeln von externen Quellen wie PC, Videorekorder und DVD-Player. Für den HDMI-Eingang können Sie [AUDIO IN] unter [Ton] - [Audio Quelle] auswählen. (siehe Seite 40)
[AUDIO IN] ist standardmäßig auf den DVI-D/PC-Eingang eingestellt.
- 9 PC IN. Wird für die Verbindung mit dem analogen Videosignal-Ausgangsanschluss eines PCs verwendet.
- 10 DVI-D IN. Es ist mit einem digitalen Videosignal-Ausgangsanschluss wie z. B. einem PC verbunden.
- 11 HDMI 2. Wird für die Verbindung mit einem Gerät verwendet, das kompatibel mit dem Audio-/Videosignal der HDMI-Schnittstelle ist.
- 12 HDMI 1. Wird für die Verbindung mit einem Gerät verwendet, das kompatibel mit dem Audio-/Videosignal der HDMI-Schnittstelle ist.
- 13 EXT SP. Wird mit dem Anschluss L/R und +/- des als Zubehör erhältlichen Lautsprechers verbunden. Er gibt den Ton aus, wenn [EXT SP] unter [Ton] - [Ausgangswahl] festgelegt wurde. Der Ausgang kann mit der [VOL]-Taste (+/-) der Fernbedienung eingestellt werden.
- 14 USB-Kabel für Touchpanel. Wird mit dem USB-Anschluss eines PCs für die Verwendung des Touchpanels verbunden.

- | | | | |
|----|-----------------------------|---|----|
| 1 | [POWER] | Schaltet die Stromversorgung ein/aus. Die Fernbedienung kann nicht bedient werden, wenn die Power-Anzeige ausgeschaltet ist. | 3 |
| 2 | [AUTO ADJUST] | Zeigt das Menü für die automatische Einstellungswahl während des PC-Eingangs an. | 4 |
| 3 | [PICTURE STYLE] | Zeigt das Einstellungs Menü des Bildmodus für den angezeigten Eingang an. | 7 |
| 4 | [SOUND STYLE] | Zeigt das Einstellungs Menü des Audiomodus für den angezeigten Eingang an. | 8 |
| 5 | [PICTURE] | Zeigt das Bildeinstellungsmenü für den angezeigten Eingang an. | 10 |
| 6 | [SOUND] | Zeigt das Audioeinstellungsmenü für den angezeigten Eingang an. | 12 |
| 7 | [SET UP] | Zeigt das [Einstellungsmenü]-Menü an. | 13 |
| 8 | [ASPECT] | Zeigt das Einstellungs Menü für das Bildschirmformat an. | 14 |
| 9 | [MENU] | Schaltet das OSD-Menü ein/aus. | 15 |
| 10 | [RETURN] | Wird verwendet, um zum vorherigen Menübildschirm zurückzukehren. | 17 |
| 11 | Cursor-Tasten | Werden verwendet, um die Menübildschirme zu bedienen. | 19 |
| 12 | [OK] | Wird verwendet, um die Menüpunkte auszuwählen. | 21 |
| 13 | [EXIT] | Schaltet das OSD-Menü aus. | 22 |
| 14 | [INFO] | Zeigt die gewählte Eingangsquelle an. | 23 |
| 15 | [MEDIA CONTROL] | Zeigt unterschiedliche Steuerungsfunktionen eines bestimmten Menüs an. Die Funktion jeder Taste wird im OSD in der Farbe der jeweiligen Taste angezeigt. | 24 |
| 16 | [VOL] | Durch Drücken der Plus (+)-Seite wird der Audioausgangspegel erhöht.
Durch Drücken der Minus (-)-Seite wird der Audioausgangspegel verringert. | 25 |
| 17 | [SLEEP] | Stellt den Einschlaf-Timer ein. | |
| 18 | [MUTE] | Schaltet den Ton stumm. Drücken Sie erneut, um den Ton wieder einzuschalten.
Durch Ausschalten der Stromversorgung und Ändern des Lautstärkepegels wird der Ton wiederhergestellt. | |
| 19 | [INPUT] | Wird zum Ändern der Eingangsquelle verwendet. | |
| 20 | [HDMI] | Wird zum Auswählen des HDMI-Eingangs verwendet. | |
| 21 | [DVI] | Wird zum Auswählen des DVI-D-Eingangs verwendet. | |
| 22 | [PC] | Wird zum Auswählen des PC-Eingangs verwendet. | |
| 23 | Medien-Betriebstaste | Zeigt Steuerungsfunktionen an, während eine Mediendatei wiedergegeben wird.
Zurückspulen (<<), Wiedergabe (>), Suchlauf vorwärts (>>), Zurück (<<<), Beenden (□), Pause (⏸), Weiter (>>>). | |
| 24 | [USB] | Wird zum Auswählen des USB-Eingangs verwendet. | |
| 25 | [-] | Von diesem Gerät nicht unterstützt. | |

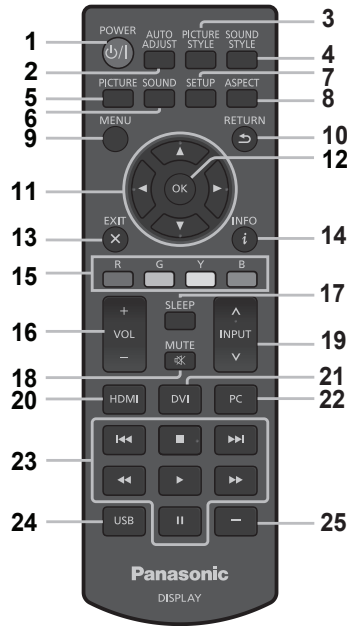

■ Einstellen des Fernbedienungssensors

Wählen Sie vor dem Verwenden der Fernbedienung die Position des Fernbedienungssensors des LCD-Displays.

Der Fernbedienungssensor ist die kleine schwarze Box auf der linken Seite an der Rückseite des LCD-Displays.

Schieben und ziehen Sie die Fernbedienungssensorbox aus der Rückseite des LCD-Displays, bis sie in der vorgesehenen Position einrastet.

Befolgen Sie diese Schritte in umgekehrter Reihenfolge, um den Sensor in seine ursprüngliche Position zurückzuführen.

■ Betriebsbereich der Fernbedienung

Bedienen Sie die Fernbedienung von der Vorderseite des Fernbedienungssensors aus, oder indem Sie sie aus einer Richtung, aus der der Fernbedienungssensor gesehen werden kann, auf den Fernbedienungssensor richten.

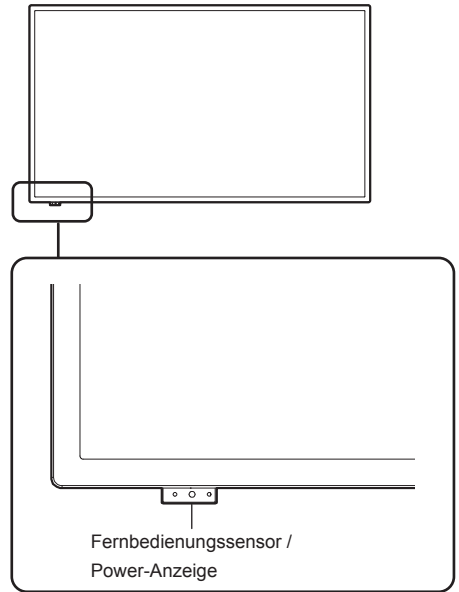

Hinweis

- Das Fernbedienungssystem funktioniert möglicherweise nicht, wenn der Fernbedienungssensor des LCD-Displays direkter Sonneneinstrahlung oder starker Beleuchtung ausgesetzt ist, oder wenn sich ein Hindernis vor dem Sensor befindet.
- Sie können überprüfen, ob die Power-Anzeige aufleuchtet oder nicht, indem Sie die Fernbedienungssensorbox herausziehen.

■ Betrieb der Fernbedienung

- Setzen Sie das Display keinen starken Stößen aus.
- Stellen Sie sicher, dass die Fernbedienung nicht Flüssigkeiten wie Wasser ausgesetzt ist. Wenn die Fernbedienung nass wird, wischen Sie sie sofort ab.
- Setzen Sie die Fernbedienung nicht Hitze oder Dampf aus.
- Öffnen Sie die Abdeckung der Fernbedienung nicht, außer beim Einsetzen der Batterien.

Installation

Anschließen und Befestigen des Netzkabels

Rückseite des Geräts

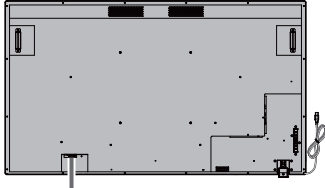

Befestigen des Netzkabels

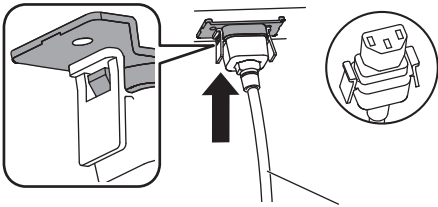

Netzkabel (mitgeliefert)

Setzen Sie den Stecker in das Hauptgerät ein

Setzen Sie ihn ein, bis Sie das Klick-Geräusch hören.

Hinweis

- Vergewissern Sie sich, dass beide Seiten eingerastet sind.

Beim Entfernen des Netzkabels

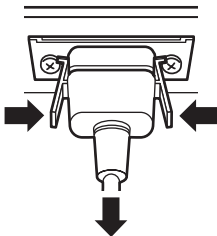

Entfernen Sie es, während Sie auf die Knöpfe neben dem Stecker drücken.

Hinweis

- Wenn Sie das Netzkabel entfernen möchten, stellen Sie sicher, zuerst den Netzstecker auf der Seite der Steckdose zu ziehen.
- Das als Zubehör gelieferte Netzkabel ist ausschließlich für die Verwendung mit diesem Gerät bestimmt. Verwenden Sie es nicht für andere Zwecke.

Befestigen der Verbindungskabel

Hinweis

- Es werden drei Spanner als Zubehör mit dem Gerät zur Verfügung gestellt. Wenn Sie das Touchpanel nicht verwenden, verwenden Sie einen der Spanner, um das USB-Kabel für das Touchpanel in der Position A zu befestigen. Befestigen Sie zudem die anderen Kabel mit den anderen beiden Spannern in der Position B. Wenn Sie Spanner erwerben möchten, wenden Sie sich bitte an Ihren Händler. (Verfügbar über den Kundendienst)

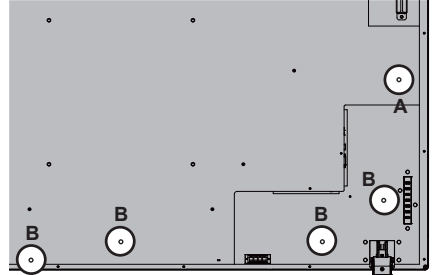

1. Befestigen der Spanner

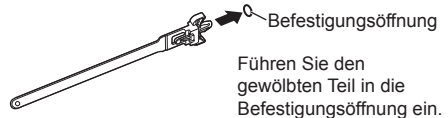

Führen Sie den gewölbten Teil in die Befestigungsöffnung ein.

Hinweis

- Wenn Sie die Spanner einmal an den Spannerbefestigungsöffnungen befestigt haben, können Sie sie nicht mehr entfernen.

2. Bündeln der Kabel

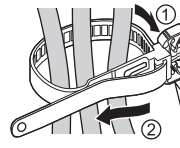

Führen Sie das Band durch und ziehen Sie es fest.

Lösen des Bands

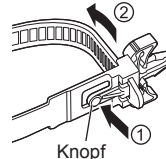

Ziehen Sie die Spitze des Bands, während Sie auf den Knopf drücken.

Verbinden mit der analogen Videoquelle

■ Analoge Verbindung

- 1 Verbinden Sie das Signalkabel (PC-Kabel) mit dem PC IN-Anschluss.
- 2 Wählen Sie [PC] durch Verwenden der [INPUT]-Taste des LCD-Displays oder mit der [^ / v]-Taste der Fernbedienung, wo [INPUT] angezeigt wird. Bei Auswahl dieser Einstellung wird der Ton automatisch zu [AUDIO IN] gewechselt.

Hinweis

- Sie können auch direkt [PC] durch Verwenden der [PC]-Taste auf der Fernbedienung auswählen.

Audio-Verbindung:

Verbinden Sie das Audiokabel (ø3,5 mm Stereo-Minstecker (handelsüblich)) mit dem AUDIO IN-Anschluss. Der Ton wird automatisch auf [AUDIO IN] gewechselt. Daher wird der Ton durch einfaches Anschließen des Kabels ausgegeben.

Verbinden mit der digitalen Videoquelle

■ Digitale Verbindung

Verbindung über den HDMI-Anschluss

- 1 Verbinden Sie das handelsübliche HDMI-Kabel mit dem Anschluss HDMI 1 oder HDMI 2 .
- 2 Wählen Sie [HDMI1] oder [HDMI2] entsprechend des verbundenen Anschlusses durch Verwenden der [INPUT]-Taste des LCD-Displays oder mit der [^ / v]-Taste der Fernbedienung, wo [INPUT] angezeigt wird.

Hinweis

- Sie können auch direkt [HDMI1] oder [HDMI2] durch Verwenden der [HDMI]-Taste auf der Fernbedienung auswählen.

Audio-Verbindung während des HDMI-Eingangs:

Sie können HDMI und AUDIO IN für den HDMI-Eingang auswählen. (siehe Seite 40)

Verbindung über den DVI-D IN-Anschluss

- 1 Verbinden Sie das handelsübliche DVI-D-Kabel mit dem DVI-D IN-Anschluss.
- 2 Wählen Sie [DVI-D] durch Verwenden der [INPUT]-Taste des LCD-Displays oder mit der [INPUT]-Taste der Fernbedienung.

Hinweis

- Sie können auch direkt [DVI-D] durch Verwenden der [DVI]-Taste auf der Fernbedienung auswählen.

Audio-Verbindung während des DVI-D-Eingangs:

Nur der AUDIO IN-Eingang ist als DVI-D-Eingang verfügbar.

Hinweis

- Der Stecker könnte abhängig von seiner äußeren Form mit dem Stecker der angrenzenden Anschlusskabel oder mit peripheren Teilen wie z. B. das der hinteren Abdeckung in Berührung kommen. Bitte verwenden Sie ein Anschlusskabel mit der für die Installation geeigneten Steckergröße.
- Aufgrund der Struktur des Anschlussbereichs könnten Sie je nach Anschlusskabel / USB-Flashlaufwerk möglicherweise nicht in der Lage sein, einige Kabel zu verwenden. Bitte stellen Sie sicher, die in den Spezifikationen angegebene Anschlussbereichszeichnung anzusehen.

https://panasonic.net/cns/prodisplays/download/spec_manual/

Gebrauch des Touchpanels

- 1 Schalten Sie den Haupteinschalttaste am Display aus.
- 2 Verbinden Sie den Computer und das USB-Kabel des Displays.
- 3 Verbinden Sie den Computer und den Videoeingang des Displays. (siehe Seite 18)
- 4 Schalten Sie den Haupteinschalttaste am Display ein. Drücken Sie falls erforderlich die [POWER]-Taste auf der Fernbedienung, um das Display einzuschalten.

■ Display-Einstellungen

Stellen Sie bitte die folgenden Display-Einstellungen ein.

- Schalten Sie das Eingangssignal auf den Videoeingang vom Computer um.
- Stellen Sie die Bildschirmposition so ein, dass der Bildschirm des Computers richtig auf dem Display angezeigt wird.

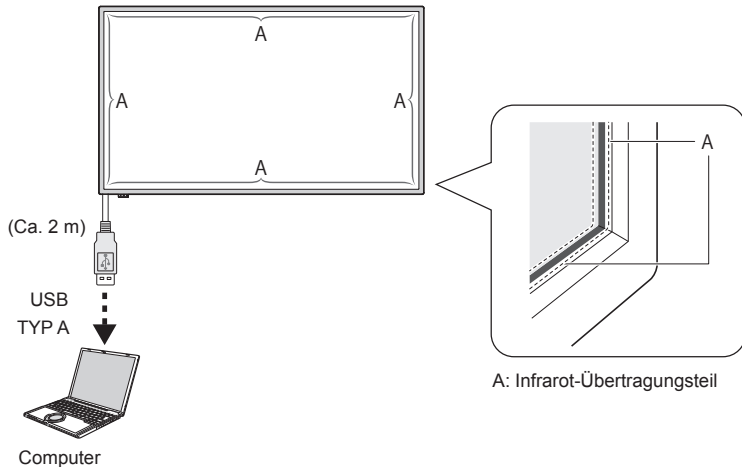

Hinweis

- Das Ziehen an dem USB-Kabel mit übermäßiger Gewalt kann zu einer Störung des Touchpanels führen. Behandeln Sie es daher sorgfältig.
- Um die Trennung des USB-Kabels für das Touchpanel zu vermeiden befestigen Sie es mit dem Spanner an dem Gerät. (siehe Seite 17)
- Wischen Sie mit einem weichen Tuch den Schmutz von dem Infrarot-Übertragungsteil ab.

Wischen Sie einmal am Tag den Schmutz mit einem weichen Tuch von dem Infrarot-Übertragungsteil ab. Wenn ein Fehler wegen Schmutz auf dem Infrarot-Übertragungsteil aufgetreten ist, wird die Funktion durch leichtes Abwischen wieder hergestellt. Wenn der Infrarot-Übertragungsteil stark verschmutzt ist, tauchen Sie das Tuch in mit Wasser verdünnten Neutralreiniger und wringen Sie es fest aus. Reinigen Sie den Infrarot-Übertragungsteil sanft mit dem Tuch. Wischen Sie es dann mit einem trockenen Tuch ab.

Verwenden der Whiteboard-Software

Die WhiteBoard-Software ermöglicht es Ihnen, verschiedene Funktionen zu verwenden, z. B. können Sie Dokumente und Bilder erfassen, mit einem Stift zeichnen, etc.

- 1 Sie erhalten die WhiteBoard-Software (Windows / Mac) beim Support der unten angegebenen Website.
<https://panasonic.net/cns/prodisplays/>
- 2 Details zum Betrieb finden Sie in der Anleitung der WhiteBoard-Software auf der oben genannten Website.

Montagereihenfolge des Lautsprechers

Montieren Sie den Lautsprecher (im Lieferumfang enthalten).

Für die Montage ist ein Kreuz-Schlitz-Schraubendreher erforderlich. Halten Sie also einen solchen Schraubendreher bereit.

1 Vorbereiten des Displays

Arbeiten Sie bei der Montage in einem Team aus 4 Personen.

Breiten Sie ein weiches Tuch, etc. aus und platzieren Sie das Display mit dem Bildschirm nach unten zeigend darauf.

- Achten Sie darauf, den Displaybildschirm nicht zu beschädigen, wenn Sie ihn beispielsweise ziehen.
- Halten Sie das Display niemals an der Vorderseite fest und üben Sie keinen Druck auf diese aus, wenn Sie das Display mit dem Bildschirm nach unten zeigend platzieren. Das Innere der Vorderseite könnte beschädigt werden.

2 Montieren Sie den Lautsprecher wie in der Abbildung unten gezeigt an dem Display.

Befestigen Sie den Lautsprecher mit 2 Lautsprecher-Befestigungsklemmen und 4 Lautsprecher-Befestigungsschrauben (im Lieferumfang enthalten).

Anzugsdrehmoment: 0,5 bis 0,8 N•m

Hinweis

- Die Lautsprecher-Befestigungsklemmen sind an dem Lautsprecher befestigt und in seinem Lieferumfang enthalten.

■ Bei der seitlichen Platzierung

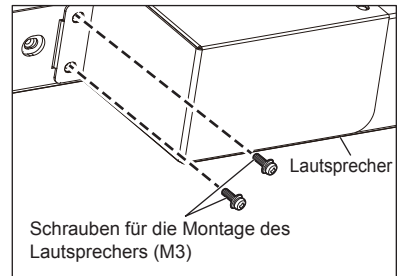
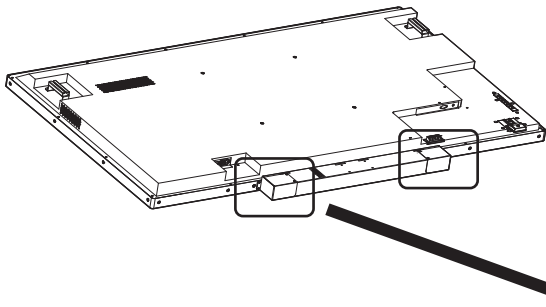

*Befestigen Sie die entgegengesetzte Seite in symmetrischer Position.

■ Bei der vertikalen Platzierung

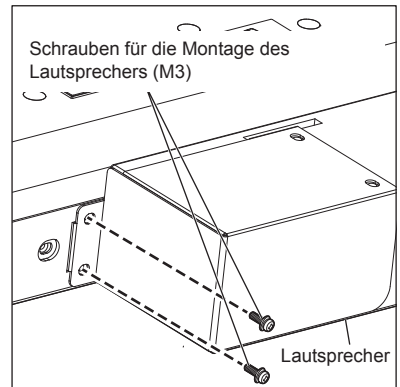
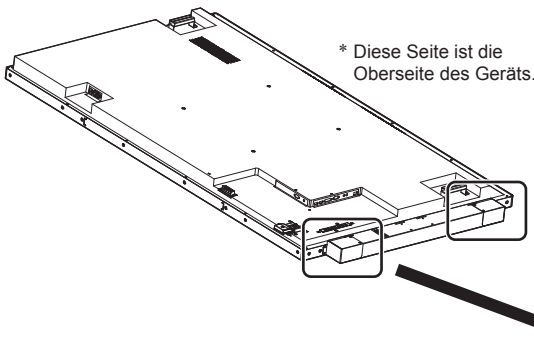

*Befestigen Sie die entgegengesetzte Seite in symmetrischer Position.

3 Anschließen von Prüflleitungen

Verbinden Sie den EXT SP-Anschluss des Displays und den Lautsprecher mit den 2 Lautsprecherkabeln (im Lieferumfang enthalten).

Hinweis

- Verbinden Sie den R-Anschluss am Display mit dem R-Anschluss am Lautsprecher und gehen Sie entsprechend für die L-Anschlüsse vor.
- Verbinden Sie den roten Anschluss am Display mit dem roten Anschluss am Lautsprecher und gehen Sie entsprechend für die schwarzen Anschlüsse vor.
- Bitte treffen Sie beim Anschluss des Lautsprecherkabels Vorkehrungen, damit es nicht zu einem Kurzschluss in der Kernader kommt.

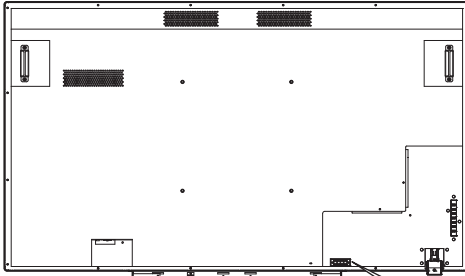

1. Bei gedrücktem Hebel
2. Kabel einführen
3. Hebel lösen

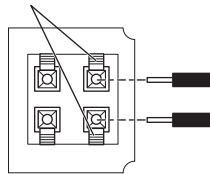

1. Hebel nach unten drücken

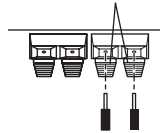

2. Kabel einführen

3. Hebel wieder zurückführen

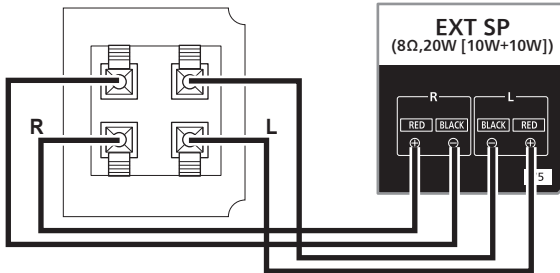

Befestigen Sie den Spanner (im Lieferumfang enthalten) an den folgenden Stellen und befestigen Sie dann das Kabel. Wenn das Kabel lang ist, bündeln und befestigen Sie das Kabel mit diesem Spanner.

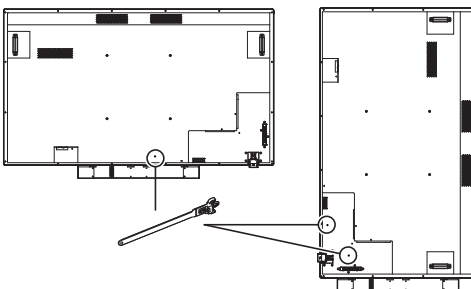

Betrieb

Schalten Sie die Stromversorgung aller angeschlossenen Geräte ein

- 1 Schalten Sie die Stromversorgung aller angeschlossenen Geräte wie PC und DVD-Player ein.
- 2 Stellen Sie den Fernbedienungssensor ein.

Wählen Sie vor dem Verwenden der Fernbedienung die Position des Fernbedienungssensors des LCD-Displays. Der Fernbedienungssensor ist die kleine schwarze Box auf der linken Seite an der Rückseite des LCD-Displays. Drücken Sie die Position von A mit dem Daumen etc. und schieben sie ihn nach vorne (siehe die Abbildung unten rechts), bis der Sensor in der vorgesehenen Position einrastet.

Befolgen Sie diese Schritte in umgekehrter Reihenfolge, um den Sensor in seine ursprüngliche Position zurückzuführen.

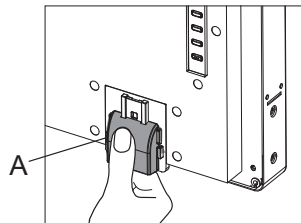
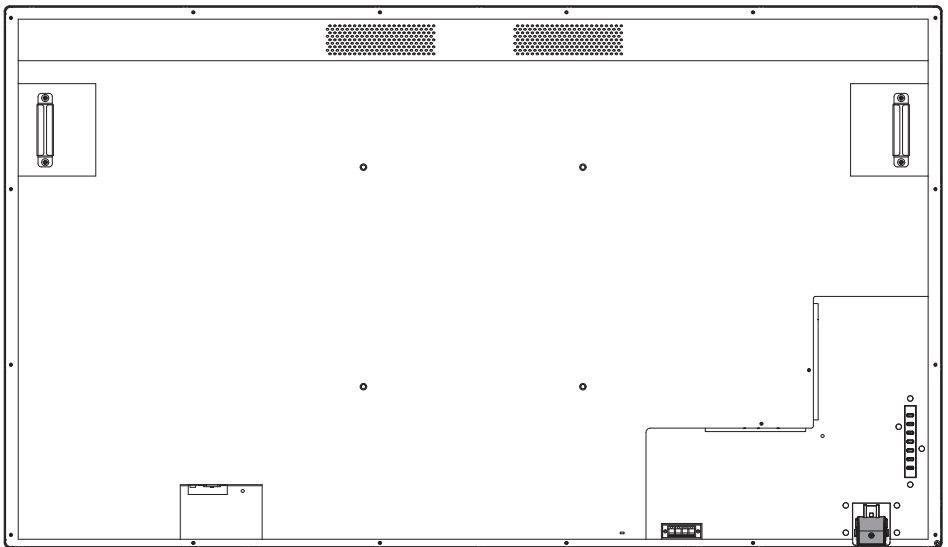

Wenn der Fernbedienungsmotorstart gelagert wird

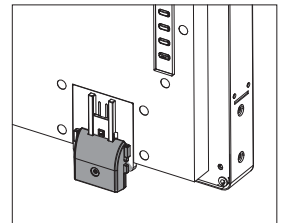

Wenn der Fernbedienungssensor verwendet wird

3 Schalten Sie den Haupteinschalttaste ein.

Die Power-Anzeige leuchtet auf und Sie können nun die Fernbedienung und die Steuerungstasten auf der Rückseite verwenden, die serielle Steuerung nutzen und den Zeitplaner aktivieren.

Wenn der Haupteinschalttaste ausgeschaltet ist (das Licht der Power-Anzeige ist aus), funktionieren die Steuerungstasten auf der Rückseite, die Fernbedienung und die Einstellungen des Zeitplaners nicht. Um diese zu verwenden, überprüfen Sie, ob der Haupteinschalttaste eingeschaltet ist (Power-Anzeige leuchtet).

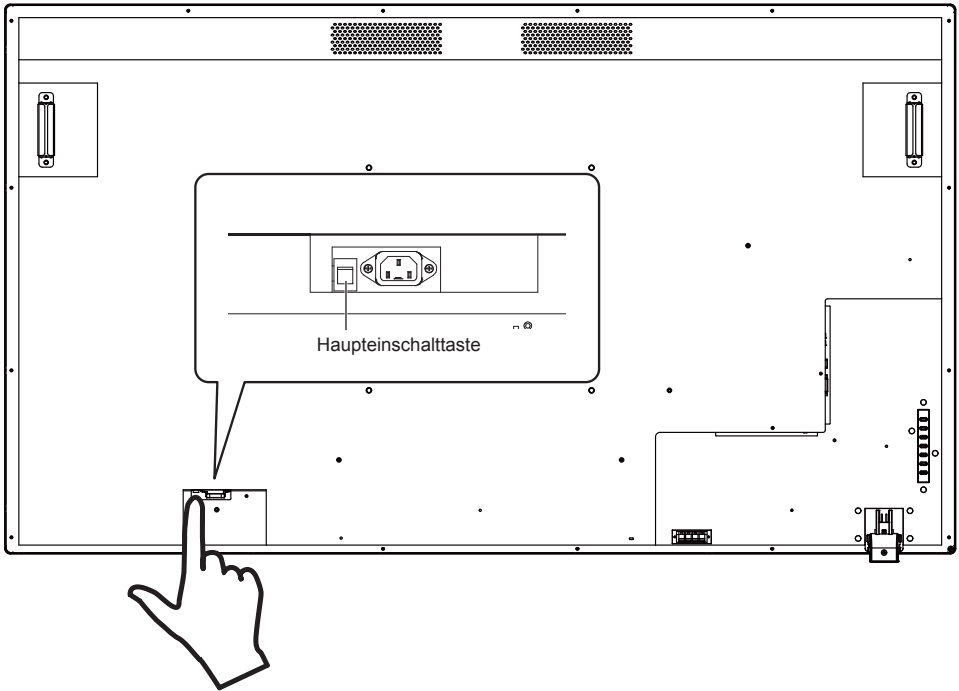

4 Schalten Sie das Gerät ein.

Drücken Sie die [POWER]-Taste auf der linken Seite des Geräts oder die [POWER]-Taste oben links auf der Fernbedienung.

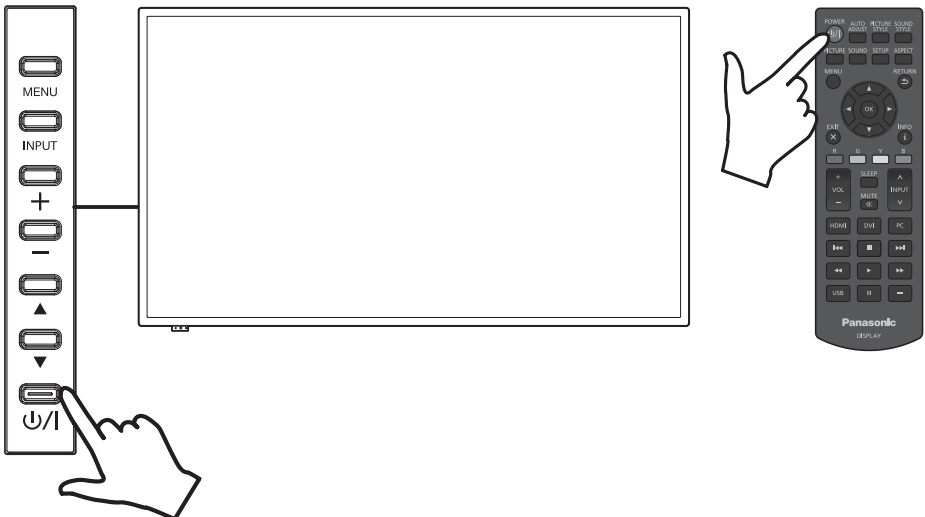

■ Energieverwaltungsfunktion

Hinsichtlich der Energiesparfunktion unterstützt das Gerät die folgenden 4 Abschaltfunktionen.

[Sleep Timer]

- Sie können unabhängig vom aktuellen Signalstatus der Quelle den Timer einstellen und die Stromversorgung des Displays ausschalten.
Sie können den Einschlaf-Timer im OSD-Menü auf [5 Min], [15 Min], [30 Min], [60 Min], [90 Min], [120 Min], [180 Min], und [Aus] einstellen.
- Dieser Wert wird nicht gespeichert. Es wird nur ein Wert ausgeführt. Die Standardeinstellung ist [Aus].

[Einstellung Energieverwaltung]

- Die Stromversorgung des Displays (Standby-Modus) wird ausgeschaltet, wenn kein Eingangssignal von der aktuellen Quelle ausgegeben wird. Dies gilt für den HDMI-/DVI-D-/PC-Eingang. Diese Einstellung kann im Bereich von 30 bis 300 Sekunden oder auf [Aus] eingestellt werden.
- Dieser Wert wird gespeichert. Die Standardeinstellung ist [300 s].
- Wenn die Stromversorgung aufgrund dieser Funktion ausgeschaltet ist (Standby-Modus) und wenn das Signal erneut an den selben Eingang ausgegeben wird, der ausgeschaltet wurde, schaltet sich die Stromversorgung des Displays ein.
- Es wird die verbleibende Anzahl an Sekunden ab 20 Sekunden angezeigt, bevor die Stromversorgung ausgeschaltet wird.

Hinweis

- Die Energieverwaltungsfunktion kann, abhängig von den Videoausgabegeräten, möglicherweise nicht normal funktionieren. Stellen Sie in diesem Fall die Funktion auf [Aus].

[Ausschalten bei Nichtbetätigung]

- Wenn dies auf [Ein] eingestellt ist, schaltet sich die Stromversorgung automatisch aus (Standby), wenn das Gerät für länger als 4 Stunden nicht betrieben wurde.
- Es wird die verbleibende Zeit ab 3 Minuten angezeigt, bevor die Stromversorgung ausgeschaltet wird.
- Wenn die Stromversorgung aufgrund dieser Funktion ausgeschaltet wurde, erscheint [Letztes Ausschalten erfolgte über „Ausschalten bei Nichtbetätigung“], wenn die Stromversorgung das nächste mal gestartet wird.

[Zeitplan]

- Sie können 7 Zeitpläne einstellen, die die Einschalt- und die Ausschaltzeit der Stromversorgung bestimmen. Detaillierte Einstellungen finden Sie unter der Zeitplan-Funktion. (siehe Seite 43)

Hinweis

- Das Display hat einen Prioritätsmodus, der die Prioritäten jeder Einstellung einstellt. (siehe Seite 41)
 - Die [Zeitplan]-Einstellungen haben eine höhere Priorität als die [Sleep Timer]-Einstellungen und als die Energieverwaltung.
 - [Sleep Timer] und Energieverwaltung haben dieselbe Priorität. Wenn beide aktiviert sind, ist die Ausschaltzeit abhängig von der Einstellung der Energieverwaltung oder des [Sleep Timer].

Power-Anzeige	
Status	LED
Hauptstromversorgung aus	Licht aus
Ausgeschalteter Modus	Rot
Stromversorgung-Standby, wenn der [Zeitplan] aktiviert ist	Orange
Eingeschalteter Modus	Grün
Diagnose (Fehler werden erkannt)	Wenn die Anzeige rot blinkt: Kontaktieren Sie Ihren Händler.

Wählen Sie die Sprache des OSD

Drücken Sie die [MENU]-Taste auf der Fernbedienung oder auf der linken Seite des LCD-Displays, um das OSD-Menü zu starten.

Sie können die Sprache über [Menü-Sprache] im [Schnell-Einstellungsmenü]-Menü auf dem OSD-Menübildschirm auswählen. Siehe Seite 42.

Wählen Sie die Eingabequelle

■ Wählen Sie mit der Taste [INPUT] der Fernbedienung



Sie können Ihre Ziel-Eingangsquelle mit den [^ / v]-Tasten auf der Fernbedienung auswählen, wo [INPUT] angezeigt wird.

Die Optionen der Eingangsquelle sind [HDMI1], [HDMI2], [DVI-D], [PC], und [USB].

Hinweis

- Sie können auch direkt [HDMI1] / [HDMI2] / [DVI-D] / [PC] / [USB] durch Verwenden der [HDMI]- / [DVI]- / [PC]- / [USB]-Taste auf der Fernbedienung auswählen.

■ Wählen Sie mit der Taste [INPUT] des Geräts

Das Drücken der [INPUT]-Taste des Geräts zeigt das OSD-Menü der Eingangsquelle an. Sie können mit den Tasten Hoch (^) / Runter (v) Ihre Ziel-Eingangsquelle auswählen.

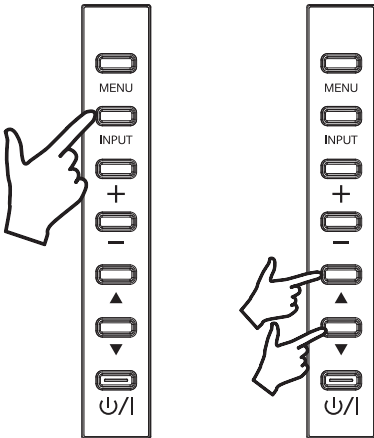

Die Optionen der Eingangsquelle sind [HDMI1], [HDMI2], [DVI-D], [PC], und [USB]. Das erneute Drücken der [INPUT]-Taste zeigt die gewählte Eingangsquelle an.

Nach einigen Sekunden wird automatisch zur ausgewählten Eingangsquelle gewechselt.

Wiedergabe der Inhalte des USB-Flashlaufwerks

- 1 Führen Sie das USB-Flashlaufwerk in den USB-Eingangsanschluss ein.
- 2 Wählen Sie mit der [INPUT]-Taste der Fernbedienung oder des LCD-Displays USB als Eingangsquelle aus.
Hinweis
 - Sie können auch direkt [USB] durch Verwenden der [USB]-Taste auf der Fernbedienung auswählen.
- 3 Die 3 Optionen [FOTO], [MUSIK] und [FILM] erscheinen im OSD-Hauptmenü (Medienhauptseite). Verwenden Sie die Tasten links (◀) und rechts (▶) der Fernbedienung und wählen Sie die Art des wiederzugebenden Inhalts aus. Drücken Sie die Taste [OK], um die Einstellung zu bestätigen.

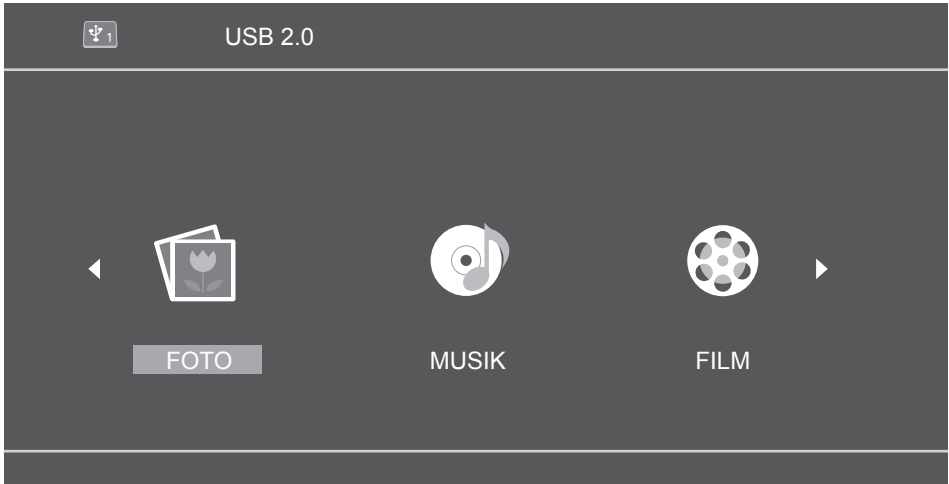

- 4 Das USB-Flashlaufwerk wird je nach Gegebenheit als „C“ angezeigt. Drücken Sie die Taste [OK] auf der Fernbedienung und öffnen Sie dieses C-Laufwerk (Medienlistenseite).
- 5 Verwenden Sie die Tasten Hoch (▲) und Runter (▼) der Fernbedienung zum Suchen von Inhalten im USB-Flashlaufwerk. Drücken Sie die Taste [OK], um die wiederzugebenden Inhalte zu öffnen.

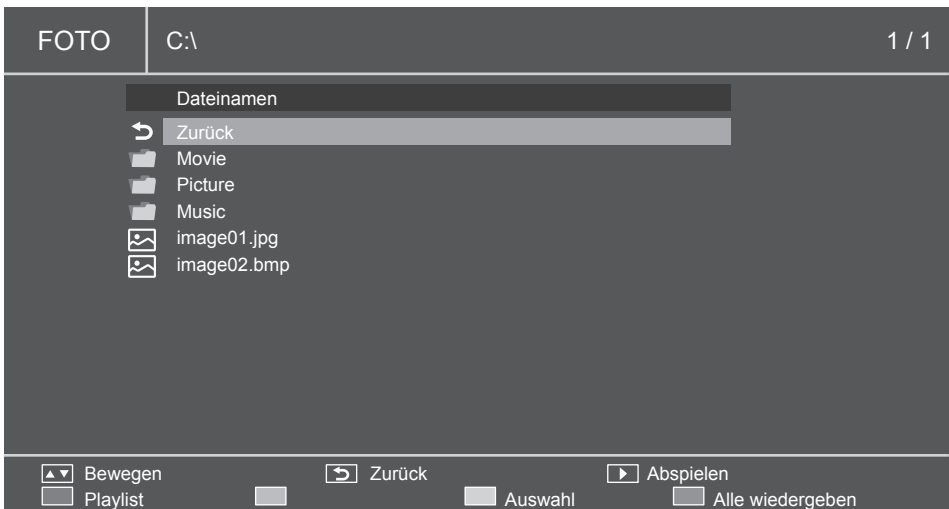

6 Wiedergabe der Mediendateien über die Medienwiedergabe-Tasten (Zurückspulen (<<K), Wiedergabe (>), Vorwärts (>>), Zurück (<<<), Beenden (□), Pause (□□), Weiter (>>>)).

7 Während die Inhaltsdateien mit dieser Methode wiedergegeben werden, sind die farbigen Tasten auf der Fernbedienung aktiviert.

Die Funktion jeder Taste wird durch den Modus der Medienquelle entschieden und sie wird unten im OSD-Menü des LCD-Displays angezeigt. Siehe „Tasten auf der Fernbedienung bei Verwendung der Wiedergabeanleitung“ auf Seite 33.

Die Funktionen der Menütasten des LCD-Displays ändern sich ebenfalls. Die folgende Tabelle beschreibt die Funktion jeder Menütaste, wenn der USB-Eingang ausgewählt ist.

Die Funktionen der Menütasten, wenn der USB-Eingang ausgewählt ist			
Definition des Tastenfeldes	Status der Auswahl des USB-Eingangs		
Tastename	Medienhauptseite	Medienlisten- / Wiedergabelistenmodus	Media Player-Modus
Menü	Eingangsquellentaste	Ende	Ende
Eingang	OK	In Datei: Wiedergabe / Beenden In Ordner: [OK]-Taste Im OSD-Dialog: [OK]-Taste	Wiedergabe / Beenden
Lautstärke erhöhen	Rechte Taste	Rechte Taste	Lautstärke erhöhen
Lautstärke verringern	Linke Taste	Linke Taste	Lautstärke verringern
Hoch	Hoch-Taste	Hoch-Taste	Nächstes Bild / Nächste Musikdatei / Nächstes Video
Runter	Runter-Taste	Runter-Taste	Vorheriges Bild / Vorherige Musikdatei / Vorheriges Video
Stromversorgung	Stromversorgung aus	Stromversorgung aus	Stromversorgung aus

■ Unterstützte Geräte

- Es werden handelsübliche USB-Flashlaufwerke unterstützt. (USB-Flashlaufwerke mit Sicherheitsfunktionen werden nicht unterstützt. Die Bedienung ist nicht garantiert.)
- Sie können nur USB-Flashlaufwerke verwenden, die mit FAT16 oder FAT32 formatiert wurden.
- Die maximale USB-Speicherkapazität beträgt 32 GB.
- Es werden nur USB-Flashlaufwerke mit einer Konfiguration in einer einzelnen Partition unterstützt.

Hinweis

- Die maximale Größe einer Datei ist 2 GB.
- Es gibt Dateien, die nicht wiedergegeben werden können, auch wenn sie die hier angegebenen unterstützten Formate haben.
- Dateien, die durch die digitale Verwaltung von Urheberrechten (Digital Copyright Management, DRM) geschützt sind, können nicht wiedergegeben werden.
- Stellen Sie sicher, dass Audio- und Video-Codec unterstützt werden. Wenn der Audio-Codec einer Videodatei in einem nicht unterstützten Format vorliegt, wird das Video möglicherweise nicht richtig angezeigt.
- Wenn die Pixelanzahl einer Datei die Bildschirmgröße überschreitet, ändert sich die Bildqualität.

■ Wiedergabeliste einstellen

- 1 Wählen Sie eine Option aus dem Menü des Inhaltstyps ([FOTO], [MUSIK], [FILM]).
- 2 Das USB-Flashlaufwerk wird als „C:“ angezeigt. Drücken Sie die Taste [OK] auf der Fernbedienung und öffnen Sie dieses C-Laufwerk.



- 3 Durch Drücken der roten Taste werden die Kontrollkästchen angezeigt. Wählen Sie Dateien mit den Tasten Hoch (▲) und Runter (▼) und fügen Sie die markierten und ausgewählten Dateien mit der [OK]-Taste zur Wiedergabeliste hinzu.

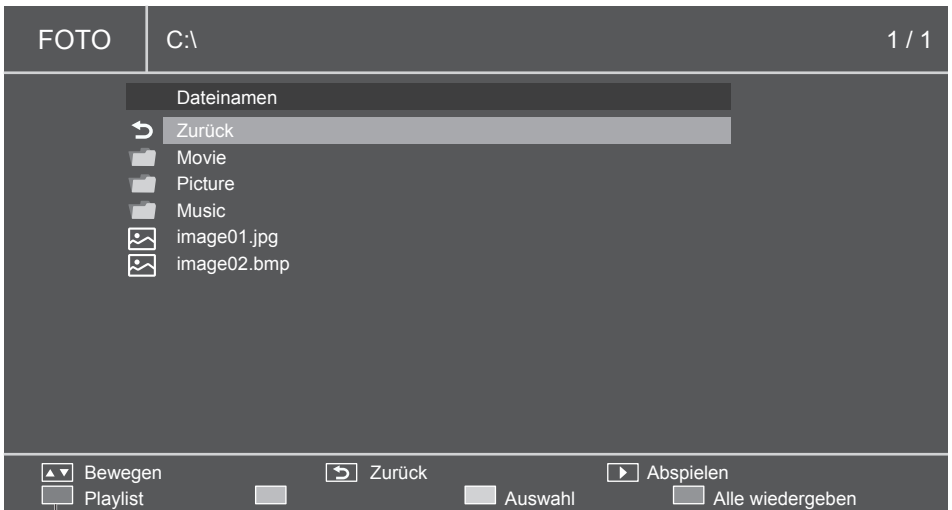

Rot

- 4 Verwenden Sie die Medien-Betriebstasten und wählen Sie eine Option aus dem Wiedergabeliste-Menü.
- Rot: Abbrechen und zum vorherigen Menü zurückkehren.
 - Grün: Existierende Wiedergabeliste laden.
 - Gelb: Alle Dateien in der aktuellen Wiedergabeliste löschen.
 - Blau: Ausgewählte Dateien in der Wiedergabeliste speichern.

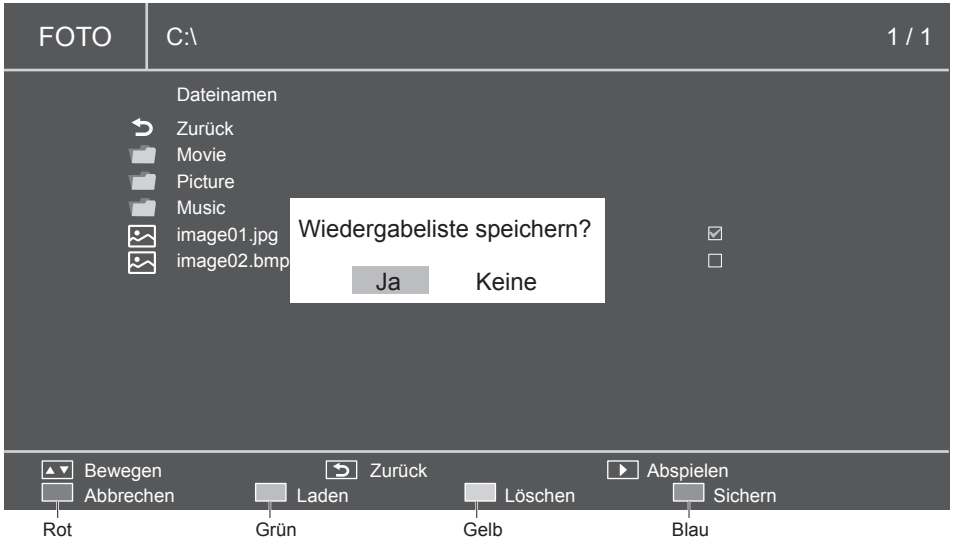

- 5 Wenn die Wiedergabeliste nicht definiert ist, werden durch Drücken der roten Taste (Alle wiedergeben), [OK] oder der Wiedergabeliste (>) alle Dateien im aktuellen Ordner wiedergegeben.

Hinweis

- Beim Wechseln zu einer anderen Eingangsquelle ohne Speichern der Wiedergabeliste wird die vorbereitete Wiedergabeliste gelöscht.

■ Musik im Hintergrund wiedergeben



Mit diesem Symbol können Sie Musik im Hintergrund wiedergeben. Wenn der Ordner, in dem Bilder gespeichert sind, auch Musik beinhaltet, können Sie Musik im Hintergrund wiedergeben, während die Bilder angezeigt werden.

- 1 Zeigen Sie die Wiedergabeanleitung mit der Taste Hoch (▲) an.

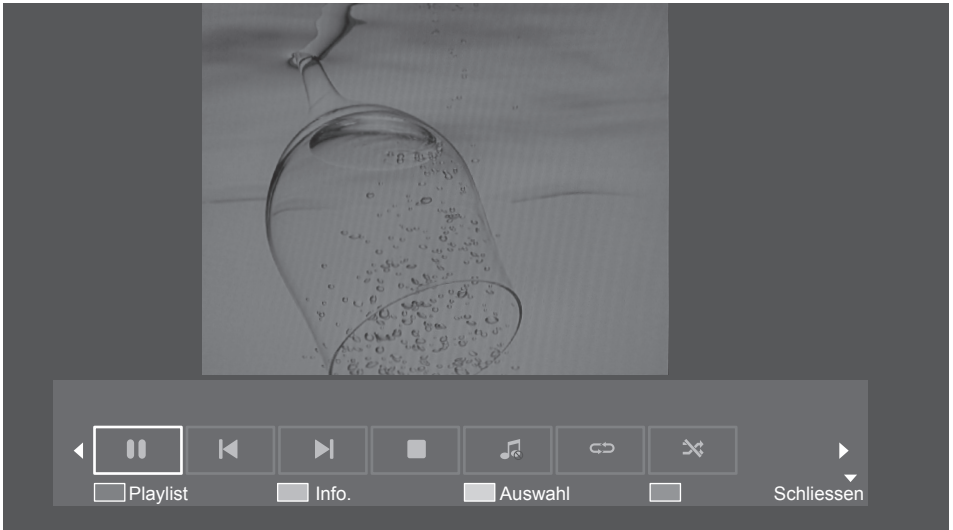

- 2 Verwenden Sie die Tasten links (◀) und rechts (▶) der Fernbedienung und wählen Sie das Symbol für die Wiedergabe der Musik im Hintergrund aus. Drücken Sie die Taste [OK], um die Einstellung zu bestätigen.
- 3 Wenn der Ordner, in dem Bilder gespeichert sind, auch Musik beinhaltet, können Sie Musik im Hintergrund wiedergeben, während die Bilder angezeigt werden.

■ Diashow-Einstellungen

Beim Wiedergabemodus von Bildern durch Verwendung der Diashow können Sie alle wählbaren Bilder (oder alle Bilder in der Wiedergabeliste) wiedergeben.

Verwenden Sie gelbe Taste zum Anzeigen der Diashow-Funktionen.



- 1 **[Wiedergabedauer]:** Stellt die Wartezeit für die Wiedergabe der einzelnen Bilder der Diashow ein.
 - Sie können zwischen 3 Sekunden und 20 Sekunden in der Einheit von 1 Sekunde einstellen.
- 2 **[Wechsel]:** Stellt die Art des Übergangs von Diashow-Bildern ein.
 - [Aus]
 - [Nach links blättern]
 - [Nach rechts blättern]
 - [Nach oben blättern]
 - [Nach unten blättern]
 - [Box hinein]
 - [Box heraus]

■ Die Wiedergabeliste wiedergeben

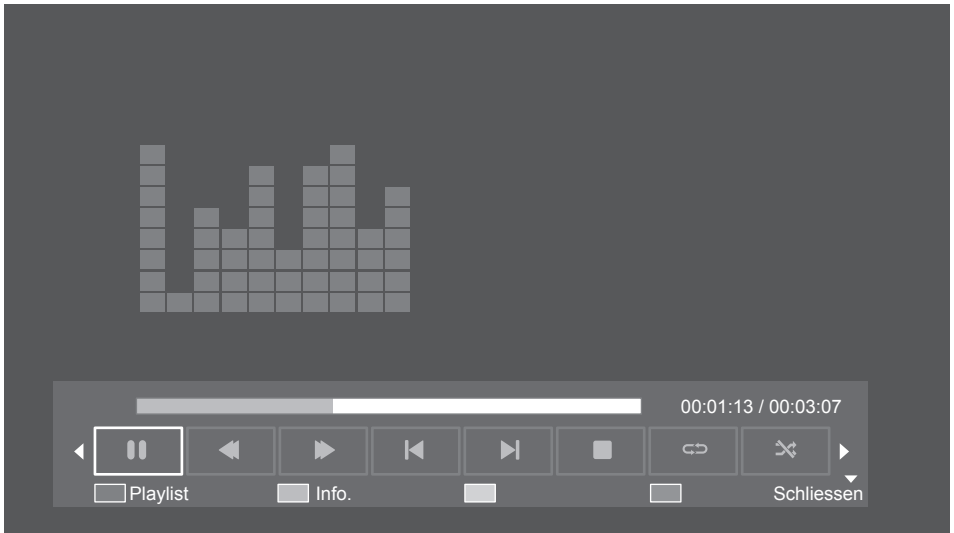





Wenn die Wiedergabeliste wiedergegeben wird, können Sie die Wiedergabeanleitung verwenden, die zusätzliche Funktionen bietet. Verwenden Sie Taste Hoch (▲) zum Anzeigen der Funktionen.

Verwenden Sie die Tasten links (◀) und rechts (▶), um die Funktionen auszuwählen.

Verwenden Sie die Taste [OK], um die Einstellung zu bestätigen. Verwenden Sie die Taste [Info.], um die Wiedergabeanleitung auszublenden.

Funktionen der Wiedergabeanleitung	
Fernbedienungstaste	Funktion
⏸/▶	Pause / Wiedergabe
⏭	Vorwärts (Kann nicht im [FOTO]-Modus verwendet werden)
⏮	Zurückspulen (Kann nicht im [FOTO]-Modus verwendet werden)
▶	Nächstes Bild / Titel / Datei
◀	Vorheriges Bild / Titel / Datei
□	Wiedergabe beenden
🎵	Musik im Hintergrund wiedergeben / beenden (Kann nur im [FOTO]-Modus verwendet werden. Wenn diese Funktion nicht verwendet werden kann, funktioniert die Taste auch dann nicht, wenn Sie sie drücken.)
↺	Wiederholen: Alle Dateien werden wiederholt und kontinuierlich wiedergegeben werden.
✂	Zufallswiedergabe: Alle Dateien werden nach dem Zufallsprinzip wiedergegeben.

Tasten auf der Fernbedienung bei Verwendung der Wiedergabeanleitung

Fernbedienungstasten	FOTO	MUSIK	FILM
▲	Die Wiedergabeanleitung anzeigen	Die Wiedergabeanleitung anzeigen	Die Wiedergabeanleitung anzeigen
▼	Die Wiedergabeanleitung ausblenden	Die Wiedergabeanleitung ausblenden	Die Wiedergabeanleitung ausblenden
◀/▶	Wird verwendet, um die Menüpunkte auszuwählen. (Wiedergabe / Beenden / Nach oben springen / Nach unten springen / Beenden/ Musik / Wiederholen / Zufallswiedergabe / Diashow-Zeit / Übergang)	Wird verwendet, um die Menüpunkte auszuwählen. (Beenden oder Wiedergabe / Vorwärts / Zurückspulen / nach oben springen / nach unten springen / Wiederholen / Zufallswiedergabe)	Wird verwendet, um die Menüpunkte auszuwählen. (Beenden oder Wiedergabe / Vorwärts / Zurückspulen / nach oben springen / nach unten springen / Wiederholen / Zufallswiedergabe)
OK	Wird verwendet, um die Menüpunkte auszuwählen. (Wiedergabe / Beenden / Nach oben springen / Nach unten springen / Beenden/ Musik / Wiederholen / Zufallswiedergabe / Diashow-Zeit / Übergang)	Wird verwendet, um die Menüpunkte auszuwählen. (Beenden oder Wiedergabe / Vorwärts / Zurückspulen / nach oben springen / nach unten springen / Wiederholen / Information)	Wird verwendet, um die Menüpunkte auszuwählen. (Beenden oder Wiedergabe / Vorwärts / Zurückspulen / nach oben springen / nach unten springen / Wiederholen / Information)
▷	Den ausgewählten Punkt wiedergeben	Den ausgewählten Punkt wiedergeben	Den ausgewählten Punkt wiedergeben
□	Beenden und zum Listenbildschirm zurückkehren	Beenden und zum Listenbildschirm zurückkehren	Beenden und zum Listenbildschirm zurückkehren
▢	Diashow pausieren	Wiedergabe pausieren	Wiedergabe pausieren
▷▷	Nicht verwendet	Vorwärts	Vorwärts
◀◀	Nicht verwendet	Zurückspulen	Zurückspulen
▷▷	Nächstes Bild	Nächster Titel	Nächster Titel
◀◀	Vorheriges Bild	Vorheriger Titel	Vorheriger Titel
Rot 	[Playlist]: Details der Wiedergabeliste anzeigen	[Playlist]: Details der Wiedergabeliste anzeigen	[Playlist]: Details der Wiedergabeliste anzeigen
Grün 	[Info.]: Details der aktuellen Datei anzeigen	[Info.]: Details der aktuellen Datei anzeigen	[Info.]: Details der aktuellen Datei anzeigen
Gelb 	[Auswahl]: Diashow-Option	Nicht verwendet	Nicht verwendet
Blau 	[Alle wiedergeben]	[Alle wiedergeben]	[Alle wiedergeben]
INFO	Die Wiedergabeanleitung anzeigen/ausblenden	Die Wiedergabeanleitung anzeigen/ausblenden	Die Wiedergabeanleitung anzeigen/ausblenden
	Zum Listenbildschirm zurückkehren	Zum Listenbildschirm zurückkehren	Zum Listenbildschirm zurückkehren

1 Steuerung durch seriellen Anschluss

Im [Einstellungsmenü]-Menü [Einstellung der Steuerung] auf [SERIAL IN] stellen. (siehe Seite 41)

RS-232C-Kabel:

Seriell Cross-Kabel (umgekehrt) zum SERIAL IN-Anschluss (Stecker).

Das für die Kommunikation verwendete RS-232C-Kabel zum Anschließen des SERIAL IN-Anschlusses und des Computers verwenden, entsprechend des von Ihnen verwendeten Computers.

Verwenden Sie RxD-, TxD- und GND-Kabel für die direkte Verbindung mit dem seriellen Anschluss.

Sie können die Anzeige mithilfe dieser Kommunikationsschnittstelle aus der Ferne steuern.

2 Kommunikationsbedingungen

Signalpegel: Entspricht RS-232C

Synchronisierungsmethode: Asynchron

Baudrate: 9600 bps

Parität: Keine

Zeichenlänge: 8 Bits

Snap-Bit: 1 Bit

Flussregelung: Keine

Grundformat

Übertragung vom Computer beginnt mit STX, gefolgt von Befehlen und Parametern. Am Ende wird ETX gesendet. Parameter nach Bedarf den Steuerungsdetails entsprechend hinzufügen.

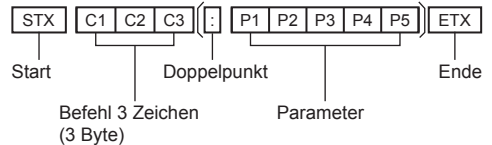

3 Liste der Befehle

Befehl	Parameter	Steuerungsdetails
PON	Keine	EINSCHALTEN
POF	Keine	AUSSCHALTEN
AVL	***	Lautstärke 000 – 100
AMT	0	Stummschaltung aus
	1	Stummschaltung ein
IMS	Keine	Eingangsauswahl (umschalten)
	HM1	HDMI 1-Eingang (HDMI1)
	HM2	HDMI 2-Eingang (HDMI2)
	DV1	DVI-D IN-Eingang (DVI-D)
	PC1	PC IN-Eingang (PC)
	UD1	USB-Eingang (USB)
VMT	0	Video-Stummschaltung (einschließlich OSD) aus
	1	Video-Stummschaltung (einschließlich OSD) ein

Hinweis

- Wenn Sie mehrere Befehle senden, achten Sie darauf, den nächsten Befehl erst zu senden, nachdem die Antwort von dem Gerät empfangen wurde. Doppelpunkt (:) ist nicht erforderlich, wenn ein Befehl gesendet wird, der keine Parameter benötigt.
- Das Senden eines falschen Befehls wird zur Übertragung eines Befehls namens „ER401“ vom Gerät zum Computer führen.
- Während des „Standby“-Modus der Stromversorgung (Stromversorgung „Aus“ auf der Fernbedienung) wird das Funktionieren von anderen Befehlen als dem „PON“ Befehl nicht garantiert.
- Bitte wenden Sie sich für weitere Details zu den Befehlen an Ihren Händler. Oder besuchen Sie die folgende Support-Website.
<https://panasonic.net/cns/prodisplays/>

Konfiguration und grundlegende Bedienung des OSD-Bildschirms

Bei diesem Gerät wurde die OSD (Bildschirmanzeige)-Funktion so verwendet, so dass die Einstellungen leicht angepasst werden können.

Mit der OSD-Funktion können Sie das auf dem Bildschirm angezeigte Menü bedienen und die Helligkeit und andere Einstellungen anpassen.

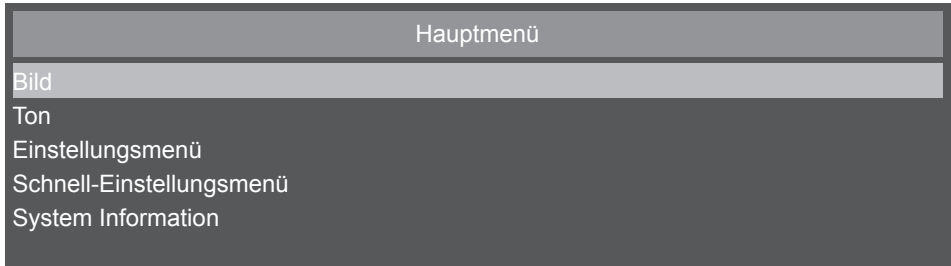







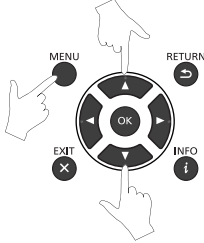

Diese Tabelle zeigt die Funktionen der Standardeinstellungen des OSD des Hauptmenü-Bildschirms. Die einzelnen Punkte werden ab der nächsten Seite detailliert erläutert.

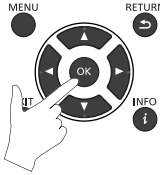
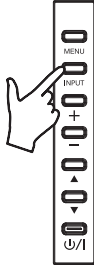
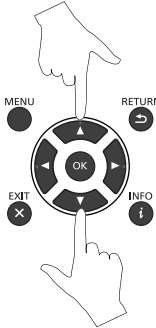
Hauptmenü-Bildschirm	
Menüelemente	Detaillierte Informationen
[Bild]	Siehe Seite 38
[Ton]	Siehe Seite 40
[Einstellungsmenü]	Siehe Seite 41
[Schnell-Einstellungsmenü]	Siehe Seite 42
[System Information]	Siehe Seite 44

■ Grundlegende Bedienung des OSD-Bildschirms

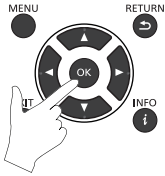
Überprüfen Sie, dass die Power-Anzeige grün aufleuchtet und dass die Stromversorgung des Geräts eingeschaltet ist.

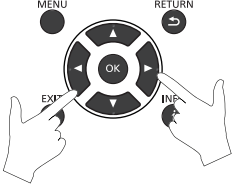
Schritt	Fernbedienung	Tasten an dem Monitor
1	 <p>Drücken Sie die [MENU]-Taste, um den OSD-Bildschirm anzuzeigen. Verwenden Sie die Tasten Hoch (▲) und Runter (▼) und wählen Sie Punkte aus dem [Hauptmenü] aus.</p>	
2	 <p>Durch Drücken der [OK]-Taste und Bestätigen der ausgewählten [Hauptmenü] wird das oberste Untermenü ausgewählt.</p>	 <p>Durch Drücken der [INPUT]-Taste und Bestätigen der ausgewählten [Hauptmenü] wird das oberste Untermenü ausgewählt.</p>
3	 <p>Verwenden Sie die Tasten Hoch (▲) und Runter (▼) zum Auswählen eines Untermenüs.</p>	

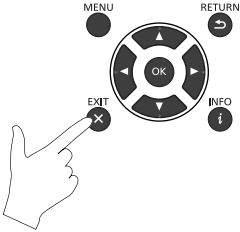
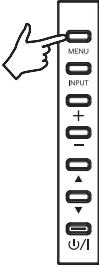
Schritt	Fernbedienung	Tasten an dem Monitor
4	 <p data-bbox="171 371 594 416">Drücken Sie die [OK]-Taste und bestätigen Sie das ausgewählte Untermenü.</p>	 <p data-bbox="673 371 1042 416">Drücken Sie die [INPUT]-Taste und bestätigen Sie das ausgewählte Untermenü.</p>
5	 <p data-bbox="171 711 633 756">Verwenden Sie die Tasten links (◀) und rechts (▶), um die Einstellungen auszuwählen.</p>	 <p data-bbox="673 711 967 778">Verwenden Sie die Tasten Plus (+) und Minus (-), um die Einstellungen auszuwählen.</p>
6	 <p data-bbox="171 1070 633 1115">Drücken Sie die [EXIT]-Taste, um das aktuelle Menü zu schließen.</p>	 <p data-bbox="673 1070 1001 1115">Drücken Sie die [MENU]-Taste, um das aktuelle Menü zu schließen.</p>

■ Bild-Menübildschirm

Sie können die Bildqualität einstellen, indem Sie entweder [Bild] unter [Hauptmenü] auswählen und die [OK]-Taste der Fernbedienung drücken, oder indem Sie das [Bild]-Menü mit der [PICTURE]-Taste der Fernbedienung anzeigen.

Bild	
Bildmodus	Dynamisch
Backlight	100
Farbtemperatur	11500
Gamma	2.2
Noise Reduction	Mittel
Adaptiver Kontrast	Aus
Over Scan	Aus
Bildseitenverhältnis	16:9
Farbbereich	automatisch
PC Einstellung	
Bildeinstellungen zurücksetzen	

Bild-Menübildschirm	
[Bildmodus]	<p>Sie können das [Bildmodus]-Menü durch Verwenden der [OK]-Taste der Fernbedienung aufrufen und Sie können in die folgenden Modi wechseln.</p> <p>[Bildmodus]: Sie können den für das anzuzeigende Bild geeignete Modus auswählen.</p> <p>[Dynamisch]: Helligkeit wird maximiert.</p> <p>[Kino]: Ist für die Wiedergabe von Filminhalten geeignet.</p> <p>[Benutzer]: Wird die zuvor gespeicherten benutzerdefinierten Bildeinstellungen verwenden ([Standard]-Einstellungen werden im Standardmodus verwendet). Sie können einen benutzerdefinierten Modus unter [Bildmodus] - [Benutzer] des OSD-Menübildschirms einstellen.</p> <p>[Standard]: Dies ist die Standardbildqualität.</p> <ul style="list-style-type: none"> • [Kino] wird entsprechend des Eingangssignals zur Auswahl verfügbar. <p>Die folgenden Einstellungen können zum Festlegen des Bildstils vorgenommen werden.</p> <p>[Kontrast]: Passt die Differenz zwischen hellen und dunklen Bildbereichen an.</p> <p>[Helligkeit]: Passt die hellen und dunklen Bereiche des gesamten Bildschirms an.</p> <p>[Schärfe]: Passt die Schärfe von Bildumrissen an.</p> <p>[Bildton]: Passt den Farbton von gesamten Bildern an.</p> <p>Es kann die jeweilige Tönung von Rot, Grün, Blau, Gelb, Cyan und Magenta eingestellt werden.</p> <p>[Farbe]: Passt die Farbe von Bildern an.</p> <p>Es kann die jeweilige Sättigung von Rot, Grün, Blau, Gelb, Cyan und Magenta eingestellt werden.</p> <p>Das Anpassen dieser Punkte wird die Werte als [Bildmodus: Benutzer] speichern.</p> <ul style="list-style-type: none"> • Je nach den eingegebenen Bildern können die durch das Anpassen dieser Einstellungen aufgetretenen Änderungen geringfügig sein.
[Backlight]	Passt die Einstellungen der Hintergrundbeleuchtung an.
[Farbtemperatur]	Passt die Farbtemperatur und die Verstärkung an.
[Gamma]	Wählt die Einstellungen für das Gamma aus.
[Noise Reduction]	Passt das Ausmaß der Rauschreduzierung an.
[Adaptiver Kontrast]	Schaltet die Funktion für die automatische Anpassung des Kontrasts ein/aus, nachdem die Farbverwendung bestimmt wurde.
[Over Scan]	Passt die Overscan-Einstellungen an. (Funktioniert nicht beim PC-Eingang).

[Bildseitenverhältnis]	Passt die Einstellungen des Bildschirmformats an. • Für Einstellungsdetails beachten Sie bitte „Menüeinstellungen für das Bildschirmformat“ weiter unten.
[Farbbereich]	Sie können die Einstellen des Farbbereichs anpassen oder ihn auf [automatisch] stellen. Beim Eingang von digitalen Videoquellen ändert es den Dynamikbereich entsprechen dem Eingangssignal.
[PC Einstellung]	Passt die horizontale und vertikale Position, die Uhr und die Phase an. (Funktioniert nur beim PC-Eingang).
[Bildeinstellungen zurücksetzen]	Die Einstellungen werden auf die Werkseinstellungen zurückgesetzt.

■ Menüeinstellungen für das Bildschirmformat

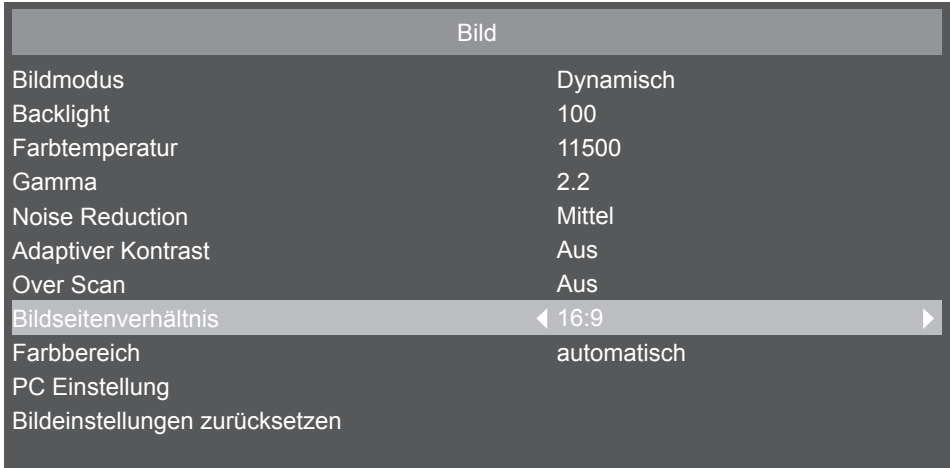

Menüeinstellungen für das Bildschirmformat		
Eingangsquelle	[Over Scan]	[Bildseitenverhältnis]
HDMI1 / HDMI2 DVI-D PC	[Aus]	[4:3] [16:9] [Dot by Dot]
	[Auto]	[4:3] [16:9] [Zoom] [Kino] [Dot by Dot]
Medien-Video	[Aus]	[4:3] [16:9]
	[Auto]	[4:3] [16:9] [Zoom]

■ Ton-Menübildschirm

Sie können den Ton einstellen, indem Sie entweder [Ton] unter [Hauptmenü] auswählen und die [OK]-Taste der Fernbedienung drücken, oder indem Sie das [Ton]-Menü mit der [SOUND]-Taste der Fernbedienung anzeigen.

Ton	
Sound Modus	Dynamisch
Surround Sound	Aus
Ausgangswahl	EXT SP
Audio Quelle	HDMI1
Ton Einstellungen zurücksetzen	

Ton-Menübildschirm	
[Sound Modus]	<p>Sie können das [Sound Modus]-Menü durch Verwenden der [OK]-Taste der Fernbedienung aufrufen und Sie können in die folgenden Modi wechseln.</p> <p>[Sound Stil]: Sie können den Modus auswählen, der für den Ton geeignet ist.</p> <p>[Standard]: Werkseinstellung</p> <p>[Dynamisch]: Einstellung zum betonen des Tons</p> <p>[Benutzer]: Verwenden Sie die zuvor gespeicherten benutzerdefinierten Audioeinstellungen</p> <p>Sie können die hohe und niedrige Lautstärke und die Balance anpassen, die den Audiostil definieren. Das Anpassen dieser Punkte wird den Wert als [Sound Stil: Benutzer] speichern.</p>
[Surround Sound]	Aktiviert / deaktiviert den Surround-Sound.
[Ausgangswahl]	<p>[EXT SP]: Audio wird aus dem Lautsprecher ausgegeben, der mit dem EXT SP-Anschluss verbunden ist.</p> <p>[AUDIO OUT]: LINE OUT-Signal des Audio wird aus dem AUDIO OUT-Anschluss ausgegeben.</p>
[Audio Quelle]	Entweder [AUDIO IN / HDMI1] oder [AUDIO IN / HDMI2] wird als Audioquelle ausgewählt.
[Ton Einstellungen zurücksetzen]	Die Einstellungen werden auf die Werkseinstellungen zurückgesetzt.

■ Einstellungs-Menübildschirm

Einstellungsmenü	
Zeitplan	Aus
Priorität der Signalprüfung	
Einstellung der Steuerung	OFF
Sleep Timer	Aus
Ausschalten bei Nichtbetätigung	Aus
Einschaltmeldung	Ein
Ursprüngliches Hochfahren	Letzte einst.
Einstellung Energieverwaltung	300 s
EDID	1.4
Softwareaktualisierung (USB)	
Standard wiederherstellen	

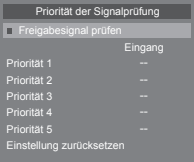
Einstellungs-Menübildschirm	
[Zeitplan]	Ändert die Einstellungen des Zeitplaners.
[Priorität der Signalprüfung]	<p>Stellt die Priorität des Signals zwischen 1 und 5 ein ([Priorität 1] ist die höchste). Wenn das vorhandene Quellsignal verloren geht, wird das Display entsprechend der Signalprüfpriorität nach einer neuen Signalquelle suchen.</p> <ul style="list-style-type: none"> • Wenn [Priorität der Signalprüfung] aktiviert ist, wird das Display je nach den Einstellungen der Signalprüfpriorität nach einer aktivierten Signalquelle suchen, wenn die Stromversorgung eingeschaltet wird. • Wenn keine Signalquelle mit [Priorität 1] vorhanden ist, wird das Display entsprechend der höheren Prioritätsreihenfolge nach anderen Quellen suchen und die Quelle entsprechend wechseln. • Wenn die Signalquelle mit der höchsten Priorität wiederhergestellt wird, wird die Anzeige automatisch erneut auf diese Quelle eingestellt. • Wenn [Priorität der Signalprüfung] deaktiviert wird, wird das Display beim Einschalten der Stromversorgung die zuletzt verwendete Quelle verwenden. • Wenn [Priorität der Signalprüfung] aktiviert wird, wird das System automatisch die USB-Wiedergabe starten, wenn die Quelle bei eingeschalteter Stromversorgung USB war.
	
[Einstellung der Steuerung]	Wählen Sie dies aus, sodass das LCD-Display über den seriellen Anschluss gesteuert wird.
[Sleep Timer]	Ändert die Einstellungen des Einschlaf-Timers oder schaltet den Einschlaf-Timer aus.
[Ausschalten bei Nichtbetätigung]	Aktiviert / deaktiviert die Funktion des automatischen Standby wenn das Gerät 4 Stunden oder länger nicht bedient wird.
[Einschaltmeldung]	Sie können die Anzeige der Startmeldung anzeigen / ausblenden, wenn [Ausschalten bei Nichtbetätigung] aktiviert ist. <ul style="list-style-type: none"> • Sie können dies nicht einstellen, wenn [Ausschalten bei Nichtbetätigung] auf [Aus] gestellt ist.
[Ursprüngliches Hochfahren]	[Letzte einst.], [Standby], [Power-on]
[Einstellung Energieverwaltung]	Ändert die Einstellungen der Energieverwaltung oder schaltet den Energieverwaltungsmodus aus.
[EDID]	<p>Durch Einstellen der EDID-Version zur Anpassung der Videoausrüstung wird die Kompatibilität zwischen diesem Gerät und der Videoausrüstung verbessert.</p> <p>[2.0]: Verbessert die Kompatibilität mit einer Ausrüstung, die Bilder mit einer höhere Auflösung als 1 920 x 1 200 ausgeben kann.</p> <p>[1.4] (Standardeinstellung): Verbessert die Kompatibilität mit einer Ausrüstung, die Bilder mit einer Auflösung von 1 920 x 1 200 oder weniger kann.</p> <ul style="list-style-type: none"> • Wenn kein Bild aus den Videoausgabegeräten (PC, DVD-Spieler, etc.) ausgegeben wird, wird die Einstellung von EDID umgeschaltet.
[Softwareaktualisierung (USB)]	Aktualisiert die Software über den USB-Anschluss (für den Service).
[Standard wiederherstellen]	Die Einstellungen werden auf die Werkseinstellungen zurückgesetzt.

■ Menübildschirm der Anfangseinstellungen

Schnell-Einstellungsmenü	
Drehung	◀ Querformat ▶
Menü-Sprache	Deutsch
Uhr	2017/1/5 05:04
Logo-Anzeige	Ein
Ferngesteuerte Bedienung	Ein
Bedienung über Gerätetasten	Ein

Menübildschirm der Anfangseinstellungen	
[Drehung]	Wählt entweder [Hochformat] oder [Querformat] als Richtung für das OSD aus.
[Menü-Sprache]	Wählen Sie die Sprache des OSD-Menüs aus.
[Uhr]	Ändert Zeit und Datum.
[Logo-Anzeige]	Wählt, ob das Panasonic-Logo beim Einschalten der Stromversorgung angezeigt wird oder nicht.
[Ferngesteuerte Bedienung]	<p>Aktiviert / deaktiviert die Bedienung der Fernbedienung.</p> <p>Hinweis: Wenn die Bedienung der Fernbedienung deaktiviert ist, können Sie den Betrieb der Fernbedienung aktivieren, indem Sie die Taste auf der Fernbedienung in der Reihenfolge [MENU] / links / rechts / hoch / runter drücken.</p> <p>Falls [Bedienung über Gerätetasten] auf [Aus] eingestellt wurde wird es in diesem Fall ebenfalls auf [Ein] eingestellt.</p>
[Bedienung über Gerätetasten]	Aktiviert / deaktiviert die Bedienung der Steuertaste des Geräts.

■ Einstellungsmethode für den Zeitplaner

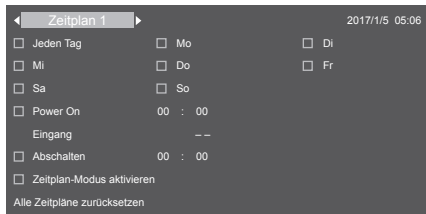
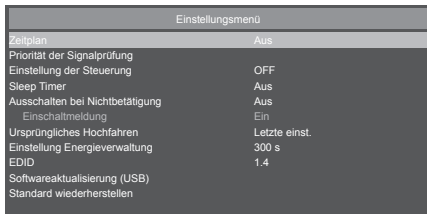

Auswählen einer Programmnummer

Wenn sich der Cursor in dem Kästchen befindet, das oben links auf dem Bildschirm die Programme Nummer 1 bis 7 anzeigt, können Sie mit den Tasten links (◀) / rechts (▶) die Zielprogrammnummer auswählen. Sie können unter [Zeitplan 1] bis [Zeitplan 7] wählen.

Drücken Sie zum Aktivieren der ausgewählten Programmnummer die [OK]-Taste in dem [Zeitplan-Modus aktivieren]-Kontrollkästchen und markieren Sie es. Entfernen Sie das Häkchen beim Kontrollkästchen [Zeitplan-Modus aktivieren].

Einrichten des Zeitplaners für die einzelnen Programme

Die folgenden Einstellungen können im Zeitplaner vorgenommen werden

Sie können die einzelnen Elemente mit den Cursortasten verschieben.

Sie können Elemente auswählen, indem Sie die [OK]-Taste drücken und indem Sie ein Häkchen bei dem Kontrollkästchen setzen. Sie können die Auswahl aufheben, indem Sie das Häkchen bei dem Kontrollkästchen entfernen.

Für die Punkte zum Ein-/Ausschalten der Stromversorgung können Sie mit den Tasten Hoch und Runter die Zeit einstellen, indem Sie Stellen in der Zeitanzeige auswählen und die [OK]-Taste drücken. Drücken Sie zum Schließen einer Zeiteinstellung die Taste [RETURN] (↵).

Sie können für Eingabebelegungen die linke und rechte Taste drücken und die Eingabequelle auswählen.

Zeitplaner-Einstellungen	
Einstellungen	Einstellungsdetails
[Zeitplan 1] - [Zeitplan 7]	Sie können bis zu 7 Zeitpläne auswählen und programmieren.
[Jeden Tag]	Bei Auswahl dieses Punktes wird der Zeitplan jeden Tag ausgeführt.
[Mo] - [So]	Wählt die Wochentage, an denen der Zeitplan ausgeführt werden soll.
[Power On]	Stellt die Zeit ein, zu der die Stromversorgung eingeschaltet wird.
[Eingang]	Wählen Sie die Ziel-Audio/Video-Eingabequelle.
[Abschalten]	Stellt die Zeit ein, zu der die Stromversorgung ausgeschaltet wird (Standby-Modus). Wenn Sie den Zeitplan für das Ausschalten der Stromversorgung nicht einstellen möchten, markieren Sie diesen Punkt nicht.
[Zeitplan-Modus aktivieren]	Aktiviert / deaktiviert den aktuellen Zeitplan.
[Alle Zeitpläne zurücksetzen]	Alle Zeitpläne werden auf die Standardeinstellungen zurückgesetzt (kein Zeitplan).

Überprüfen von Zeitplänen

Drücken Sie zum Überprüfen von Zeitplänen die [MENU]-Taste auf der Fernbedienung oder auf der linken Seite des LCD-Displays und zeigen Sie das [Zeitplan]-Menü über den OSD-Menübildschirm an.

Durch das Ausschalten der Stromversorgung vor dem Schließen des [Zeitplan]-Menüs könnten die Zeitplaner-Einstellungen gelöscht werden.

Hinweis

- Achten Sie vor dem Einstellen eines Zeitplans darauf, das aktuelle Datum und die Zeit durch Verwendung von [Uhr] zu überprüfen.
- Die Einstellungen werden beim Schließen des Zeitplaners gespeichert.
- Wenn zwei oder mehrere Zeitpläne aktiviert sind, werden diese Zeitpläne gemäß den Timer-Einstellungen ausgeführt. Wenn Zeitbereich zwischen einzelnen Zeitplänen überlappt, wird die Stromversorgung ausgeschaltet, wenn die Zeit für das Ausschalten der Stromversorgung auf die Zeit des nachfolgend startenden Zeitplans geändert und der am Ende ausgeführte Zeitplan geschlossen wird.
- Wenn die Zeit für das Ein-/Ausschalten der Stromversorgung von zwei oder mehr Zeitplänen die selbe ist, wird die Zeit für das Ein-/Ausschalten der Stromversorgung der neuesten Programmnummer ausgeführt.
- Sobald ein Zeitplan eingestellt wurde, wird der Timer für das Ausschalten deaktiviert.
- Die Zeit für das Einschalten der Stromversorgung und die Zeit für das Ausschalten der Stromversorgung können nicht auf dieselbe Zeit gestellt werden.
- Die Zeit für das Ausschalten der Stromversorgung kann nicht eingestellt werden, solange die Zeit für das Einschalten der Stromversorgung nicht eingestellt wurde.
- Auch wenn die Hauptstromversorgung ausgeschaltet wird oder der Schutzschalter wegen Stromausfall oder aus anderen Gründen ausgelöst wurde, wird das Programm des Zeitplaners gespeichert und ausgeführt, sobald die Stromversorgung eingeschaltet wird. Wenn jedoch die Hauptstromversorgung 168 Stunden (7 Tage) oder länger ausgeschaltet bleibt, wird die Systemzeit nicht mehr korrekt sein.

■ Menübildschirm der Systeminformationen

System Information	
Modellname	TH-75BQE1
Software-Version	1.00.00
Serien-Nummer	-----

Menübildschirm der Systeminformationen	
[Modellname]	Zeigt die Artikelnummer des Produkts an.
[Software-Version]	Zeigt die aktuelle Version der Software auf dem Display an.
[Serien-Nummer]	Zeigt die Seriennummer des Geräts an.

Anhang

■ **Tabelle 1: Spezifikationen der unterstützten Formate (Video)**

Dateiendung	Container	Videocodec	Maximale Auflösung	Maximale Bildrate	Maximale Bitrate	MPEG1 Audio Layer3 (MP3)	AC3	AAC HE-AAC	WMA	L-PCM
.ts .trp .to .m2ts	MPEG2-TS	H.264	1 080P	30 fps	20 Mbps	○	○	○		
.mp4	MP4	MPEG-4 AVC/ H.264	1 080P	30 fps	20 Mbps	○		○		
.mkv	MKV	H.264	1 080P	30 fps	20 Mbps	○	○	○		○
		MPEG-4 AVC	1 080P	30 fps	20 Mbps					
.avi	AVI	MPEG-4 AVC	1 080P	30 fps	20 Mbps	○	○	○		○
		H.264	1 080P	30 fps	20 Mbps					
.asf .wmv	ASF	H.264	1 080P	30 fps	20 Mbps	○	○		○	○
		MPEG-4 AVC	1 080P	30 fps	20 Mbps					
		VC1	1 080P	30 fps	20 Mbps					
		WMV3	1 080P	30 fps	20 Mbps					

* Das Gerät kann einige der Videodateien möglicherweise nicht abspielen. Je nach Encoder kann das Gerät insbesondere MP4-Videodateien nicht abspielen.

■ **Tabelle 2: Spezifikationen der unterstützten Formate (Audio)**

Dateiendung	Audiocodec	Bitrate	Samplingrate
.mp3	MPEG1 Audio Layer 3	32 Kbps - 320 Kbps	32 kHz - 48 kHz
Nicht verfügbar (Es werden nur Videodateien unterstützt)	AC3	32 Kbps - 640 Kbps	32 kHz, 44,1 kHz, 48 kHz
.m4a .AAC	AAC, HEAAC	24 Kbps - 384 Kbps	8 kHz - 48 kHz
.wma .asf	WMA	128 Kbps - 320 Kbps	8 kHz - 48 kHz
Nicht verfügbar (Es werden nur Videodateien unterstützt)	LPCM	64 Kbps - 1,5 Kbps	8 kHz - 48 kHz

■ **Tabelle 3: Spezifikationen der unterstützten Formate (Bild)**

Dateiendung	Codec (Format)	Bild	Auflösung
.jpg	JPEG	Baseline	15 360 x 8 640
		Progressive	1 024 x 768
.png	PNG	Non-interlaced	9 600 x 6 400
		Interlaced	1 200 x 800
.bmp	BMP	-	9 600 x 6 400

Das Gerät kann einige Bilder möglicherweise nicht anzeigen, auch wenn Container und Codec wie angegeben sind.

■ **Tabelle 4: Voreingestelltes Signal**

Unterstützte Signale	Auflösung (Dots)	Abtastfrequenz		Pixeltaktfrequenz (MHz)	Eingang		
		Horizontal (kHz)	Vertikal (Hz)		PC	DVI-D	HDMI1 HDMI2
640 x 480 60Hz	640 x 480	31,47	59,94	25,18	○	○	○
640 x 480 75Hz	640 x 480	37,50	75,00	31,50	○	○	○
800 x 600 60Hz	800 x 600	37,88	60,32	40,00	○	○	○
800 x 600 72Hz	800 x 600	48,08	72,19	50,00	○	○	○
800 x 600 75Hz	800 x 600	46,88	75,00	49,50	○	○	○
1024 x 768 60Hz	1 024 x 768	48,36	60,00	65,00	○	○	○
1024 x 768 70Hz	1 024 x 768	56,48	70,07	75,00	○	○	○
1024 x 768 75Hz	1 024 x 768	60,02	75,03	78,75	○	○	○
1280 x 768 60Hz	1 280 x 768	47,40	59,99	68,25	○	○	○
1280 x 768 60Hz	1 280 x 768	47,78	59,87	79,50	○	○	○
1280 x 960 60Hz	1 280 x 960	60,00	60,00	108,00	○	○	○
1280 x 1024 60Hz	1 280 x 1 024	63,98	60,02	108,00	○	○	○
1360 x 768 60Hz	1 360 x 768	47,71	60,02	85,50	○	○	○
1600 x 1200 60Hz	1 600 x 1 200	75,00	60,00	162,00	○	○	○
1366 x 768 60Hz	1 366 x 768	47,71	59,70	85,50	○	○	○
1920 x 1080 60Hz	1 920 x 1 080	67,50	60,00	148,50	○		
1280 x 800 60Hz	1 280 x 800	49,70	59,81	83,50	○	○	○
640 x 480 60Hz	640 x 480	31,50	60,00	25,20		○	○
480p 60Hz	720 x 480	31,50	60,00	27,03		○	○
480p 60Hz	720 x 480	31,50	60,00	27,03		○	○
720p 60Hz	1 280 x 720	45,00	60,00	74,25		○	○
1080i 60Hz	1 920 x 540	33,75	60,00	74,25		○	○
480i 60Hz	720(1 440) x 480i	15,75	60,00	27,03			○
1080p 60Hz	1 920 x 1 080	67,50	60,00	148,50		○	○
576p 50Hz	720 x 576	31,25	50,00	27,00		○	○
576p 50Hz	720 x 576	31,25	50,00	27,00		○	○
720p 50Hz	1 280 x 720	37,50	50,00	74,25		○	○
1080i 50Hz	1 920 x 540	28,13	50,00	74,25		○	○
576i 50Hz	720(1 440) x 576i	15,63	50,00	27,00			○
1080p 24Hz	1 920 x 1 080	27,00	24,00	74,25		○	○
1080p 25Hz	1 920 x 1 080	28,13	25,00	74,25		○	○
1080p 30Hz	1 920 x 1 080	33,75	30,00	74,25			○
2160p 24Hz	3 840 x 2 160	54,00	24,00	297,00			○
2160p 25Hz	3 840 x 2 160	56,25	25,00	297,00			○
2160p 30Hz	3 840 x 2 160	67,50	30,00	297,00			○
2160p 50Hz	3 840 x 2 160	112,50	50,00	594,00			○
2160p 60Hz	3 840 x 2 160	135,00	60,00	594,00			○
4096 x 2160 24Hz	4 096 x 2 160	54,00	24,00	297,00			○
4096 x 2160 25Hz	4 096 x 2 160	56,25	25,00	297,00			○
4096 x 2160 30Hz	4 096 x 2 160	67,50	30,00	297,00			○
4096 x 2160 50Hz	4 096 x 2 160	112,50	50,00	594,00			○
4096 x 2160 60Hz	4 096 x 2 160	135,00	60,00	594,00			○

Symptom	Kontrolle	Seite
Einige Pixel auf dem Bildschirm leuchten nicht.	<ul style="list-style-type: none"> LCD-Bildschirme werden mit einer hochpräzisen Technologie hergestellt. Es können dennoch fehlende Pixel oder helle Punkte in einigen Teilen des Bildschirms auftreten, dies ist keine Fehlfunktion. 	-
Stromversorgung beginnt nicht.	<ul style="list-style-type: none"> Überprüfen Sie, ob der Netzstecker oder der Anschluss aus der Steckdose oder dem Gerät entfernt wurde. 	17
Gerät wird unerwartet automatisch ausgeschaltet.	<ul style="list-style-type: none"> Prüfen Sie die Einstellungen von [Sleep Timer], [Einstellung Energieverwaltung] und [Ausschalten bei Nichtbetätigung]. Jede der Einstellungen kann auf [Ein] eingestellt sein. 	24
Power-Anzeige blinkt in rot	<ul style="list-style-type: none"> Es besteht die Möglichkeit einer Fehlfunktion. Wenden Sie sich bitte an Ihren Händler. 	-
Es kann keine Fernsteuerung erfolgen.	<ul style="list-style-type: none"> Kontrollieren Sie, ob die Batterien vollständig entladen sind und, falls sie das nicht sind, ob sie richtig eingesetzt wurden. Kontrollieren Sie, ob der Fernbedienungssensor einer Außenleuchte oder starkem Neonlicht ausgesetzt ist. Kontrollieren Sie, ob sich zwischen dem Fernbedienungssensor und der Fernbedienung ein Hindernis befindet. <p>Wenn die Einbausituation normal ist, ziehen Sie bei der Verwendung den Fernbedienungssensor aus der Seitenkante des Hauptgerätes heraus.</p>	-
	<ul style="list-style-type: none"> Kontrollieren Sie, ob die speziell für die Verwendung mit diesem Gerät entwickelte Fernbedienung verwendet wird. (Das Gerät kann nicht mit einer anderen Fernbedienung bedient werden.) Kontrollieren Sie, ob [Schnell-Einstellungsmenü] - [Ferngesteuerte Bedienung] auf [Aus] eingestellt ist. 	16 - 42
Es dauert eine Weile, bis das Bild erscheint.	<ul style="list-style-type: none"> Das Gerät verarbeitet die verschiedenen Signale digital, um ästhetisch ansprechende Bilder wiederzugeben. Daher dauert es manchmal einen Moment, bis das Bild erscheint, wenn der Strom eingeschaltet oder die Eingabe gewechselt wurde. 	-
Es erscheinen Punkte auf dem Bildschirm.	<ul style="list-style-type: none"> Dies kann auf Grund von Funkstörungen durch Autos, Züge, Hochspannungsleitungen, Neonlichter usw. geschehen. 	-
Die Farbe ist blass.	<ul style="list-style-type: none"> Überprüfen Sie, ob die Farbstärke korrekt eingestellt ist. (Überprüfen Sie die Einstellwerte des Bildes.) 	38
Farbstruktur erscheint und dann verblasst die Farbe.	<ul style="list-style-type: none"> Überprüfen Sie, ob das Gerät von einem anderen Bildgebungsgerät beeinträchtigt wird (Interferenz). <p>Dieses Symptom kann sich verbessern, wenn der Installationsort des Geräts geändert wird.</p>	-
Die obere oder untere Seite des Bildes auf dem Bildschirm ist abgeschnitten.	<ul style="list-style-type: none"> Die Bildposition wurde angepasst. <p>Passen Sie die Position des Bildes auf dem Bildschirm an.</p>	39
Es gibt oben und unten im Bildschirm Bereiche, in denen das Bild nicht angezeigt wird.	<ul style="list-style-type: none"> Bei der Verwendung eines Videosoftwareprogramms (wie z. B. ein Programm im Kinofilmformat) mit einem Bildschirm, der größer als einer im 16:9 Format ist, werden am oberen und unteren Rand des Bildschirms leere, von den Bildern getrennte Bereiche gebildet. 	-
Die Ecken der Bilder flimmern.	<ul style="list-style-type: none"> Aufgrund der Eigenschaften des zum Betrieb des Flüssigkristallbildschirms verwendeten Systems könnten die Ränder bei den schnell bewegten Teilen der Bilder aussehen, als ob sie flimmern. Dies ist normal und deutet nicht auf eine Fehlfunktion hin. 	-
Das Gerät kann nicht mit den zum Lieferumfang dieses Geräts gehörigen Tasten bedient werden.	<ul style="list-style-type: none"> Kontrollieren Sie, ob [Bedienung über Gerätetasten] auf [Aus] eingestellt ist. 	42
Manchmal wird kein Bild angezeigt oder Ton wiedergegeben.	<ul style="list-style-type: none"> Wenn HDMI- oder DVI-Signale über einen Selektor oder Verteiler in das Display eingegeben werden, können Ton und Bilder, je nach gewähltem Selektor oder Verteiler, möglicherweise nicht normal ausgegeben werden. <p>Die Symptome können verbessert werden, indem man das Gerät aus- und wieder einschaltet oder, indem man den Selektor oder den Verteiler ersetzt.</p>	-
Das Display ist seltsam, zum Beispiel kein Bild, oder die Fernbedienung funktioniert plötzlich nicht mehr.	<ul style="list-style-type: none"> Eine sehr fortschrittliche Software ist im Gerät verankert. Wenn Ihnen etwas seltsam vorkommt, zum Beispiel „Die Fernbedienung kann nicht bedient werden“ oder „Das Display ist fehlerhaft“, entfernen Sie den Netzstecker aus der Steckdose, stecken Sie ihn nach ca. 5 Sekunden wieder ein und starten Sie die Stromversorgung. 	23
Die serielle Steuerung funktioniert nicht.	<ul style="list-style-type: none"> Überprüfen Sie, ob die Verbindung korrekt ist. 	34

Technische Daten

Hauptgerät

Modell-Nr.	TH-75BQE1W
Typ	Touchscreen LCD Display
Stromquelle	110 – 240 V ~ (110 – 240 V Wechselstrom), 50/60 Hz
Stromverbrauch	370 W
	Strom aus mit dem Haupteinschalttaste: ca. 0 W Strom aus mit der Fernbedienung: ca. 0,5 W
LCD-Display	VA-Panel (Direct LED-Hintergrundbeleuchtung)
	75-Zoll-Modell (16:9 Bildschirmformat)
Bildschirmgröße	1 650 mm (B) × 928 mm (H) × 1 893 mm (Diagonale) / 64,9" (B) × 36,5" (H) × 74,5" (Diagonale)
Pixelzahl	8 294 400 Pixel (3 840 (horizontal) × 2 160 (vertikal))
Einsatzbedingungen	Temperatur: 0 °C – 40 °C (32 °F – 104 °F)*1 Luftfeuchtigkeit: 20 % – 80 % (keine Kondensation)
Lagerbedingungen	Temperatur: -20 °C – 60 °C (-4 °F – 140 °F) Luftfeuchtigkeit: 20 % – 80 % (keine Kondensation)
Betriebszeit	16 Stunden/Tag
HDMI-Eingangsanschluss HDMI 1 / HDMI 2	TYP-A-Stecker*2 × 2 Audiosignal: Linear-PCM (Abtastfrequenzen - 48 kHz, 44,1 kHz, 32 kHz)
Digitaler RGB-Eingangsanschluss DVI-D IN	DVI-D 24-Pin × 1
PC-Eingangsanschluss PC IN	Mini-D-Sub 15-polig (mit DDC2B kompatibel) × 1
	R/G/B 0,7 Vp-p (75 Ω) (ohne Synchronsignal) HD/VD TTL
Audio-Eingangsbuchse AUDIO IN	Stereo-Minibuchse (M3) × 1, 0,5 Vrms, geteilt mit DVI-D IN und PC IN
Audio-Ausgangsbuchse AUDIO OUT	Stereo-Minibuchse (M3) × 1, 0,5 Vrms Ausgang: Variabel (-∞ – 0 dB) (1 kHz 0 dB-Eingang, 10 kΩ-Ladung)
Serieller Eingangsanschluss SERIAL IN	Externer Steueranschluss D-Sub 9 Pin × 1 RS-232C-kompatibel
Externer Lautsprecheranschluss EXT SP	8Ω, 20 W [10 W + 10 W] (10 % THD)
IR-Eingangsanschluss IR IN	Stereo-Minibuchse (M3) × 1
Anschluss für USB-Flashlaufwerke USB	USB-Anschluss × 1, TYP A 5 V DC / 1 A (USB 3.0 wird nicht unterstützt.)
Außenmaß (B × H × T)	1 710 mm × 989 mm × 102 mm / 67,3" × 39,0" × 4,02" 1 710 mm × 1 072 mm × 102 mm / 67,3" × 42,3" × 4,02" (horizontale Montage / wenn der Lautsprecher montiert ist) 989 mm × 1 793 mm × 102 mm / 39,0" × 70,6" × 4,02" (vertikale Montage / wenn der Lautsprecher montiert ist)
Gewicht	Ca. 66,0 kg / 145,5 Pfund (ca. 68,0 kg / 150,0 Pfund wenn der Lautsprecher montiert ist.)
Gehäusematerial	Vorderseite: Metall / Hintere Abdeckung: Metall

Fernbedienung

Stromquelle	DC 3 V (Batterie (Typ AA/R6/LR6) × 2)
Betriebsbereich	Ca. 5 m (von der Vorderseite des Fernbedienungssensors)
Gewicht	Ca. 113 g / 0,3 Pfund (inklusive Batterien)
Außenmaß (B × H × T)	160 mm × 50 mm × 20 mm / 6,3" × 2,0" × 0,8"

Lautsprecher

Impedanz	8 Ω
Nennleistungsleistung	20 W [10 W + 10 W]
Außenmaß (B × H × T)	763 mm × 82 mm × 59 mm / 30,1" × 3,3" × 2,4"
Gewicht	Ca. 2,0 kg / 4,4 Pfund
Gehäusematerial	Harz

*1 Umgebungstemperatur bei Verwendung des Geräts an hoch gelegenen Orten (1 400 m (4 593 Fuß)) und an Orten über und unter 2 800 m (9 186 Fuß) über dem Meeresspiegel): 0 °C bis 35 °C (32 °F bis 95 °F)

*2 VIERA LINK wird nicht unterstützt.

Entsorgung von Altgeräten und Batterien

Nur für die Europäische Union und Länder mit Recyclingsystemen



Dieses Symbol, auf den Produkten, der Verpackung und/oder den Begleitdokumenten, bedeutet, dass gebrauchte elektrische und elektronische Produkte sowie Batterien nicht in den allgemeinen Hausmüll gegeben werden dürfen.

Bitte führen Sie alte Produkte und verbrauchte Batterien zur Behandlung, Aufarbeitung bzw. zum Recycling gemäß den gesetzlichen Bestimmungen den zuständigen Sammelpunkten zu.

Endnutzer sind in Deutschland gesetzlich zur Rückgabe von Altbatterien an einer geeigneten Annahmestelle verpflichtet. Batterien können im Handelsgeschäft unentgeltlich zurückgegeben werden.

Indem Sie diese Produkte und Batterien ordnungsgemäß entsorgen, helfen Sie dabei, wertvolle Ressourcen zu schützen und eventuelle negative Auswirkungen auf die menschliche Gesundheit und die Umwelt zu vermeiden.

Für mehr Informationen zu Sammlung und Recycling, wenden Sie sich bitte an Ihren örtlichen Abfallentsorgungsdienstleister.

Gemäß Landesvorschriften können wegen nicht ordnungsgemäßer Entsorgung dieses Abfalls Strafgebühren verhängt werden.



Hinweis für das Batteriesymbol (Symbol unten)

Dieses Symbol kann in Kombination mit einem chemischen Symbol abgebildet sein. In diesem Fall erfolgt dieses auf Grund der Anforderungen derjenigen Richtlinien, die für die betreffende Chemikalie erlassen wurden.

Informationen zur Entsorgung in Ländern außerhalb der Europäischen Union

Diese Symbole gelten nur innerhalb der Europäischen Union.

Wenn Sie solche Gegenstände entsorgen möchten, erfragen Sie bitte bei den örtlichen Behörden oder Ihrem Händler, welches die ordnungsgemäße Entsorgungsmethode ist.

Modell- und Seriennummer

Die Modellnummer und die Seriennummer sind auf der hinteren Abdeckung angegeben. Tragen Sie die Seriennummer in den nachstehenden Freiraum ein und bewahren Sie die Anleitung zusammen mit der Einkaufsquittung für den Fall eines Diebstahls oder Verlusts oder falls Sie eine Garantieleistung in Anspruch nehmen wollen sorgfältig auf.

Modellnummer

Seriennummer

Panasonic Testing Centre

Panasonic Service Europe, eine Abteilung von Panasonic Marketing Europe GmbH

Winsbergring 15, 22525 Hamburg, Bundesrepublik Deutschland

Panasonic Corporation

Web Site: <http://panasonic.com>

Deutsch

DA0717TS2020 -PB