

Manuel d'utilisation Manuel des fonctions

Carte d'interface 12G-SDI Optical Utilisation commerciale

N° De Modèle. **ET-MDNFB10**

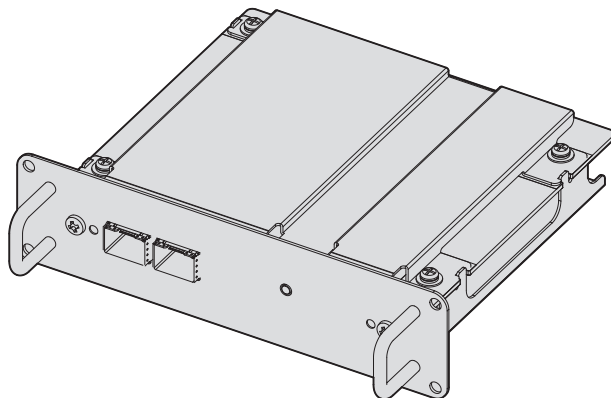

Merci d'avoir acheté cet appareil Panasonic.

- Avant d'utiliser cet appareil, assurez-vous de lire attentivement le « Manuel d'utilisation » et le « Manuel d'utilisation » du projecteur, puis conservez ces manuels pour toute consultation ultérieure.
- Avant d'utiliser cet appareil, assurez-vous de lire la section « Avis important concernant la sécurité » (➡ page 3).

4K
PROFESSIONAL

FRENCH

DPQP1310ZD/X1

Sommaire

Avis important concernant la sécurité	3
Précautions d'emploi	4
Projecteurs pris en charge	4
Modules SFP pris en charge	4
Manipulation du produit	5
Mise au rebut	5
Accessoires	6
Noms et fonctions des pièces	6
Installation de la carte d'interface	7
Avant d'installer ou de retirer la carte d'interface	7
Comment installer la carte d'interface	7
Comment retirer la carte d'interface	8
Installation du module SFP	9
Comment installer le module SFP	9
Comment retirer le module SFP	9
Exemple de connexion	11
Sélection du signal d'entrée	12
Commutation de l'entrée directement	12
Commutation de l'entrée en affichant l'écran de sélection d'entrée	12
Navigation dans le menu	13
[RÉGLAGE ENTRÉE AUXILIAIRE]	13
[SLOT IN]	14
[ENTRÉE SECONDAIRE]	16
[ENTRÉE AU DÉMARRAGE]	17
[PLANIFICATEUR]	17
[MODE REMOTE2]	19
[MULTI-ÉCRAN]	20
[RÉGLAGE APPAREIL DE CONTRÔLE]	21
Annexe	23
Résolution des problèmes	23
Commande de contrôle	23
Liste des signaux compatibles	24
Caractéristiques techniques	27

Avis important concernant la sécurité

AVERTISSEMENT :

Ne renversez pas d'eau sur ce produit et évitez de le mouiller.

Cela pourrait provoquer une décharge électrique, un incendie ou un dysfonctionnement dû à un court-circuit ou à une surchauffe.

- Ne placez pas un récipient contenant du liquide à proximité de ce produit.
- Consultez votre revendeur en cas de déversement de liquide tel que de l'eau sur ce produit.

Ne placez pas les couvercles de port et les vis fournis dans un lieu accessible aux enfants.

Leur ingestion accidentelle peut causer des dommages physiques.

- Consultez immédiatement un médecin si un enfant en a peut-être avalés.

Ne démontez pas et ne modifiez pas ce produit.

Cela pourrait causer une décharge électrique ou un incendie. Cela pourrait également provoquer un dysfonctionnement.

MISE EN GARDE :

Ne placez pas ce produit dans un endroit excessivement humide ou poussiéreux, ou dans un endroit exposé à la vapeur d'eau ou à la fumée grasse.

Cela pourrait provoquer un incendie ou une décharge électrique.

Ne placez pas ce produit dans un endroit très chaud.

Cela pourrait détériorer les pièces, voire causer un incendie.

- N'installez pas et ne stockez pas ce produit en plein soleil ou à proximité d'un appareil de chauffage, etc.

Débranchez le cordon d'alimentation de la prise murale avant d'installer ce produit sur le projecteur ou de l'en retirer.

Le non-respect de cette précaution risque d'entraîner une décharge électrique.

Le module SFP à fixer à ce produit est un produit laser de Classe 1. Ne regardez pas le module SFP ou le connecteur du câble à fibre optique lorsque le projecteur est sous tension. Le rayon laser peut pénétrer dans les yeux et les endommager.

Précautions d'emploi

Ce produit est une carte d'interface compatible avec le signal 12G-SDI équipée de deux ports pouvant accueillir le module SFP (Small Form-Factor Pluggable)/SFP+ (ci-après dénommé « module SFP »). Si vous installez ce produit dans le projecteur fabriqué par Panasonic Projector & Display Corporation, la transmission à longue distance du signal SDI par câble à fibre optique sera possible sans convertisseur séparé pour convertir le signal optique en signal électrique.

Projecteurs pris en charge

Ce produit peut être utilisé avec les projecteurs suivants. Cependant, ce produit ne peut pas être utilisé si la version principale du micrologiciel du projecteur est antérieure à la version de micrologiciel compatible suivante. Utilisez le produit après avoir mis à jour le projecteur avec la dernière version du micrologiciel.

Projecteurs pris en charge	Version de micrologiciel compatible (Version principale)
PT-RQ50K	2.00 ou ultérieure
PT-RQ32K	4.00 ou ultérieure
PT-RQ22K	4.04 ou ultérieure*1
PT-RCQ10, PT-RCQ80	2.00 ou ultérieure

*1 La borne <SDI OPT 1/2 OUT> ne peut pas être définie comme sortie si vous utilisez le PT-RQ22K avec la version principale du micrologiciel antérieure à la version 4.06.

Pour en savoir plus sur le réglage de la sortie, reportez-vous au menu [OPTION D'AFFICHAGE] → [SLOT IN] → [SDI OPT 1/2 OUT].

(À compter de mars 2020)

Remarque

- Ce manuel omet les lettres à la fin des numéros de modèle de projecteur.
- Ce produit peut prendre en charge les projecteurs qui ne sont pas décrits dans le tableau. Consultez le « Manuel d'utilisation » du projecteur. Le « Manuel d'utilisation » est accessible sur l'URL suivante.
<https://docs.connect.panasonic.com/projector>
- La version principale du micrologiciel peut être vérifiée dans le menu à l'écran du menu [RÉGLAGE PROJECTEUR] → [ÉTAT].
- Pour la procédure de mise à jour du micrologiciel, accédez aux dernières informations concernant le micrologiciel sur le site Web de PASS (<https://docs.connect.panasonic.com/projector/pass>). Il est nécessaire de s'inscrire et d'ouvrir une session sur PASS*1 pour accéder au site Web de PASS.

*1 PASS : Panasonic Professional Display and Projector Technical Support Website

Modules SFP pris en charge

Le module SFP à fibre optique compatible 12G-SDI/6G-SDI/3G-SDI/HD-SDI qui est conforme MSA (Multi-Source Agreement), ainsi que le module SFP à fibre optique dont le fonctionnement a été vérifié avec le projecteur fabriqué par Panasonic Projector & Display Corporation.

- Récepteur (pour recevoir)
- Émetteur (pour envoyer)
- Émetteur-récepteur (pour envoyer et recevoir)

Remarque

- L'exécution de la fonction d'envoi est limitée selon le port dans lequel le module SFP est installé.
- Préparez le module SFP du commerce et le câble à fibre optique nécessaires au raccordement en fonction de l'utilisation, du signal vidéo à entrer, des caractéristiques techniques du périphérique externe à raccorder, etc.
- Le module SFP dont le fonctionnement a été vérifié avec le projecteur fabriqué par Panasonic Projector & Display Corporation peut être vérifié en suivant l'URL suivante.
<https://docs.connect.panasonic.com/projector>
Le fonctionnement du module SFP d'un autre fabricant a été vérifié avec les éléments définis de façon indépendante par Panasonic Projector & Display Corporation, et toutes les opérations ne sont pas garanties. Concernant les problèmes de fonctionnement ou de performances causés par le module SFP, contactez les fabricants respectifs.

Manipulation du produit

■ Ne touchez pas la section du connecteur de la carte d'interface directement avec les mains

Le composant peut être endommagé par l'électricité statique. Avant de manipuler ce produit, éliminez de votre corps l'électricité statique accumulée par le contact avec le métal environnant, etc.

■ Ne regardez pas dans le connecteur du module SFP.

Le module SFP à installer sur ce produit est un produit laser de Classe 1. Ne regardez pas dans le module SFP ou le connecteur du câble à fibre optique lorsque le projecteur est sous tension. Si le laser est dirigé vers vos yeux, il risque d'entraîner des lésions oculaires.

Mise au rebut

Pour mettre ce produit au rebut, renseignez-vous auprès des autorités locales ou de votre revendeur pour connaître les méthodes de mise au rebut appropriées.

Accessoires

Assurez-vous que les accessoires suivants sont fournis avec le produit. Les numéros inclus dans < > indiquent le nombre d'accessoires.

Couvercle de port <2>
(DVHR1128ZA/X1)

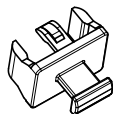

(Fixé à l'appareil au moment de l'achat)

Vis <4>
(XSB3+8FN)



Attention

- Après avoir déballé le produit, jetez le matériau d'emballage de manière appropriée.
- Si des accessoires manquent, consultez votre revendeur.
- Entrez les petites pièces de manière appropriée et gardez-les à distance des jeunes enfants.

Remarque

- Les vis fournies sont des pièces de rechange. Utilisez-les si vous avez perdu les vis permettant de fixer le couvercle de fente du projecteur.
- Les numéros de modèle des accessoires sont sujets à des modifications sans préavis.

Noms et fonctions des pièces

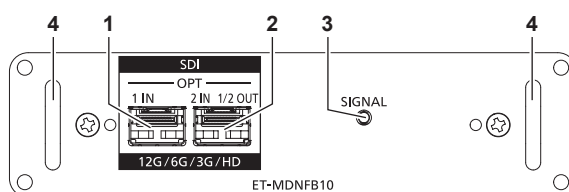

1 Port SFP 1

Ce port permet d'installer le module SFP permettant de recevoir.

2 Port SFP 2

Ce port permet d'installer le module SFP permettant d'envoyer et recevoir.

3 Indicateur d'entrée <SIGNAL>

Cet indicateur permet d'indiquer l'état de détection du signal vidéo. Il s'allume lorsque l'entrée du signal vidéo est détectée dans la borne <SDI OPT 1 IN> ou <SDI OPT 2 IN>, ou ces deux bornes à la fois.

4 Poignée

Remarque

- La fonction d'envoi du module SFP permettant d'envoyer ou d'envoyer et recevoir n'est pas opérationnelle lorsqu'il est installé dans le port SFP 1.
- Outre le module SFP permettant d'envoyer et recevoir, le module SFP permettant de recevoir ou d'envoyer peut être installé dans le port SFP 2.

■ Lorsque les modules SFP sont installés

Voici un exemple lorsque le module SFP permettant de recevoir (connecteur LC) est installé dans le port SFP 1, et lorsque le module SFP permettant d'envoyer et recevoir (connecteur LC) est installé dans le port SFP 2.

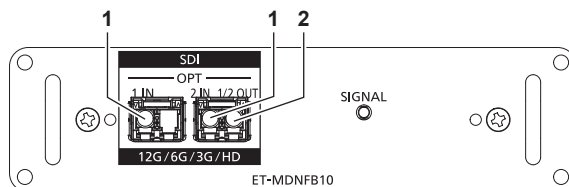

1 Borne <SDI OPT 1 IN>/borne <SDI OPT 2 IN>

Ces bornes permettent de recevoir un signal SDI (signal optique).

2 Borne <SDI OPT 1/2 OUT>

Cette borne active permet d'envoyer le signal reçu dans la borne <SDI OPT 1 IN>/<SDI OPT 2 IN>.

Remarque

- Le signal d'entrée dans la borne <SDI OPT 1 IN> ou <SDI OPT 2 IN> sélectionnée pour l'entrée est envoyé par la borne <SDI OPT 1/2 OUT>.

Installation de la carte d'interface

Il est recommandé de confier à un technicien qualifié l'installation ou le retrait de la carte d'interface dans le projecteur. Un dysfonctionnement peut se produire en raison de l'électricité statique. Consultez votre revendeur.

Avant d'installer ou de retirer la carte d'interface

- Coupez toujours l'alimentation du projecteur avant d'installer ou de retirer la carte d'interface.
 - Lors de la mise hors tension du projecteur, veillez à suivre les procédures décrites dans le « Manuel d'utilisation » du projecteur.
- Ne touchez pas la section du connecteur de la carte d'interface directement avec les mains.
 - Le composant peut être endommagé par l'électricité statique.
- Au préalable, éliminez de votre corps l'électricité statique accumulée par le contact avec le métal environnant etc. pour éviter les dommages dus à l'électricité statique.
- Faites attention de ne pas vous blesser en installant ou en retirant la carte d'interface.
 - Vous risquez de vous blesser les mains en ouvrant la fente vide du projecteur, le bord du support de la carte d'interface, la prise du port SFP, etc.
- Pour installer la carte d'interface dans la fente, insérez-la directement et lentement dans le connecteur.
 - Si cette dernière n'est pas installée correctement, elle risque de ne pas fonctionner ou de subir un dysfonctionnement.
- Les illustrations de la procédure sont des exemples lors de l'installation de la carte d'interface dans le PT-RQ22K.

Comment installer la carte d'interface

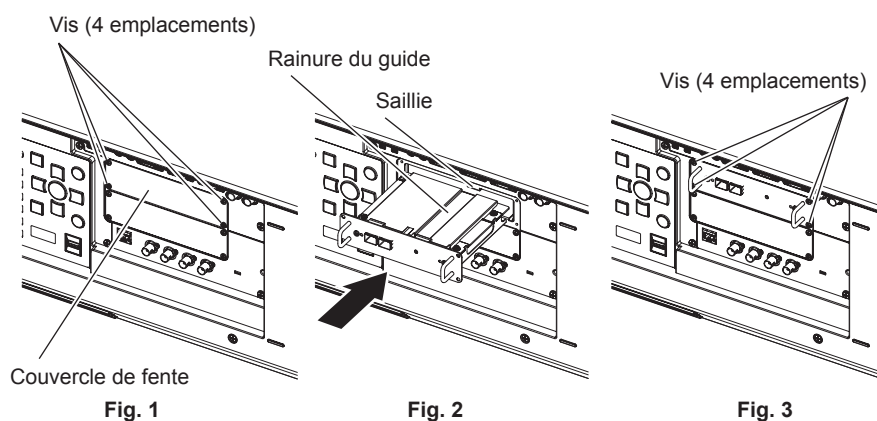

1) Retirez le couvercle de fente. (Fig. 1)

- Retirez les quatre vis fixant le couvercle de fente du projecteur en les faisant pivoter dans le sens antihoraire avec un tournevis cruciforme. Les vis retirées sont utilisées pour fixer la carte d'interface.
- Pour retirer la quatrième vis, maintenez le couvercle de fente de la main pour l'empêcher de tomber.
- Pour changer de carte d'interface, retirez la carte d'interface en suivant la procédure de la section « Comment retirer la carte d'interface » (➔ page 8).

2) Installez la carte d'interface dans le projecteur. (Fig. 2)

- Insérez la rainure de guide de la carte d'interface alignée sur la saillie de la fente. Insérez le support fermement et à fond.

3) Fixez la carte d'interface. (Fig. 3)

- Fixez-la en serrant les quatre vis retirées à l'étape 1).

Attention

- Le couvercle de fente retiré est requis lorsque la carte d'interface inutile est retirée. Conservez-le pour pouvoir le remettre ultérieurement.

Comment retirer la carte d'interface

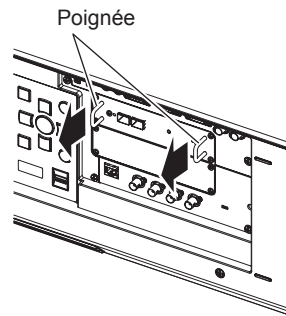

Fig. 1

1) Retirez la carte d'interface. (Fig. 1)

- Retirez les quatre vis fixant la carte d'interface en les faisant pivoter dans le sens antihoraire avec un tournevis cruciforme. Les vis retirées sont utilisées pour fixer le couvercle de fente.
- Maintenez la poignée de la carte d'interface et retirez-la lentement.

2) Fixez le couvercle de fente.

- Fixez le couvercle de fente conservé dans la fente vide, puis fixez-le en serrant les quatre vis retirées à l'étape 1).

Attention

- Fixez toujours le couvercle de fente sur la fente vide.
- Conservez la carte d'interface retirée à l'intérieur d'un sac antistatique.

Installation du module SFP

Cette section explique un exemple de procédure pour installer et retirer le module SFP. Veuillez consulter également le manuel d'utilisation et le guide de configuration du module SFP à installer.

Comment installer le module SFP

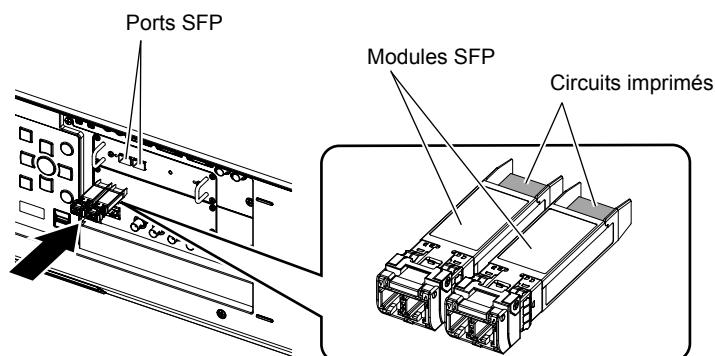

Fig. 1

1) Retirez le couvercle de port.

- Retirez le couvercle de port du port SFP.

2) Installez le module SFP au port SFP. (Fig. 1)

- Avec le circuit imprimé du module SFP visible depuis le haut, insérez fermement le module SFP à fond.
- Le cas échéant, retirez le capuchon de protection de la borne <SDI OPT 1 IN>, <SDI OPT 2 IN> ou <SDI OPT 1/2 OUT> avant utilisation.

Attention

- Le couvercle de port et le capuchon de protection retirés seront utiles dans les cas suivants. Conservez-les pour pouvoir les remettre ultérieurement.
 - Lors du retrait du module SFP devenu inutile
 - Lorsqu'une borne n'est pas destinée à être utilisée
 - Lors du rangement du module SFP

Comment retirer le module SFP

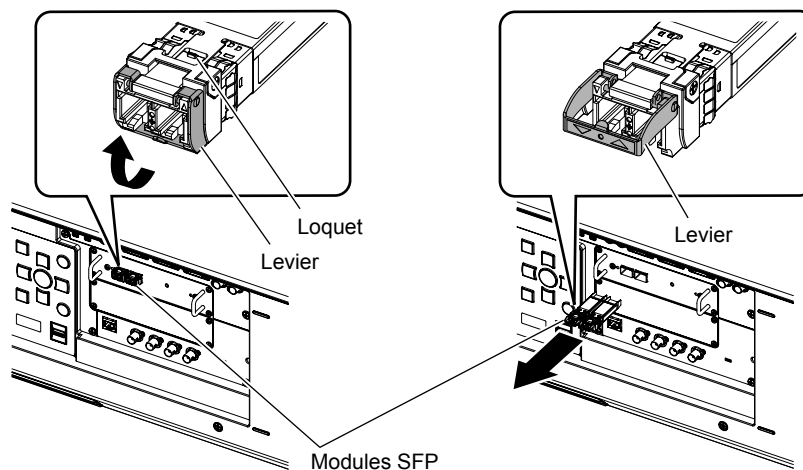

Fig. 1

Fig. 2

1) Débranchez le câble à fibre optique.

- Si le câble à fibre optique est connecté au module SFP, retirez le câble tout en relâchant le loquet du câble à fibre optique.

2) Relâchez le loquet du module SFP. (Fig. 1)

- Soulevez le levier du module SFP pour relâcher le loquet.

3) Retirez le module SFP. (Fig. 2)

- Maintenez le levier et retirez lentement le module SFP.

Attention

- Assurez-vous de fixer le couvercle de port au port SFP sur lequel le module SFP n'est pas installé.
- Rangez le module SFP retiré en y laissant le capuchon de protection, etc. de telle sorte que la poussière ne s'accumule pas ou que le module SFP ne se salisse pas.

Exemple de connexion

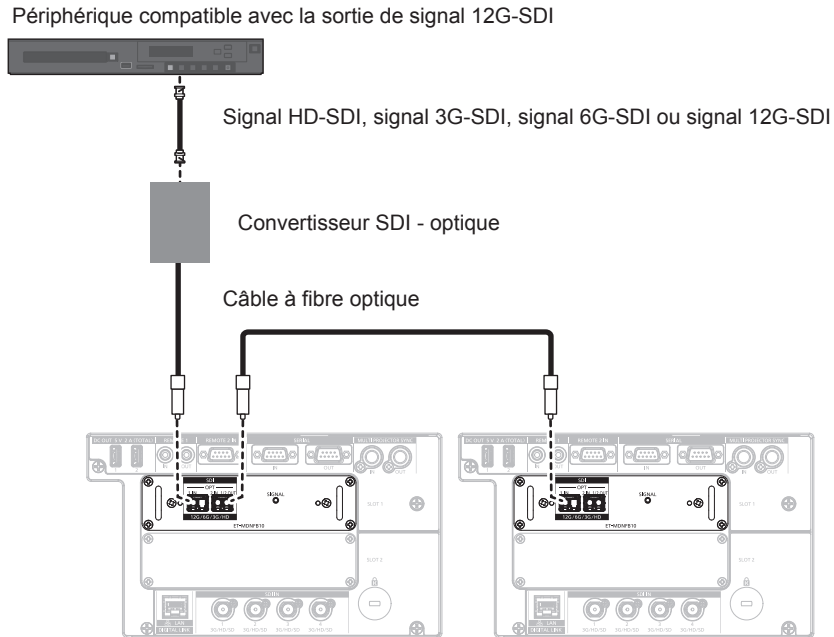

Remarque

- Préparez le module SFP du commerce et le câble à fibre optique nécessaires au raccordement en fonction de l'utilisation, du signal vidéo à entrer, des caractéristiques techniques du périphérique externe à raccorder, etc.
- La distance de transmission peut raccourcir et l'image peut ne pas s'afficher correctement si le connecteur du module SFP ou du câble à fibre optique est poussiéreux ou sale. Fixez le capuchon de protection ou le couvercle fournis avec chaque produit au connecteur du module SFP ou du câble à fibre optique si le câble à fibre optique n'est pas raccordé.

Sélection du signal d'entrée

Voici la méthode de commutation de l'entrée de l'image à projeter.

- Appuyez sur la touche de sélection d'entrée de la télécommande ou du panneau de commande du projecteur et spécifiez directement l'entrée de l'image à projeter.
- Affichez l'écran de sélection d'entrée et sélectionnez l'entrée de l'image à projeter dans la liste.

Commutation de l'entrée directement

L'entrée de l'image à projeter peut être commutée en la spécifiant directement avec la touche de sélection d'entrée de la télécommande ou du panneau de commande du projecteur.

1) Appuyez sur la touche <SLOT 1>, <SLOT 2> ou <SLOT>.

<SLOT 1>*1	Commute l'entrée de cette carte d'interface installée dans la fente <SLOT 1>. L'entrée est commutée à chaque pression de la touche lorsque l'une des entrées est sélectionnée sur la carte d'interface installée.
<SLOT 2>*1	Commute l'entrée de cette carte d'interface installée dans la fente <SLOT 2>. L'entrée est commutée à chaque pression de la touche lorsque l'une des entrées est sélectionnée sur la carte d'interface installée.
<SLOT>*2	Commute l'entrée de cette carte d'interface installée dans la fente <SLOT>. L'entrée est commutée à chaque pression de la touche lorsque l'une des entrées est sélectionnée sur la carte d'interface installée.

*1 Pour le projecteur équipé de deux fentes

*2 Pour le projecteur équipé d'une seule fente

Remarque

- Si le module SFP permettant de recevoir ou permettant d'envoyer et recevoir n'est pas installé dans le port SFP, l'entrée sera traitée comme l'état d'absence de signal d'entrée.
- L'opération de pression de la touche <SLOT 1>, <SLOT 2> ou <SLOT> peut être fixée sur l'opération de commutation sur l'entrée spécifiée à l'aide du menu [SÉCURITÉ] → [RÉGLAGE APPAREIL DE CONTRÔLE].

Commutation de l'entrée en affichant l'écran de sélection d'entrée

L'entrée de l'image à projeter peut être sélectionnée en affichant l'écran de sélection d'entrée.

1) Appuyez sur la touche <INPUT MENU> de la télécommande ou du panneau de commande du projecteur.

- L'écran de sélection d'entrée s'affiche.

L'écran de sélection d'entrée suivant est un exemple lorsque les cartes d'interface sont installées dans les fentes <SLOT 1> et <SLOT 2> du PT-RQ22K.

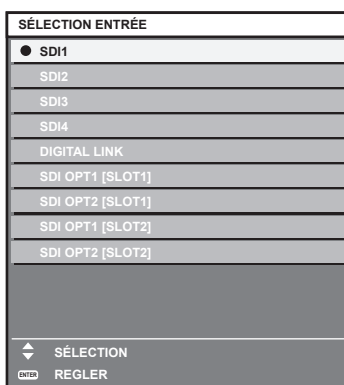

2) Appuyez de nouveau sur la touche <INPUT MENU>.

- L'entrée change à chaque pression de la touche <INPUT MENU>.

Remarque

- L'entrée peut être commutée en appuyant sur ▲▼ pour sélectionner l'entrée de l'image destinée à la projection et en appuyant sur la touche <ENTER> pendant l'affichage de l'écran de sélection d'entrée.
- Si le module SFP permettant de recevoir ou permettant d'envoyer et recevoir n'est pas installé dans le port SFP, l'entrée sera traitée comme l'état d'absence de signal d'entrée.

Navigation dans le menu

Cette section fournit des explications sur le menu à l'écran (écran de menu) pouvant être utilisé en installant cette carte d'interface dans la fente du projecteur.

Pour les éléments de menu marqués du symbole ✓ dans le tableau suivant, une explication supplémentaire est donnée pour le modèle cible. Reportez-vous à cette explication conjointement avec le « Manuel d'utilisation » du projecteur.

Élément de menu principal	Élément de menu détaillé	PT-RQ50K	PT-RQ32K	PT-RQ22K	PT-RCQ10 PT-RCQ80
[OPTION D'AFFICHAGE]	[RÉGLAGE ENTRÉE AUXILIAIRE]	✓	✓	✓	—
	[SLOT IN]	✓	✓	✓	✓
[RÉGLAGE PROJECTEUR]	[RÉGLAGE ENTRÉE AUXILIAIRE]*1	✓	—	—	—
	[ENTRÉE SECONDAIRE]	✓	—	—	✓
	[ENTRÉE AU DÉMARRAGE]	✓	✓	✓	✓
	[PLANIFICATEUR]	✓	✓	✓	✓
	[MODE REMOTE2]	✓	✓	✓	✓
[MULTI-ÉCRAN]	—	—	✓	✓	—
[SÉCURITÉ]	[RÉGLAGE APPAREIL DE CONTRÔLE]	✓	✓	✓	✓

*1 L'élément de réglage du menu [RÉGLAGE PROJECTEUR] → [RÉGLAGE AUCUN SIGNAL] → [RÉGLAGE ENTRÉE AUXILIAIRE] est commun à l'élément de menu suivant.
Menu [OPTION D'AFFICHAGE] → [RÉGLAGE ENTRÉE AUXILIAIRE]

Remarque

- Ce document explique principalement le fonctionnement de l'entrée dans cette carte d'interface.

[RÉGLAGE ENTRÉE AUXILIAIRE]

Réglez la fonction de sauvegarde permettant de commuter le signal vers le signal d'entrée de sauvegarde le plus en douceur possible quand le signal d'entrée est perturbé.

- 1) Sélectionnez [OPTION D'AFFICHAGE] dans le menu principal.
- 2) Appuyez sur la touche <ENTER>.
 - L'écran [OPTION D'AFFICHAGE] s'affiche.
- 3) Appuyez sur ▲▼ pour sélectionner [RÉGLAGE ENTRÉE AUXILIAIRE].
- 4) Appuyez sur la touche <ENTER>.
 - L'écran [RÉGLAGE ENTRÉE AUXILIAIRE] s'affiche.
- 5) Appuyez sur ▲▼ pour sélectionner [MODE ENTRÉE AUXILIAIRE].
- 6) Appuyez sur la touche <ENTER>.
 - L'écran [MODE ENTRÉE AUXILIAIRE] s'affiche.
- 7) Appuyez sur ▲▼ pour sélectionner la combinaison de l'entrée et appuyez sur la touche <ENTER>.

Entrée primaire	Entrée secondaire	Nombre de signaux construisant un écran	Détails
[NON]		—	Désactive la fonction de sauvegarde.
[SDI OPT1 [SLOT1]]*1	[SDI OPT1 [SLOT2]]*1	1	Active la fonction de sauvegarde.

*1 Voici ce qui s'affiche lorsque ces cartes d'interface sont installées dans les fentes <SLOT 1> et <SLOT 2>.

- 8) Appuyez sur la touche <MENU>.
 - L'écran [RÉGLAGE ENTRÉE AUXILIAIRE] s'affiche.
- 9) Appuyez sur ▲▼ pour sélectionner [COMMUTATION AUTOMATIQUE].
 - Lorsque [MODE ENTRÉE AUXILIAIRE] est réglé sur [NON], [COMMUTATION AUTOMATIQUE] est indisponible.

10) Appuyez sur ◀▶ pour changer d'élément.

- Les éléments changent à chaque pression de la touche.

[EN SERVICE]	Bascule automatiquement vers l'entrée secondaire (entrée primaire) lorsque le signal d'entrée de l'entrée primaire (entrée secondaire) est perturbé.
[HORS SERVICE]	Désactive la fonction de commutation d'entrée automatique.

Remarque

- La fonction de sauvegarde est activée lorsque [MODE ENTRÉE AUXILIAIRE] est réglée sur tout autre paramètre que [NON] et que le même signal est reçu par l'entrée primaire et l'entrée secondaire.
- Pour commuter sur le signal d'entrée de sauvegarde à l'aide de la fonction de sauvegarde, vérifiez que les trois conditions suivantes sont satisfaites pour pouvoir utiliser cette fonction.
 - Réglez [MODE ENTRÉE AUXILIAIRE] sur tout autre paramètre que [NON].
 - Entrez le même signal dans les entrées primaire et secondaire.
 - Affichez l'image de l'entrée primaire ou de l'entrée secondaire.
- Si l'entrée est commutée sur une entrée autre que l'entrée primaire ou secondaire alors que la fonction de sauvegarde est opérationnelle, l'état de préparation permettant d'utiliser la fonction de sauvegarde est annulé. Pour commuter à nouveau sur le signal d'entrée de sauvegarde à l'aide de la fonction de sauvegarde, basculez vers l'entrée primaire ou secondaire.
- Lorsque [MODE ENTRÉE AUXILIAIRE] est configuré sur tout autre paramètre que [NON], la combinaison de cette entrée s'affiche sous [ENTRÉE PRIMAIRE] et [ENTRÉE SECONDAIRE] de l'écran **[RÉGLAGE ENTRÉE AUXILIAIRE]**.
- Lorsque [MODE ENTRÉE AUXILIAIRE] est configuré sur tout autre paramètre que [NON], [ÉTAT ENTRÉE AUXILIAIRE] s'affiche dans le guide d'entrée et sur l'écran **[ÉTAT]**.
Lorsque le signal peut être commuté sur le signal d'entrée de sauvegarde à l'aide de la fonction de sauvegarde, [ACTIVE] s'affiche sous [ÉTAT ENTRÉE AUXILIAIRE]. Lorsque c'est impossible, [INACTIVE] s'affiche à la place.
L'entrée secondaire est l'entrée de sauvegarde lorsque [ÉTAT ENTRÉE AUXILIAIRE] indique [ACTIVE] tout en affichant l'image de l'entrée primaire.
L'entrée primaire est l'entrée de sauvegarde lorsque [ÉTAT ENTRÉE AUXILIAIRE] indique [ACTIVE] tout en affichant l'image de l'entrée secondaire.
- Lorsque [MODE ENTRÉE AUXILIAIRE] est configuré sur tout autre paramètre que [NON], l'entrée est commutée en douceur si l'entrée est commutée entre l'entrée primaire et l'entrée secondaire tant qu'il est possible de basculer vers le signal d'entrée de sauvegarde.
- Lorsque [COMMUTATION AUTOMATIQUE] est réglé sur [EN SERVICE] et [ÉTAT ENTRÉE AUXILIAIRE] indique [ACTIVE], le signal est commuté sur l'entrée de sauvegarde si le signal d'entrée est perturbé.
- Lorsque [COMMUTATION AUTOMATIQUE] est réglé sur [EN SERVICE], l'indication sous [ÉTAT ENTRÉE AUXILIAIRE] bascule sur [INACTIVE] si le signal d'entrée est perturbé et a automatiquement commuté sur l'entrée de sauvegarde. Dans ce cas, il est impossible de basculer vers le signal d'entrée de sauvegarde avant que le signal d'entrée initial n'ait été rétabli. Si l'entrée a automatiquement basculé vers l'entrée de sauvegarde, il est possible de basculer vers le signal d'entrée de sauvegarde une fois le signal initial rétabli. Dans ce cas, l'entrée en cours est conservée.
- Les valeurs de réglage de l'entrée primaire s'appliquent aux valeurs d'ajustement d'image comme le menu [IMAGE] → [MODE IMAGE], [GAMMA] et [TEMPÉRATURE DE COULEUR].

[SLOT IN]

Réglez cet élément en fonction des signaux d'entrée et de sortie lorsque cette carte d'interface est installée dans la fente.

Réglage de [SDI OPT 1/2 OUT] sous [SLOT IN] (entrée OPT)

Choisissez d'envoyer ou non le signal depuis la borne <SDI OPT 1/2 OUT>.

- 1) Sélectionnez [OPTION D'AFFICHAGE] dans le menu principal.
- 2) Appuyez sur la touche <ENTER>.
 - L'écran [OPTION D'AFFICHAGE] s'affiche.
- 3) Appuyez sur ▲▼ pour sélectionner [SLOT IN].
- 4) Appuyez sur la touche <ENTER>.
 - L'écran [SLOT IN] s'affiche.
- 5) Appuyez sur ▲▼ pour sélectionner [SDI OPT 1/2 OUT].
- 6) Appuyez sur ◀▶ pour changer d'élément.
 - Les éléments changent à chaque pression de la touche.

[EN SERVICE]	Sélectionnez cet élément lorsque le signal d'entrée dans la borne <SDI OPT 1 IN> ou <SDI OPT 2 IN> sélectionnée pour l'entrée est envoyé par la borne <SDI OPT 1/2 OUT>.
[HORS SERVICE]	N'envoie pas le signal depuis la borne <SDI OPT 1/2 OUT>.

Réglage de [RÉSOLUTION] sous [SLOT IN] (entrée OPT)

- 1) Sélectionnez [OPTION D’AFFICHAGE] dans le menu principal.
- 2) Appuyez sur la touche <ENTER>.
 - L’écran [OPTION D’AFFICHAGE] s’affiche.
- 3) Appuyez sur ▲▼ pour sélectionner [SLOT IN].
- 4) Appuyez sur la touche <ENTER>.
 - L’écran [SLOT IN] s’affiche.
- 5) Appuyez sur ▲▼ pour sélectionner [SDI OPT1] ou [SDI OPT2], puis appuyez sur la touche <ENTER>.
 - L’écran de réglage détaillé pour l’élément sélectionné s’affiche.
- 6) Appuyez sur ▲▼ pour sélectionner [RÉSOLUTION], puis appuyez sur la touche <ENTER>.
 - L’écran [RÉSOLUTION] s’affiche.
- 7) Appuyez sur ▲▼ pour sélectionner un élément, puis appuyez sur la touche <ENTER>.
 - Sélectionnez [AUTO], [1280x720p], [1920x1080i], [1920x1080p], [1920x1080sF], [2048x1080p], [3840x2160p] ou [4096x2160p].

Réglage de [SDI MAPPING] sous [SLOT IN] (entrée OPT)

- 1) Sélectionnez [OPTION D’AFFICHAGE] dans le menu principal.
- 2) Appuyez sur la touche <ENTER>.
 - L’écran [OPTION D’AFFICHAGE] s’affiche.
- 3) Appuyez sur ▲▼ pour sélectionner [SLOT IN].
- 4) Appuyez sur la touche <ENTER>.
 - L’écran [SLOT IN] s’affiche.
- 5) Appuyez sur ▲▼ pour sélectionner [SDI OPT1] ou [SDI OPT2], puis appuyez sur la touche <ENTER>.
 - L’écran de réglage détaillé pour l’élément sélectionné s’affiche.
- 6) Appuyez sur ▲▼ pour sélectionner [SDI MAPPING].
- 7) Appuyez sur ◀▶ pour changer d’élément.
 - Les éléments changent à chaque pression de la touche.

[AUTO]	Sélectionne automatiquement [TYPE 1/NIVEAU A] ou [TYPE 2/NIVEAU B].
[TYPE 1/NIVEAU A]	Fixe la méthode de mappage sur Type 1 ou Level-A.
[TYPE 2/NIVEAU B]	Fixe la méthode de mappage sur Type 2 ou Level-B.

Remarque

- Cette fonction n’est pas opérationnelle pendant l’entrée du signal HD-SDI.

Réglage de [SÉLECTION SYSTÈME] sous [SLOT IN] (entrée OPT)

- 1) Sélectionnez [OPTION D’AFFICHAGE] dans le menu principal.
- 2) Appuyez sur la touche <ENTER>.
 - L’écran [OPTION D’AFFICHAGE] s’affiche.
- 3) Appuyez sur ▲▼ pour sélectionner [SLOT IN].
- 4) Appuyez sur la touche <ENTER>.
 - L’écran [SLOT IN] s’affiche.
- 5) Appuyez sur ▲▼ pour sélectionner [SDI OPT1] ou [SDI OPT2], puis appuyez sur la touche <ENTER>.
 - L’écran de réglage détaillé pour l’élément sélectionné s’affiche.
- 6) Appuyez sur ▲▼ pour sélectionner [SÉLECTION SYSTÈME].

7) Appuyez sur ◀▶ pour changer d'élément.

- Les éléments changent à chaque pression de la touche.

[AUTO]	Sélectionne automatiquement [RGB], [YP _B P _R 4:4:4] ou [YP _B P _R 4:2:2].
[RGB]	Se fixe sur [RGB].
[YP _B P _R 4:4:4]	Se fixe sur [YP _B P _R 4:4:4].
[YP _B P _R 4:2:2]	Se fixe sur [YP _B P _R 4:2:2].

Réglage de [ECHANT.] sous [SLOT IN] (entrée OPT)

1) Sélectionnez [OPTION D’AFFICHAGE] dans le menu principal.

2) Appuyez sur la touche <ENTER>.

- L'écran [OPTION D’AFFICHAGE] s’affiche.

3) Appuyez sur ▲▼ pour sélectionner [SLOT IN].

4) Appuyez sur la touche <ENTER>.

- L'écran [SLOT IN] s’affiche.

5) Appuyez sur ▲▼ pour sélectionner [SDI OPT1] ou [SDI OPT2], puis appuyez sur la touche <ENTER>.

- L'écran de réglage détaillé pour l'élément sélectionné s’affiche.

6) Appuyez sur ▲▼ pour sélectionner [ECHANT.].

7) Appuyez sur ◀▶ pour changer d'élément.

- Les éléments changent à chaque pression de la touche.

[AUTO]	Sélectionne automatiquement [12-bit] ou [10-bit].
[12-bit]	Se fixe sur [12-bit].
[10-bit]	Se fixe sur [10-bit].

Réglage de [NIVEAU DU SIGNAL] sous [SLOT IN] (entrée OPT)

1) Sélectionnez [OPTION D’AFFICHAGE] dans le menu principal.

2) Appuyez sur la touche <ENTER>.

- L'écran [OPTION D’AFFICHAGE] s’affiche.

3) Appuyez sur ▲▼ pour sélectionner [SLOT IN].

4) Appuyez sur la touche <ENTER>.

- L'écran [SLOT IN] s’affiche.

5) Appuyez sur ▲▼ pour sélectionner [SDI OPT1] ou [SDI OPT2], puis appuyez sur la touche <ENTER>.

- L'écran de réglage détaillé pour l'élément sélectionné s’affiche.

6) Appuyez sur ▲▼ pour sélectionner [NIVEAU DU SIGNAL].

7) Appuyez sur ◀▶ pour changer d'élément.

- Les éléments changent à chaque pression de la touche.

[64-940]	En règle générale, utilisez ce réglage.
[4-1019]	Sélectionnez cette option si le gris s’affiche en noir.

[ENTRÉE SECONDAIRE]

Réglez la fonction de commutation d'entrée secondaire qui passera automatiquement à l'entrée spécifiée lorsque le signal d'entrée de l'image projetée sera interrompu.

1) Sélectionnez [RÉGLAGE PROJECTEUR] dans le menu principal.

2) Appuyez sur la touche <ENTER>.

- L'écran [RÉGLAGE PROJECTEUR] s’affiche.

- 3) Appuyez sur ▲▼ pour sélectionner [RÉGLAGE AUCUN SIGNAL].
- 4) Appuyez sur la touche <ENTER>.
 - L'écran [RÉGLAGE AUCUN SIGNAL] s'affiche.
- 5) Appuyez sur ▲▼ pour sélectionner [ENTRÉE SECONDAIRE].
- 6) Appuyez sur la touche <ENTER>.
 - L'écran [ENTRÉE SECONDAIRE] s'affiche.
- 7) Appuyez sur ▲▼ pour sélectionner l'entrée à spécifier comme destination de commutation, puis appuyez sur la touche <ENTER>.

[NON]	Désactive la fonction de commutation d'entrée secondaire.
[SDI OPT1 [SLOT1]]*1	Règle l'entrée secondaire sur SDI OPT1 de la carte d'interface.
[SDI OPT2 [SLOT1]]*1	Règle l'entrée secondaire sur SDI OPT2 de la carte d'interface.
[SDI OPT1 [SLOT2]]*2	Règle l'entrée secondaire sur SDI OPT1 de la carte d'interface.
[SDI OPT2 [SLOT2]]*2	Règle l'entrée secondaire sur SDI OPT2 de la carte d'interface.
[SDI OPT1 [SLOT]]*3	Règle l'entrée secondaire sur SDI OPT1 de la carte d'interface.
[SDI OPT2 [SLOT]]*3	Règle l'entrée secondaire sur SDI OPT2 de la carte d'interface.

*1 Ceci s'affiche lorsque cette carte d'interface est installée dans la fente <SLOT 1>.

*2 Ceci s'affiche lorsque cette carte d'interface est installée dans la fente <SLOT 2>.

*3 Ceci s'affiche lorsque cette carte d'interface est installée dans la fente <SLOT>.

[ENTRÉE AU DÉMARRAGE]

Règle l'entrée pour démarrer la projection lors de la mise sous tension du projecteur.

- 1) Sélectionnez [RÉGLAGE PROJECTEUR] dans le menu principal.
- 2) Appuyez sur la touche <ENTER>.
 - L'écran [RÉGLAGE PROJECTEUR] s'affiche.
- 3) Appuyez sur ▲▼ pour sélectionner [ENTRÉE AU DÉMARRAGE].
- 4) Appuyez sur la touche <ENTER>.
 - L'écran [ENTRÉE AU DÉMARRAGE] s'affiche.
- 5) Appuyez sur ▲▼◀▶ pour sélectionner l'entrée, puis appuyez sur la touche <ENTER>.

[SDI OPT1 [SLOT1]]*1	Règle l'entrée sur SDI OPT1 de la carte d'interface.
[SDI OPT2 [SLOT1]]*1	Règle l'entrée sur SDI OPT2 de la carte d'interface.
[SDI OPT1 [SLOT2]]*2	Règle l'entrée sur SDI OPT1 de la carte d'interface.
[SDI OPT2 [SLOT2]]*2	Règle l'entrée sur SDI OPT2 de la carte d'interface.
[SDI OPT1 [SLOT]]*3	Règle l'entrée sur SDI OPT1 de la carte d'interface.
[SDI OPT2 [SLOT]]*3	Règle l'entrée sur SDI OPT2 de la carte d'interface.

*1 Ceci s'affiche lorsque cette carte d'interface est installée dans la fente <SLOT 1>.

*2 Ceci s'affiche lorsque cette carte d'interface est installée dans la fente <SLOT 2>.

*3 Ceci s'affiche lorsque cette carte d'interface est installée dans la fente <SLOT>.

[PLANIFICATEUR]

Régalez la programmation de l'exécution de commande pour chaque jour de la semaine.

Activer/Désactiver la fonction de planificateur

- 1) Sélectionnez [RÉGLAGE PROJECTEUR] dans le menu principal.
- 2) Appuyez sur la touche <ENTER>.
 - L'écran [RÉGLAGE PROJECTEUR] s'affiche.
- 3) Appuyez sur ▲▼ pour sélectionner [PLANIFICATEUR].
- 4) Appuyez sur ◀▶ pour changer d'élément.
 - Les éléments changent à chaque pression de la touche.

[NON]	Désactive la fonction de planificateur.
[OUI]	Active la fonction de planificateur. Reportez-vous à « Comment attribuer un programme » (➡ page 18) ou « Comment régler un programme » (➡ page 18) pour savoir comment régler le planificateur.

Comment attribuer un programme

- 1) Sélectionnez **[RÉGLAGE PROJECTEUR]** dans le menu principal.
- 2) Appuyez sur la touche **<ENTER>**.
 - L'écran **[RÉGLAGE PROJECTEUR]** s'affiche.
- 3) Appuyez sur **▲▼** pour sélectionner **[PLANIFICATEUR]**.
- 4) Appuyez sur **◀▶** pour sélectionner **[OUI]**, puis appuyez sur la touche **<ENTER>**.
 - L'écran **[PLANIFICATEUR]** s'affiche.
- 5) Sélectionnez et attribuez un programme pour chaque jour de la semaine.
 - Appuyez sur **▲▼** pour sélectionner le jour de la semaine, puis appuyez sur **◀▶** pour sélectionner un numéro de programme.
 - Vous pouvez régler le programme du N°1 au N°7. « - - - » indique que le numéro de programme n'a pas encore été placé.

Comment régler un programme

Définissez jusqu'à 16 commandes pour chaque programme.

- 1) Sélectionnez **[RÉGLAGE PROJECTEUR]** dans le menu principal.
- 2) Appuyez sur la touche **<ENTER>**.
 - L'écran **[RÉGLAGE PROJECTEUR]** s'affiche.
- 3) Appuyez sur **▲▼** pour sélectionner **[PLANIFICATEUR]**.
- 4) Appuyez sur **◀▶** pour sélectionner **[OUI]**, puis appuyez sur la touche **<ENTER>**.
 - L'écran **[PLANIFICATEUR]** s'affiche.
- 5) Appuyez sur **▲▼** pour sélectionner **[ÉDITION DU PROGRAMME]**.
- 6) Appuyez sur **◀▶** pour sélectionner un numéro de programme, puis appuyez sur la touche **<ENTER>**.
- 7) Appuyez sur **▲▼** pour sélectionner un numéro de commande, puis appuyez sur la touche **<ENTER>**.
 - Vous pouvez modifier la page à l'aide de **◀▶**.
- 8) Appuyez sur **▲▼◀▶** pour sélectionner **[HEURE]**, puis appuyez sur la touche **<ENTER>**.
 - Le projecteur est en mode de réglage (l'heure clignote).
- 9) Appuyez sur **◀▶** pour sélectionner l'« heure » ou les « minutes », puis appuyez sur **▲▼** ou sur les touches numériques (**<0>** - **<9>**) pour régler une heure, avant d'appuyer sur la touche **<ENTER>**.
- 10) Appuyez sur **▲▼◀▶** pour sélectionner **[COMMANDE]**.
- 11) Appuyez sur la touche **<ENTER>**.
 - L'élément de réglage détaillé **[COMMANDE]** s'affiche.
- 12) Appuyez sur **▲▼** pour sélectionner **[ENTRÉE]**, puis appuyez sur la touche **<ENTER>**.
- 13) Appuyez sur **▲▼◀▶** pour sélectionner l'entrée à définir.

[COMMANDE]	Réglages détaillés de [COMMANDE]	Description
[ENTRÉE]	[SDI OPT1 [SLOT1]]*1	Commute l'entrée sur SDI OPT1 de la carte d'interface.
	[SDI OPT2 [SLOT1]]*1	Commute l'entrée sur SDI OPT2 de la carte d'interface.
	[SDI OPT1 [SLOT2]]*2	Commute l'entrée sur SDI OPT1 de la carte d'interface.
	[SDI OPT2 [SLOT2]]*2	Commute l'entrée sur SDI OPT2 de la carte d'interface.
	[SDI OPT1 [SLOT]]*3	Commute l'entrée sur SDI OPT1 de la carte d'interface.
	[SDI OPT2 [SLOT]]*3	Commute l'entrée sur SDI OPT2 de la carte d'interface.

*1 Ceci s'affiche lorsque cette carte d'interface est installée dans la fente <SLOT 1>.

*2 Ceci s'affiche lorsque cette carte d'interface est installée dans la fente <SLOT 2>.

*3 Ceci s'affiche lorsque cette carte d'interface est installée dans la fente <SLOT>.

14) Appuyez sur la touche <ENTER>.

- La commande a été fixée et ● s'affiche à gauche de la commande sélectionnée.
- Une fois la commande fixée, appuyez sur la touche <MENU> pour fermer le menu des réglages détaillés.

15) Appuyez sur ▲▼◀▶ pour sélectionner [ENREGISTRER], puis appuyez sur la touche <ENTER>.

Remarque

- Pour supprimer une commande déjà réglée, appuyez sur la touche <DEFAULT> de la télécommande alors que l'écran de l'étape 7) est affiché. Vous pouvez également sélectionner [SUPPRIMER] sur l'écran de l'étape 8) et appuyer sur la touche <ENTER>.
- Si plusieurs commandes ont été réglées pour le même moment, elles sont exécutées dans l'ordre chronologique en partant du plus petit numéro de commande.
- L'opération s'effectue selon l'heure locale définie dans le projecteur.
- Si une opération est exécutée avec la télécommande ou le panneau de commande du projecteur ou une commande de contrôle avant l'exécution du réglage de la commande sous [PLANIFICATEUR], la commande réglée avec la fonction de planificateur pourrait ne pas être exécutée.

[MODE REMOTE2]

Régalez la borne <REMOTE 2 IN>.

1) Sélectionnez [RÉGLAGE PROJECTEUR] dans le menu principal.

2) Appuyez sur la touche <ENTER>.

- L'écran [RÉGLAGE PROJECTEUR] s'affiche.

3) Appuyez sur ▲▼ pour sélectionner [MODE REMOTE2].

4) Appuyez sur ◀▶ pour commuter sur [UTILISATEUR].

- Les éléments changent à chaque pression de la touche.

[DÉFAUT]	Utilise l'attribution de broche de la borne <REMOTE 2 IN> dans le réglage standard du projecteur.
[UTILISATEUR]	Modifie le réglage de la borne <REMOTE 2 IN>.

5) Appuyez sur la touche <ENTER>.

- L'écran [MODE REMOTE2] s'affiche.

6) Appuyez sur ▲▼ pour sélectionner une option de [PIN3] à [PIN7], puis appuyez sur ◀▶ pour changer le réglage.

- Les éléments changent à chaque pression de la touche.

[SDI OPT1 [SLOT1]]*1	Règle la broche sur l'entrée SDI OPT1 de la carte d'interface.
[SDI OPT2 [SLOT1]]*1	Règle la broche sur l'entrée SDI OPT2 de la carte d'interface.
[SDI OPT1 [SLOT2]]*2	Règle la broche sur l'entrée SDI OPT1 de la carte d'interface.
[SDI OPT2 [SLOT2]]*2	Règle la broche sur l'entrée SDI OPT2 de la carte d'interface.
[SDI OPT1 [SLOT]]*3	Règle la broche sur l'entrée SDI OPT1 de la carte d'interface.
[SDI OPT2 [SLOT]]*3	Règle la broche sur l'entrée SDI OPT2 de la carte d'interface.

*1 Ceci s'affiche lorsque cette carte d'interface est installée dans la fente <SLOT 1>.

*2 Ceci s'affiche lorsque cette carte d'interface est installée dans la fente <SLOT 2>.

*3 Ceci s'affiche lorsque cette carte d'interface est installée dans la fente <SLOT>.

[MULTI-ÉCRAN]

Quatre images peuvent s'afficher simultanément en divisant l'écran de projection en quatre.

Le réglage de la fonction multi-écran peut être sauvegardé sur [UTILISATEUR1], [UTILISATEUR2] ou [UTILISATEUR3].

- 1) Sélectionnez [MULTI-ÉCRAN] dans le menu principal.
- 2) Appuyez sur la touche <ENTER>.
 - L'écran [MULTI-ÉCRAN] s'affiche.
- 3) Appuyez sur ▲▼ pour sélectionner [MODE MULTI-ÉCRAN].
- 4) Appuyez sur la touche <ENTER>.
 - L'écran [MODE MULTI-ÉCRAN] s'affiche.
- 5) Appuyez sur ▲▼ pour sélectionner le mode [UTILISATEUR1], [UTILISATEUR2] ou [UTILISATEUR3].

[NON]	N'utilise pas la fonction multi-écran.
[UTILISATEUR1]	Affiche les images sur l'affichage à quatre écrans avec la structure des bornes d'entrée à régler à l'étape 8).
[UTILISATEUR2]	
[UTILISATEUR3]	

- 6) Appuyez sur la touche <ENTER>.
- 7) Appuyez sur ▲▼ pour sélectionner [FENÊTRE SUPÉR. GAUCHE], [FENÊTRE SUPÉR. DROITE], [FENÊTRE INFÉR. GAUCHE] ou [FENÊTRE INFÉR. DROITE], puis appuyez sur la touche <ENTER>.
 - L'écran [FENÊTRE SUPÉR. GAUCHE], [FENÊTRE SUPÉR. DROITE], [FENÊTRE INFÉR. GAUCHE] ou [FENÊTRE INFÉR. DROITE] s'affiche.
- 8) Appuyez sur ▲▼ pour sélectionner la borne d'entrée à afficher dans la fenêtre, puis appuyez sur la touche <ENTER>.

[SDI OPT1 [SLOT1]]*1	Règle la borne d'entrée sur l'entrée SDI OPT1 de la carte d'interface.
[SDI OPT2 [SLOT1]]*1	Règle la borne d'entrée sur l'entrée SDI OPT2 de la carte d'interface.
[SDI OPT1 [SLOT2]]*2	Règle la borne d'entrée sur l'entrée SDI OPT1 de la carte d'interface.
[SDI OPT2 [SLOT2]]*2	Règle la borne d'entrée sur l'entrée SDI OPT2 de la carte d'interface.
[SDI OPT1 [SLOT]]*3	Règle la borne d'entrée sur l'entrée SDI OPT1 de la carte d'interface.
[SDI OPT2 [SLOT]]*3	Règle la borne d'entrée sur l'entrée SDI OPT2 de la carte d'interface.

*1 Ceci s'affiche lorsque cette carte d'interface est installée dans la fente <SLOT 1>.

*2 Ceci s'affiche lorsque cette carte d'interface est installée dans la fente <SLOT 2>.

*3 Ceci s'affiche lorsque cette carte d'interface est installée dans la fente <SLOT>.

- 9) Appuyez sur ▲▼ pour sélectionner [BLOCAGE DE TRAME].

- 10) Appuyez sur ◀▶ pour changer d'élément.

- Les éléments changent à chaque pression de la touche.

[FENÊTRE SUPÉR. GAUCHE]	Règle le blocage de trame pour le signal d'entrée réglé dans la fenêtre supérieure gauche.
[FENÊTRE SUPÉR. DROITE]	Règle le blocage de trame pour le signal d'entrée réglé dans la fenêtre supérieure droite.
[FENÊTRE INFÉR. GAUCHE]	Règle le blocage de trame pour le signal d'entrée réglé dans la fenêtre inférieure gauche.
[FENÊTRE INFÉR. DROITE]	Règle le blocage de trame pour le signal d'entrée réglé dans la fenêtre inférieure droite.

Remarque

- L'image actuellement affichée dans l'écran partagé en quatre ne se projette pas correctement lorsque le signal vidéo suivant est entré.
 - Signal vidéo dont la résolution dépasse 1 920 x 1 200 points
 - Signal vidéo dont la fréquence d'horloge à points dépasse 162 MHz
 - Signal 6G-SDI, signal 12G-SDI
- Deux bornes d'entrée de cette carte d'interface ne peuvent pas être sélectionnées simultanément comme entrée à afficher dans la fenêtre en mode d'affichage à quatre écrans. Seule l'une des bornes d'entrée peut être sélectionnée.
- L'apparence peut varier pour chacun lorsqu'une image d'une borne d'entrée s'affiche sur plusieurs écrans.
- La valeur de réglage par rapport au signal d'entrée défini sur l'écran supérieur gauche est appliquée à tous les écrans en tant que valeur de réglage de l'image, comme le menu [IMAGE] → [MODE IMAGE], [GAMMA], ou [TEMPÉRATURE DE COULEUR].
- Le mouvement de l'image affichée devient discontinu lorsque [BLOCAGE DE TRAME] est sélectionné pour le signal d'image fixe.
- Le mouvement de l'image affichée peut devenir discontinu pour les images pour lesquelles [BLOCAGE DE TRAME] n'est pas sélectionné.

- Le réglage dans le menu [MENU AVANÇÉ] → [RÉGLAGE RETARD] est désactivé pendant le mode d'affichage à quatre écrans.
- Le réglage dans le menu [MENU AVANÇÉ] → [CRÉATION DE TRAME] est désactivé et fixé sur [NON] pendant le mode d'affichage à quatre écrans.
- Le menu [MENU AVANÇÉ] → [QUAD PIXEL DRIVE] est fixé sur [OUI] pendant le mode d'affichage à quatre écrans.

[RÉGLAGE APPAREIL DE CONTRÔLE]

Activez/Désactivez l'utilisation des touches du panneau de commande et de la télécommande du projecteur.

- 1) Sélectionnez [SÉCURITÉ] dans le menu principal.
- 2) Appuyez sur la touche <ENTER>.
 - L'écran [SÉCURITÉ] s'affiche.
Saisissez le mot de passe de sécurité défini sur le projecteur, puis appuyez sur la touche <ENTER>.
- 3) Appuyez sur ▲▼ pour sélectionner [RÉGLAGE APPAREIL DE CONTRÔLE].
- 4) Appuyez sur la touche <ENTER>.
 - L'écran [RÉGLAGE APPAREIL DE CONTRÔLE] s'affiche.
- 5) Appuyez sur ▲▼ pour sélectionner [PANNEAU DE CONTRÔLE] ou [TÉLÉCOMMANDE].

[PANNEAU DE CONTRÔLE]	Définit la limitation de commande sur le panneau de commande du projecteur.
[TÉLÉCOMMANDE]	Définit la limitation de commande sur la télécommande du projecteur.

- 6) Appuyez sur la touche <ENTER>.
 - L'écran [PANNEAU DE CONTRÔLE] ou [TÉLÉCOMMANDE] s'affiche.
- 7) Appuyez sur ▲▼ pour sélectionner [PANNEAU DE CONTRÔLE] ou [TÉLÉCOMMANDE].
- 8) Appuyez sur ◀▶ pour commuter sur [UTILISATEUR].
 - Il est possible de définir la limitation de commande sur le panneau de commande ou la télécommande du projecteur.

[EN SERVICE]	Active le fonctionnement de toutes les touches.
[HORS SERVICE]	Désactive le fonctionnement de toutes les touches.
[UTILISATEUR]	Il est possible d'activer/de désactiver séparément le fonctionnement de toutes les touches.

- 9) Appuyez sur ▲▼ pour sélectionner [TOUCHE SELECTION ENTRÉES], puis appuyez sur la touche <ENTER>.
 - L'écran [TOUCHE SELECTION ENTRÉES] s'affiche.
- 10) Appuyez sur ▲▼ pour sélectionner [TOUCHE SLOT1], [TOUCHE SLOT2] ou [TOUCHE SLOT].
- 11) Appuyez sur ◀▶ pour changer d'élément.
 - Les éléments changent à chaque pression de la touche.

[COMMUTATION]	Commute l'entrée de la carte d'interface installée dans la fente correspondante consécutivement lorsque la touche est actionnée.
[SDI OPT1 [SLOT1]]*1	Se fixe sur l'opération de sélection de l'entrée SDI OPT1 de la carte d'interface.
[SDI OPT2 [SLOT1]]*1	Se fixe sur l'opération de sélection de l'entrée SDI OPT2 de la carte d'interface.
[SDI OPT1 [SLOT2]]*2	Se fixe sur l'opération de sélection de l'entrée SDI OPT1 de la carte d'interface.
[SDI OPT2 [SLOT2]]*2	Se fixe sur l'opération de sélection de l'entrée SDI OPT2 de la carte d'interface.
[SDI OPT1 [SLOT]]*3	Se fixe sur l'opération de sélection de l'entrée SDI OPT1 de la carte d'interface.
[SDI OPT2 [SLOT]]*3	Se fixe sur l'opération de sélection de l'entrée SDI OPT2 de la carte d'interface.
[HORS SERVICE]	Désactive le fonctionnement des touches.

*1 Ceci s'affiche lorsque la fente [TOUCHE SLOT1] est définie et que cette carte d'interface est installée dans la fente <SLOT 1>.

*2 Ceci s'affiche lorsque la fente [TOUCHE SLOT2] est définie et que cette carte d'interface est installée dans la fente <SLOT 2>.

*3 Ceci s'affiche lorsque la fente [TOUCHE SLOT] est définie et que cette carte d'interface est installée dans la fente <SLOT>.

- 12) Appuyez sur la touche <MENU>.
 - Revient à l'écran [PANNEAU DE CONTRÔLE] ou [TÉLÉCOMMANDE].
- 13) Appuyez sur ▲▼ pour sélectionner [VALIDER], puis appuyez sur la touche <ENTER>.
 - L'écran de confirmation s'affiche.

14) Appuyez sur ◀▶ pour sélectionner [EXÉCUTER], puis appuyez sur la touche <ENTER>.

Remarque

- Lorsqu'une touche est utilisée alors que le périphérique est réglé sur [HORS SERVICE], l'écran **[MOT DE PASSE APPAREIL DE CONTRÔLE]** s'affiche.
Saisissez le mot de passe appareil de contrôle.
- L'écran **[MOT DE PASSE APPAREIL DE CONTRÔLE]** apparaît lorsqu'aucune opération n'est réalisée pendant environ 10 secondes.
- Si l'utilisation de [PANNEAU DE CONTRÔLE] et [TÉLÉCOMMANDE] sont réglés sur [HORS SERVICE], le projecteur ne pourra pas être mis hors tension (ni entrer en veille).
- Lorsque le réglage est terminé, l'écran de menu disparaît. Pour un fonctionnement sans interruption, appuyez sur la touche <MENU> pour afficher le menu principal.
- Même lorsque vous sélectionnez les opérations de touche à désactiver sur la télécommande, les opérations des touches <ID SET> et <ID ALL> de la télécommande restent activées.

Annexe

Résolution des problèmes

Reconsidérez les points suivants.

Problèmes	Points à vérifier
L'image d'entrée OPT n'est pas affichée.	<ul style="list-style-type: none"> Le module SFP est-il installé correctement ? Le câble à fibre optique est-il raccordé correctement ? Y a-t-il un signal non pris en charge par cette carte d'interface ou le module SFP en entrée ? Y a-t-il de la poussière ou de la saleté sur le connecteur du module SFP ou du câble à fibre optique ?
Ne peut pas commuter l'entrée de la carte d'interface.	<ul style="list-style-type: none"> La carte d'interface est-elle correctement installée dans la fente ?

Attention

- Si les problèmes persistent après la vérification des points précédents, consultez votre revendeur.

Commande de contrôle

Le tableau suivant décrit une commande permettant de commuter l'entrée de cette carte d'interface installée sur le projecteur à partir d'un ordinateur.

Commande	Détails	Paramètre	Remarque
IIS	Commuter le signal d'entrée	AU1,OP1*1 AU1,OP2*1 AU2,OP1*2 AU2,OP2*2	SDI OPT1 [SLOT1], SDI OPT1 [SLOT] SDI OPT2 [SLOT1], SDI OPT2 [SLOT] SDI OPT1 [SLOT2] SDI OPT2 [SLOT2]

*1 Cette option peut être utilisée lorsque cette carte d'interface est installée dans la fente <SLOT 1> ou <SLOT>.

*2 Cette option peut être utilisée lorsque cette carte d'interface est installée dans la fente <SLOT 2>.

Liste des signaux compatibles

Le tableau suivant décrit les signaux vidéo pris en charge par cette carte d'interface.

Cette carte d'interface ne prend en charge que le signal SDI de liaison simple. Le signal SDI de liaison double et les signaux SDI de liaison quadruple ne sont pas pris en charge. Par ailleurs, l'image peut ne pas s'afficher correctement selon les caractéristiques techniques du module SFP utilisé. Installez le module SFP adapté au signal vidéo à entrer.

- Le contenu de la colonne de la division 4K est le suivant.
 - IL : entrelacé (format de transmission de 2-Sample Interleave Division)

Nom du signal (FORMAT DE SIGNAL)	Résolution (points)	Fréq. de balayage		Fréq. d'horloge à points (MHz)	Division 4K	Format	Format de couleur	Échantillon
		Horizontal (kHz)	Vertical (Hz)					
720/60p	1 280 x 720	45,0	60,0 ¹	74,3	—	HD-SDI	YP _B P _R	4:2:2 10 bits
720/50p	1 280 x 720	37,5	50,0	74,3	—	HD-SDI	YP _B P _R	4:2:2 10 bits
1080/60i	1 920 x 1 080i	33,8	60,0 ¹	74,3	—	HD-SDI	YP _B P _R	4:2:2 10 bits
	1 920 x 1 080i	33,8	60,0 ¹	74,3	—	3G-SDI Level-A	RGB	4:4:4 10 bits
	1 920 x 1 080i	33,8	60,0 ¹	74,3	—	3G-SDI Level-B	RGB	4:4:4 10 bits
	1 920 x 1 080i	33,8	60,0 ¹	74,3	—	3G-SDI Level-A	RGB	4:4:4 12 bits
	1 920 x 1 080i	33,8	60,0 ¹	74,3	—	3G-SDI Level-B	RGB	4:4:4 12 bits
1080/50i	1 920 x 1 080i	28,1	50,0	74,3	—	HD-SDI	YP _B P _R	4:2:2 10 bits
	1 920 x 1 080i	28,1	50,0	74,3	—	3G-SDI Level-A	RGB	4:4:4 10 bits
	1 920 x 1 080i	28,1	50,0	74,3	—	3G-SDI Level-B	RGB	4:4:4 10 bits
	1 920 x 1 080i	28,1	50,0	74,3	—	3G-SDI Level-A	RGB	4:4:4 12 bits
	1 920 x 1 080i	28,1	50,0	74,3	—	3G-SDI Level-B	RGB	4:4:4 12 bits
1080/24p	1 920 x 1 080	27,0	24,0 ¹	74,3	—	HD-SDI	YP _B P _R	4:2:2 10 bits
	1 920 x 1 080	27,0	24,0 ¹	74,3	—	3G-SDI Level-A	RGB	4:4:4 10 bits
	1 920 x 1 080	27,0	24,0 ¹	74,3	—	3G-SDI Level-B	RGB	4:4:4 10 bits
	1 920 x 1 080	27,0	24,0 ¹	74,3	—	3G-SDI Level-A	RGB	4:4:4 12 bits
	1 920 x 1 080	27,0	24,0 ¹	74,3	—	3G-SDI Level-B	RGB	4:4:4 12 bits
1080/24sF	1 920 x 1 080i	27,0	48,0 ¹	74,3	—	HD-SDI	YP _B P _R	4:2:2 10 bits
	1 920 x 1 080i	27,0	48,0 ¹	74,3	—	3G-SDI Level-A	RGB	4:4:4 10 bits
	1 920 x 1 080i	27,0	48,0 ¹	74,3	—	3G-SDI Level-B	RGB	4:4:4 10 bits
	1 920 x 1 080i	27,0	48,0 ¹	74,3	—	3G-SDI Level-A	RGB	4:4:4 12 bits
	1 920 x 1 080i	27,0	48,0 ¹	74,3	—	3G-SDI Level-B	RGB	4:4:4 12 bits
1080/25p	1 920 x 1 080	28,1	25,0	74,3	—	HD-SDI	YP _B P _R	4:2:2 10 bits
	1 920 x 1 080	28,1	25,0	74,3	—	3G-SDI Level-A	RGB	4:4:4 10 bits
	1 920 x 1 080	28,1	25,0	74,3	—	3G-SDI Level-B	RGB	4:4:4 10 bits
	1 920 x 1 080	28,1	25,0	74,3	—	3G-SDI Level-A	RGB	4:4:4 12 bits
	1 920 x 1 080	28,1	25,0	74,3	—	3G-SDI Level-B	RGB	4:4:4 12 bits
1080/30p	1 920 x 1 080	33,8	30,0 ¹	74,3	—	HD-SDI	YP _B P _R	4:2:2 10 bits
	1 920 x 1 080	33,8	30,0 ¹	74,3	—	3G-SDI Level-A	RGB	4:4:4 10 bits
	1 920 x 1 080	33,8	30,0 ¹	74,3	—	3G-SDI Level-B	RGB	4:4:4 10 bits
	1 920 x 1 080	33,8	30,0 ¹	74,3	—	3G-SDI Level-A	RGB	4:4:4 12 bits
	1 920 x 1 080	33,8	30,0 ¹	74,3	—	3G-SDI Level-B	RGB	4:4:4 12 bits
1080/60p	1 920 x 1 080	67,5	60,0 ¹	148,5	—	3G-SDI Level-A	YP _B P _R	4:2:2 10 bits
	1 920 x 1 080	67,5	60,0 ¹	148,5	—	3G-SDI Level-B	YP _B P _R	4:2:2 10 bits
	1 920 x 1 080	67,5	60,0 ¹	148,5	—	6G-SDI Type 1	YP _B P _R	4:4:4 10 bits
	1 920 x 1 080	67,5	60,0 ¹	148,5	—	6G-SDI Type 1	YP _B P _R	4:4:4 12 bits
	1 920 x 1 080	67,5	60,0 ¹	148,5	—	6G-SDI Type 1	RGB	4:4:4 10 bits
1080/50p	1 920 x 1 080	56,3	50,0	148,5	—	3G-SDI Level-A	YP _B P _R	4:2:2 10 bits
	1 920 x 1 080	56,3	50,0	148,5	—	3G-SDI Level-B	YP _B P _R	4:2:2 10 bits
	1 920 x 1 080	56,3	50,0	148,5	—	6G-SDI Type 1	YP _B P _R	4:4:4 10 bits
	1 920 x 1 080	56,3	50,0	148,5	—	6G-SDI Type 1	YP _B P _R	4:4:4 12 bits
	1 920 x 1 080	56,3	50,0	148,5	—	6G-SDI Type 1	RGB	4:4:4 10 bits
	1 920 x 1 080	56,3	50,0	148,5	—	6G-SDI Type 1	RGB	4:4:4 12 bits

Annexe

Nom du signal (FORMAT DE SIGNAL)	Résolution (points)	Fréq. de balayage		Fréq. d'horloge à points (MHz)	Division 4K	Format	Format de couleur	Échantillon
		Horizontal (kHz)	Vertical (Hz)					
2K/24p	2 048 x 1 080	27,0	24,0*1	74,3	—	3G-SDI Level-A	RGB	4:4:4 10 bits
	2 048 x 1 080	27,0	24,0*1	74,3	—	3G-SDI Level-B	RGB	4:4:4 10 bits
	2 048 x 1 080	27,0	24,0*1	74,3	—	3G-SDI Level-A	RGB	4:4:4 12 bits
	2 048 x 1 080	27,0	24,0*1	74,3	—	3G-SDI Level-B	RGB	4:4:4 12 bits
2K/25p	2 048 x 1 080	28,1	25,0	74,3	—	3G-SDI Level-A	RGB	4:4:4 10 bits
	2 048 x 1 080	28,1	25,0	74,3	—	3G-SDI Level-B	RGB	4:4:4 10 bits
	2 048 x 1 080	28,1	25,0	74,3	—	3G-SDI Level-A	RGB	4:4:4 12 bits
	2 048 x 1 080	28,1	25,0	74,3	—	3G-SDI Level-B	RGB	4:4:4 12 bits
2K/30p	2 048 x 1 080	33,8	30,0*1	74,3	—	3G-SDI Level-A	RGB	4:4:4 10 bits
	2 048 x 1 080	33,8	30,0*1	74,3	—	3G-SDI Level-B	RGB	4:4:4 10 bits
	2 048 x 1 080	33,8	30,0*1	74,3	—	3G-SDI Level-A	RGB	4:4:4 12 bits
	2 048 x 1 080	33,8	30,0*1	74,3	—	3G-SDI Level-B	RGB	4:4:4 12 bits
2K/48p	2 048 x 1 080	54,0	48,0*1	148,5	—	3G-SDI Level-A	YP _B P _R	4:2:2 10 bits
	2 048 x 1 080	54,0	48,0*1	148,5	—	3G-SDI Level-B	YP _B P _R	4:2:2 10 bits
2K/60p	2 048 x 1 080	67,5	60,0*1	148,5	—	3G-SDI Level-A	YP _B P _R	4:2:2 10 bits
	2 048 x 1 080	67,5	60,0*1	148,5	—	3G-SDI Level-B	YP _B P _R	4:2:2 10 bits
	2 048 x 1 080	67,5	60,0*1	148,5	—	6G-SDI Type 1	YP _B P _R	4:4:4 10 bits
	2 048 x 1 080	67,5	60,0*1	148,5	—	6G-SDI Type 1	YP _B P _R	4:4:4 12 bits
	2 048 x 1 080	67,5	60,0*1	148,5	—	6G-SDI Type 1	RGB	4:4:4 10 bits
	2 048 x 1 080	67,5	60,0*1	148,5	—	6G-SDI Type 1	RGB	4:4:4 12 bits
2K/50p	2 048 x 1 080	56,3	50,0	148,5	—	3G-SDI Level-A	YP _B P _R	4:2:2 10 bits
	2 048 x 1 080	56,3	50,0	148,5	—	3G-SDI Level-B	YP _B P _R	4:2:2 10 bits
	2 048 x 1 080	56,3	50,0	148,5	—	6G-SDI Type 1	YP _B P _R	4:4:4 10 bits
	2 048 x 1 080	56,3	50,0	148,5	—	6G-SDI Type 1	YP _B P _R	4:4:4 12 bits
	2 048 x 1 080	56,3	50,0	148,5	—	6G-SDI Type 1	RGB	4:4:4 10 bits
	2 048 x 1 080	56,3	50,0	148,5	—	6G-SDI Type 1	RGB	4:4:4 12 bits
3840 x 2160/24p	3 840 x 2 160	54,0	24,0*1	297,0	IL	6G-SDI Type 2	YP _B P _R	4:2:2 10 bits
	3 840 x 2 160	54,0	24,0*1	297,0	IL	12G-SDI Type 1	YP _B P _R	4:2:2 12 bits
	3 840 x 2 160	54,0	24,0*1	297,0	IL	12G-SDI Type 1	YP _B P _R	4:4:4 10 bits
	3 840 x 2 160	54,0	24,0*1	297,0	IL	12G-SDI Type 1	YP _B P _R	4:4:4 12 bits
	3 840 x 2 160	54,0	24,0*1	297,0	IL	12G-SDI Type 1	RGB	4:4:4 10 bits
	3 840 x 2 160	54,0	24,0*1	297,0	IL	12G-SDI Type 1	RGB	4:4:4 12 bits
3840 x 2160/25p	3 840 x 2 160	56,3	25,0	297,0	IL	6G-SDI Type 2	YP _B P _R	4:2:2 10 bits
	3 840 x 2 160	56,3	25,0	297,0	IL	12G-SDI Type 1	YP _B P _R	4:2:2 12 bits
	3 840 x 2 160	56,3	25,0	297,0	IL	12G-SDI Type 1	YP _B P _R	4:4:4 10 bits
	3 840 x 2 160	56,3	25,0	297,0	IL	12G-SDI Type 1	YP _B P _R	4:4:4 12 bits
	3 840 x 2 160	56,3	25,0	297,0	IL	12G-SDI Type 1	RGB	4:4:4 10 bits
	3 840 x 2 160	56,3	25,0	297,0	IL	12G-SDI Type 1	RGB	4:4:4 12 bits
3840 x 2160/30p	3 840 x 2 160	67,5	30,0*1	297,0	IL	6G-SDI Type 2	YP _B P _R	4:2:2 10 bits
	3 840 x 2 160	67,5	30,0*1	297,0	IL	12G-SDI Type 1	YP _B P _R	4:2:2 12 bits
	3 840 x 2 160	67,5	30,0*1	297,0	IL	12G-SDI Type 1	YP _B P _R	4:4:4 10 bits
	3 840 x 2 160	67,5	30,0*1	297,0	IL	12G-SDI Type 1	YP _B P _R	4:4:4 12 bits
	3 840 x 2 160	67,5	30,0*1	297,0	IL	12G-SDI Type 1	RGB	4:4:4 10 bits
	3 840 x 2 160	67,5	30,0*1	297,0	IL	12G-SDI Type 1	RGB	4:4:4 12 bits
3840 x 2160/60p	3 840 x 2 160	135,0	60,0*1	594,0	IL	12G-SDI Type 1	YP _B P _R	4:2:2 10 bits
3840 x 2160/50p	3 840 x 2 160	112,5	50,0	594,0	IL	12G-SDI Type 1	YP _B P _R	4:2:2 10 bits
4096 x 2160/24p	4 096 x 2 160	54,0	24,0*1	297,0	IL	6G-SDI Type 2	YP _B P _R	4:2:2 10 bits
	4 096 x 2 160	54,0	24,0*1	297,0	IL	12G-SDI Type 1	YP _B P _R	4:2:2 12 bits
	4 096 x 2 160	54,0	24,0*1	297,0	IL	12G-SDI Type 1	YP _B P _R	4:4:4 10 bits
	4 096 x 2 160	54,0	24,0*1	297,0	IL	12G-SDI Type 1	YP _B P _R	4:4:4 12 bits
	4 096 x 2 160	54,0	24,0*1	297,0	IL	12G-SDI Type 1	RGB	4:4:4 10 bits
	4 096 x 2 160	54,0	24,0*1	297,0	IL	12G-SDI Type 1	RGB	4:4:4 12 bits

Annexe

Nom du signal (FORMAT DE SIGNAL)	Résolution (points)	Fréq. de balayage		Fréq. d'horloge à points (MHz)	Division 4K	Format	Format de couleur	Échantillon
		Horizontal (kHz)	Vertical (Hz)					
4096 x 2160/25p	4 096 x 2 160	56,3	25,0	297,0	IL	6G-SDI Type 2	YP _B P _R	4:2:2 10 bits
	4 096 x 2 160	56,3	25,0	297,0	IL	12G-SDI Type 1	YP _B P _R	4:2:2 12 bits
	4 096 x 2 160	56,3	25,0	297,0	IL	12G-SDI Type 1	YP _B P _R	4:4:4 10 bits
	4 096 x 2 160	56,3	25,0	297,0	IL	12G-SDI Type 1	YP _B P _R	4:4:4 12 bits
	4 096 x 2 160	56,3	25,0	297,0	IL	12G-SDI Type 1	RGB	4:4:4 10 bits
	4 096 x 2 160	56,3	25,0	297,0	IL	12G-SDI Type 1	RGB	4:4:4 12 bits
4096 x 2160/30p	4 096 x 2 160	67,5	30,0*1	297,0	IL	6G-SDI Type 2	YP _B P _R	4:2:2 10 bits
	4 096 x 2 160	67,5	30,0*1	297,0	IL	12G-SDI Type 1	YP _B P _R	4:2:2 12 bits
	4 096 x 2 160	67,5	30,0*1	297,0	IL	12G-SDI Type 1	YP _B P _R	4:4:4 10 bits
	4 096 x 2 160	67,5	30,0*1	297,0	IL	12G-SDI Type 1	YP _B P _R	4:4:4 12 bits
	4 096 x 2 160	67,5	30,0*1	297,0	IL	12G-SDI Type 1	RGB	4:4:4 10 bits
	4 096 x 2 160	67,5	30,0*1	297,0	IL	12G-SDI Type 1	RGB	4:4:4 12 bits
4096 x 2160/60p	4 096 x 2 160	135,0	60,0*1	594,0	IL	12G-SDI Type 1	YP _B P _R	4:2:2 10 bits
4096 x 2160/50p	4 096 x 2 160	112,5	50,0	594,0	IL	12G-SDI Type 1	YP _B P _R	4:2:2 10 bits

*1 Le signal avec la fréquence de balayage vertical 1/1,001x est également pris en charge.

Caractéristiques techniques

Fente compatible		Spécification SLOT NX
Bornes de connexion		Deux ports SFP Conforme MSA
Signal compatible	Entrée	Signal HD-SDI de liaison simple Conforme SMPTE ST 292 Signal 3G-SDI de liaison simple Conforme SMPTE ST 424, 425-2 Signal 6G-SDI de liaison simple Conforme SMPTE ST 2081-1, 2081-10 Signal 12G-SDI de liaison simple Conforme SMPTE ST 2082-1, 2082-10
	Sortie	Le signal reçu par la borne <SDI OPT 1 IN> ou <SDI OPT 2 IN> est envoyé par la borne <SDI OPT 1/2 OUT> (sortie active).
Dimensions	Largeur	151 mm (5-15/16")
	Hauteur	38,5 mm (1-17/32")
	Profondeur	142 mm (5-19/32")
Poids		360 g (12,7 once)

Remarque

- « SLOT NX » est le nom de la fente unique pour Panasonic Projector & Display Corporation prenant en charge l'entrée de signal de l'image 4K.
- Pour les signaux vidéo pris en charge par cette carte d'interface, reportez-vous à la « Liste des signaux compatibles » (➔ page 24).
Le signal vidéo que le projecteur peut réellement afficher diffère selon le module SFP installé dans le port SFP.
- Préparez le module SFP du commerce et le câble à fibre optique nécessaires au raccordement en fonction de l'utilisation, du signal vidéo à entrer, des caractéristiques techniques du périphérique externe à raccorder, etc.

Informations concernant la protection de l'environnement à l'intention des utilisateurs chinois



Ce symbole n'est valable qu'en Chine.

Fabriqué par :

Panasonic Projector & Display Corporation
2-15 Matsuba-cho, Kadoma City, Osaka 571-8503, Japon

Importateur :

Panasonic Connect Europe GmbH
Hagenauer Strasse 43, 65203 Wiesbaden, Allemagne

Représentant autorisé dans l'UE :

Panasonic Connect Europe GmbH
Panasonic Testing Centre
Winsbergring 15, 22525 Hambourg, Allemagne

Panasonic Projector & Display Corporation

Web Site : <https://docs.connect.panasonic.com/projector>

© Panasonic Projector & Display Corporation 2026

Panasonic Projector & Display Americas LLC

Two Riverfront Plaza, Newark, NJ 07102

TEL: +1-201-348-7000