

# Panasonic®

## 使用说明书

更换用过滤器组件  商用

型号 ET-RFV300C

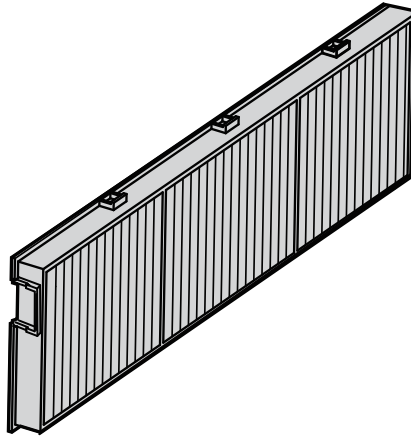

感谢您购买本 Panasonic 产品。

- 请仔细阅读本使用说明书和投影机的使用说明书，确保安全和正确操作。
- 请妥善保存本说明书以备将来使用。

TQZJ584-1

## 注意

- 更换空气过滤器之前，请关闭投影机电源拔下电源插头。
- 安装空气过滤器时，请确保投影机稳定，并且在安全位置进行更换，以防止即使空气过滤器组件坠落也不会损坏。
- 防止小物件进入进气口。否则，可能会引起投影机发生故障。

## 本使用说明书中的插图

- 本使用说明书中使用的图片可能与实物有所不同。

# 更换空气过滤器组件

## 更换步骤

### 1) 关闭投影机电源，从电源插座拔下电源插头。

- 关闭电源时，请务必按照投影机使用说明书中“关闭投影机”一节中的所述步骤进行操作。

### 2) 取下空气过滤器盖。

- 按图中箭头指示方向打开空气过滤器盖并将其取下。

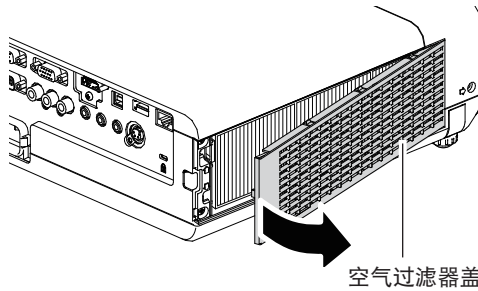

### 3) 取下空气过滤器组件。

- 按图中所示，握住把手，按箭头指示方向拉出空气过滤器组件。
- 取下空气过滤器组件后，请清除空气过滤器收纳室和投影机进气口中的污物或灰尘。

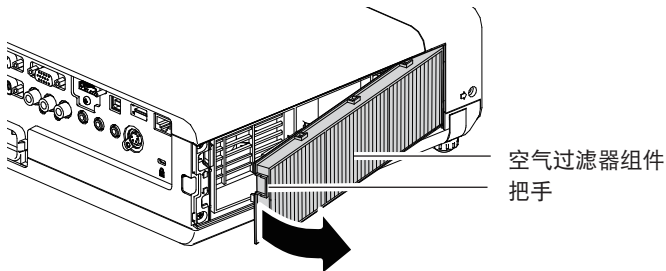

## 更换空气过滤器组件（续）

### 4) 将空气过滤器组件（更换用过滤器组件）装入投影机。

- 按图中所示，握住空气过滤器组件的把手位于左上方的一端，先将右端部分插入投影机，按压空气过滤器组件的外框，直至其咔哒一声固定就位。
- 按压时，请勿按压空气过滤器组件边框以外的任何部位。

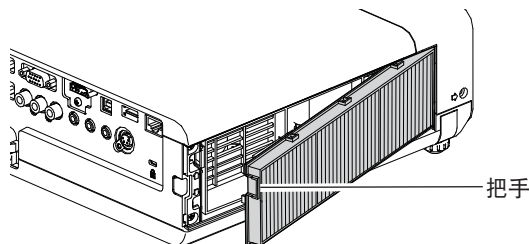

### 5) 将空气过滤器盖装入投影机。

- 以相反的顺序执行步骤 2)。
- 确定将空气过滤器盖完全安装入投影机中。

#### 注意

- 确定已将空气过滤器组件正确安装在投影机中。否则，灰尘等异物进入投影机而导致故障。
- 更换空气过滤器组件后，需要重新复位滤网计数。否则，屏幕上将显示“滤网计数已到达设定时间。”的信息提示。
- 拆开产品包装后请正确处置包装材料。
- 请勿拆卸或修改空气过滤器组件。

## 复位滤网计数器

更换空气过滤器组件后必须复位滤网计数器。

- 1) 将电源线插头插入电源插座中，按遥控器或控制面板上的电源键开启投影机。
- 2) 按 < 菜单 > 键显示主菜单。按 ▲▼ 选择 [ 投影机设置 ]。
- 3) 按 < 执行 > 键。然后，按 ▲▼ 选择 [ 滤网计数 ]。
- 4) 按 < 执行 > 键。然后，按 ▲▼ 选择 [ 滤网计数器复位 ]。
- 5) 按 < 执行 > 键。
  - 将显示 [ 滤网计数器复位 ] 屏幕。
- 6) 按 ◀▶ 选择 [ 执行 ]，按 < 执行 > 键。
  - 空气过滤器时间计数器被重新设置为零。

#### 提示

- 空气过滤器组件的更换周期根据使用环境而大不相同。

## ■ 处理

如果要废弃本产品，请与当地相关机构或经销商联系，获取正确的处置方法。

---

## 松下电器(中国)有限公司

北京市朝阳区景华南街 5 号远洋光华中心 C 座 3 层、6 层  
网站: <https://panasonic.cn>

**原产地：中国**

**发行：2022 年 6 月第二版**

© 松下互联株式会社 2022 版权所有

TI1013JZ1062 -PT  
中国印刷