

## Bedienungsanleitung Basisanleitung

UHD LCD-Display Für geschäftlichen Gebrauch

Deutsch

Modell-Nr.

TH-86EQ3W 86-Zoll-Modell

TH-55EQ3W 55-Zoll-Modell

TH-75EQ3W 75-Zoll-Modell

TH-50EQ3W 50-Zoll-Modell

TH-65EQ3W 65-Zoll-Modell

TH-43EQ3W 43-Zoll-Modell

### Inhalte

Wichtiger Sicherheitshinweis	3
Sicherheitsmaßnahmen	4
Sicherheitshinweise	7
Zubehör	9
Sicherheitshinweise für den Transport	11
Kensington-Sicherheit	11
Ringschraube	12
Anschlüsse	13
Bedienelemente	17
Grundlegende Bedienelemente	19
Technische Daten	21
Softwarelizenz	24

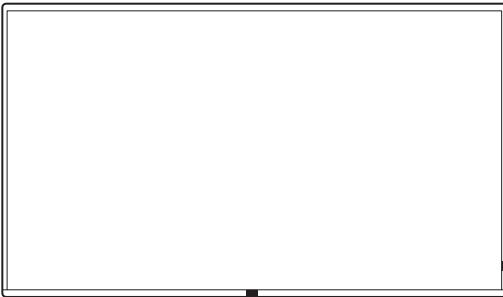

### Vor Verwendung lesen

Für weitere Informationen über diese Produkt lesen Sie bitte die „Bedienungsanleitung – Funktionsanleitung“.

Zum Herunterladen der „Bedienungsanleitung – Funktionsanleitung“ besuchen Sie bitte die Website von Panasonic (<https://docs.connect.panasonic.com/prodisplays/>).

- Dieses Handbuch gilt für alle Modelle, unabhängig von den Suffixen der Modellnummer.
- Bitte lesen Sie diese Anleitung vor dem Betrieb des LCD-Displays und heben Sie sie für zukünftige Referenz gut auf.
- Die Illustrationen und Bildschirme in dieser Betriebsanleitung dienen Illustrationszwecken und können sich vom tatsächlichen Aussehen des Produkts unterscheiden.
- Veranschaulichende Illustrationen in dieser Betriebsanleitung wurden in erster Linie auf Grundlage des 55-Zoll-Modells erstellt.

**4K**  
PROFESSIONAL  
\*Tatsächliche Auflösung  
3840 x 2160p

**HDMI™**

**HEVC Advance™**  
Covered by patents at [patentlist.accessadvance.com](http://patentlist.accessadvance.com)



**WARNUNG:  
DIESES PRODUKT ENTHÄLT EINE  
MÜNZBATTERIE**



- **VERSCHLUCKUNGSGEFAHR:**  
Dieses Produkt enthält eine Knopfzelle oder Münzbatterie.
- TOD oder schwere Verletzungen können innerhalb von 2 Stunden oder weniger eintreten, wenn die Batterie verschluckt oder in irgendeinen Körperteil eingeführt wird.
- Die Batterie ist gefährlich, **BEWAHREN** Sie neue und gebrauchte Batterien **AUSSERHALB DER REICHWEITE VON KINDERN** auf.
- Suchen Sie sofort medizinische Hilfe auf, wenn der Verdacht besteht, dass eine Batterie verschluckt oder in einen Körperteil eingeführt wurde.

Verwenden Sie zur Einhaltung der EMV-Bestimmungen geschirmte Kabel, um die folgenden Klemmen anzuschließen: HDMI-Eingangsklemme, D-Sub-Eingangsklemme und RS-232C-Eingangsklemme.

**Nur für USA-Kalifornien**

Dieses Produkt enthält eine CR-Knopfzellen-Lithiumbatterie, die Perchloratmaterial enthält - möglicherweise ist eine spezielle Handhabung erforderlich. Siehe [www.dtsc.ca.gov/hazardouswaste/perchlorate](http://www.dtsc.ca.gov/hazardouswaste/perchlorate)

**Nur für die Europäische Union**



Dieses CE-Zeichen gilt für die mit dem Produkt gelieferte(n) Batterie(n) und zeigt an, dass die Batterie(n) den Anforderungen der Batterieverordnung (EU) 2023/1542 entspricht/entsprechen.

**Hinweis:**

Es könnte zu Geisterbildern kommen. Wenn Sie ein Standbild über einen längeren Zeitraum anzeigen, kann das Bild auf dem Bildschirm verbleiben. Es wird jedoch verschwinden, wenn ein allgemein bewegtes Bild für eine Weile angezeigt wird.

**Markenzeichen-Credits**

- PressIT ist ein eingetragenes Warenzeichen der Panasonic Projector & Display Corporation.
- Microsoft, Windows, Internet Explorer und Microsoft Edge sind eingetragene Warenzeichen oder Warenzeichen der Microsoft Corporation in den USA und/oder anderen Ländern.
- Mac, macOS und Safari sind Warenzeichen von Apple Inc., die in den USA und in anderen Ländern eingetragen sind.
- PJLink ist ein eingetragenes oder beantragtes Markenzeichen in Japan, den Vereinigten Staaten und anderen Ländern und Regionen.
- Benutzer in den Vereinigten Staaten: Crestron®, Crestron Connected®, das Crestron Connected-Logo und XiO Cloud® sind Warenzeichen oder eingetragene Warenzeichen von Crestron Electronics, Inc. in den USA und/oder anderen Ländern.  
Die Crestron Connected®-Software ist Eigentum von Crestron Electronics, Inc. und kompatibel mit dem Crestron XiO Cloud®-Service.

Benutzer außerhalb der Vereinigten Staaten: Crestron, Crestron Connected, das Crestron Connected-Logo und XiO Cloud sind Warenzeichen oder eingetragene Warenzeichen von Crestron Electronics, Inc. in den USA und/oder anderen Ländern.

Die Crestron Connected-Software ist Eigentum von Crestron Electronics, Inc. und kompatibel mit dem Crestron XiO Cloud-Service.

**CRESTRON  
CONNECTED**

- Die Begriffe HDMI, HDMI High-Definition Multimedia Interface, HDMI-Aufmachung (HDMI Trade Dress) und die HDMI-Logos sind Marken oder eingetragene Marken von HDMI Licensing Administrator, Inc.

Der Schutz der nachstehend aufgeführten Marken von Unternehmen und Produkten wurde gewährt, selbst wenn der Text dieser Anleitung keine ausdrückliche Erwähnung der betreffenden Marken enthält.

# Wichtiger Sicherheitshinweis

## WARNUNG

- 1) Um Beschädigungen zu vermeiden, die zu Brand- oder Stromschlaggefahr führen können, halten Sie das Gerät von Tropf- oder Spritzwasser fern.

Platzieren Sie keine Behälter mit Wasser (Blumenvase, Tassen, Kosmetik, etc.) über dem Gerät. (einschließlich auf Regalen darüber, etc.)

Es sollten keine offenen Flammen, wie zum Beispiel angezündete Kerzen, auf / über dem Set platziert werden.

- 2) Um einen Stromschlag zu vermeiden, darf die Abdeckung nicht entfernt werden. Im Inneren des Gerätes sind keine Teile vorhanden, die vom Benutzer gewartet werden könnten. Wenden Sie sich an einen qualifizierten Wartungstechniker.

- 3) Den Erdungspol auf dem Netzstecker nicht entfernen. Dieses Gerät ist mit einem dreipoligen Erdungsnetzstecker ausgestattet. Dieser Stecker passt ausschließlich in eine Erdungssteckdose. Das ist eine Sicherheitsfunktion. Wenn Sie den Stecker nicht in die Steckdose stecken können, wenden Sie sich an einen Elektriker.

Die Funktion des Erdungssteckers darf nicht umgangen werden.

- 4) Um einen Stromschlag zu vermeiden, vergewissern Sie sich, dass der Erdungspol auf dem Netzstecker des AC-Kabels sicher angeschlossen ist.

## VORSICHT

Dieses Gerät ist für den Einsatz in Umgebungen bestimmt, die relativ frei von elektromagnetischen Feldern sind.

Durch das Benutzen dieses Geräts in der Nähe von starken elektromagnetischen Feldern oder dort, wo elektrisches Rauschen mit den Eingangssignalen überlappen kann, könnte die Bild- und Tonqualität schwanken oder es könnten Störungen wie etwa ein Rauschen verursacht werden.

Das Benutzen dieses Geräts in der Nähe von starken elektromagnetischen Feldern oder dort, wo elektrisches Rauschen mit den Eingangssignalen überlappen kann, könnte dazu führen, dass die Sensorfunktion nicht richtig funktioniert.

Um die Möglichkeit von Schäden an diesem Gerät zu vermeiden, halten Sie es fern von starken elektromagnetischen Feldern.

## WARNUNG:

Dieses Gerät entspricht der Klasse A von EN55032/ CISPR32. Dieses Gerät kann in einem Wohnbereich Funkstörungen verursachen.

## WICHTIGE INFORMATION: Stabilitätsgefahr

Stellen Sie ein Display niemals an einem instabilen Ort auf. Ein Display könnte herabfallen und schwere oder tödliche Verletzungen verursachen. Viele Verletzungen, besonders von Kindern, können durch einfache Vorsichtsmaßnahmen verhindert werden, beispielsweise:

- Verwendung von durch den Display-Hersteller empfohlenen Schränken oder Ständern.
- Ausschließliche Verwendung von Mobiliar, welches das Display sicher tragen kann.
- Sicherstellen, dass das Display nicht über das tragende Möbelstück hinausragt.
- Das Display nicht auf einem hohen Möbelstück aufstellen, (etwa einem Kleiderschrank oder Bücherregal), ohne sowohl das Möbelstück als auch das Display angemessen zu verankern.
- Stellen Sie das Display niemals auf ein Tuch oder andere Materialien, die sich möglicherweise zwischen dem Display und den tragenden Möbelstücken befinden.
- Unterrichten Sie Kinder über die Gefahren, die sich aus dem Besteigen von Mobiliar zum Erreichen des Displays und seiner Bedienelemente ergeben.

Wenn ein Display an einem anderen Ort aufgestellt werden soll, gelten die gleichen Vorsichtsmaßnahmen wie oben genannt.

# Sicherheitsmaßnahmen

## WARNUNG

### ■ Einstellung

Dieses LCD-Display ist nur für den Gebrauch mit dem folgenden optionalen Zubehör.

Der Gebrauch mit anderem optionalem Zubehör könnte Instabilität verursachen, die zur möglichen Verletzungen führen könnte.

Installieren Sie den Standfuß und die Wandhalterung des optionalen Zubehörs. Fragen Sie einen autorisierten Händler nach der Installation.

Für die Installation wird die folgende Anzahl an Personen benötigt.

86-Zoll-Modell 75-Zoll-Modell : 4 oder mehr  
65-Zoll-Modell 55-Zoll-Modell 50-Zoll-Modell  
43-Zoll-Modell : 2 oder mehr

#### • Standfuß

75-Zoll-Modell 65-Zoll-Modell : TY-ST75PE9  
55-Zoll-Modell : TY-ST55PE9  
50-Zoll-Modell 43-Zoll-Modell : TY-ST43PE9

#### • Wandhalterung\*1

86-Zoll-Modell 75-Zoll-Modell 65-Zoll-Modell :  
TY-WK98PV1

#### • Frühwarnsoftware

(Grundlegende Lizenz/3-jährige Lizenz):  
Baureihe ET-SWA100\*2

\*1: Dieses Produkt kann in den U.S. und Japan erworben werden.

\*2: Das Suffix der Teilenummer kann sich, abhängig vom Lizenztyp, unterscheiden.

### Hinweis

- Die Artikelnummer des optionalen Zubehörs kann sich ohne vorherige Mitteilung ändern.
- 86-Zoll-Modell 75-Zoll-Modell 65-Zoll-Modell :

Wenn Sie die Wandhalterung anbringen, müssen Sie die 2 unteren Tragegriffe entfernen.

Lesen Sie vor Montage des Standfußes oder der Wandhalterung das mit ihm gelieferte Benutzerhandbuch sorgfältig durch und montieren Sie diese ordnungsgemäß. Achten Sie darauf, Fallschutzmaßnahmen zu ergreifen.

Wir sind auch während des Garantiezeitraums für keinerlei Produktschäden usw. verantwortlich, die durch Versäumnisse bezüglich der Installationsumgebung des Standfußes oder der Wandhalterung verursacht werden.

Kleinteile können bei versehentlichem Herunterschlucken eine Erstickungsgefahr darstellen. Halten Sie Kleinteile von kleinen Kindern fern. Entsorgen Sie unbenötigte Kleinteile und andere Objekte wie Verpackungsmaterial und Plastiktüten/-folien, damit kleine Kinder nicht mit ihnen spielen können und eine potentielle Erstickungsgefahr vermieden werden kann.

Stellen Sie das Display nicht auf unebenen oder instabilen Unterlagen ab und vergewissern Sie sich, dass das Display nicht über die Kanten der Unterlage hinaussteht.

- Das Display könnte herunterfallen oder umkippen.

Installieren Sie dieses Gerät an einem Ort mit minimaler Vibration, der das Gewicht des Geräts aushalten kann.

- Das Fallenlassen oder Herunterfallen des Geräts kann zu Verletzungen oder Fehlfunktionen führen.

Vorsicht - Nur für die Verwendung mit einer UL-gelisteten Wandhalterung mit minimalem Gewicht/minimaler Last bestimmt; Details finden Sie in den Spezifikationen. (siehe Seite 22)

Achten Sie darauf, dass die Power-Anzeige auf der oberen Seite ist, wenn das Display vertikal installiert wird.

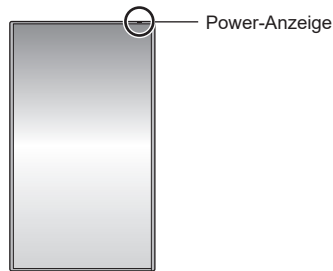

- Bei der Montage an anderen Stellen wird Hitze erzeugt und dies kann zu Feuer oder Beschädigung des Displays führen.

Ergreifen Sie bei der Verwendung dieses Geräts unbedingt Sicherheitsmaßnahmen, um ein Umfallen oder Herunterfallen des Geräts zu verhindern.

- Wenn ein Erdbeben auftritt oder ein Kind auf das Gerät klettert, kann das Gerät umfallen oder herunterfallen und dadurch Verletzungen verursachen.

Positionieren Sie das Gerät nicht so, dass sein Flüssigkristallbildschirm nach oben zeigt.

- Es gibt Bedingungen für Montagemethode, Umgebungstemperatur, Anschlüsse und Einstellungen. Bei Installation mit unterschiedlichen Bedingungen wird Hitze erzeugt und dies kann zu Feuer oder Beschädigung des Displays führen.

Sicherheitshinweise für die Wand- oder Standfußmontage

- Der Einbau sollte von einem Fachmann durchgeführt werden. Eine falsche Montage des Displays kann Unfälle verursachen, die zum Tode oder schweren Verletzungen führen. Verwenden Sie den optionalen Standfuß. (siehe Seite 4)

- Bei Montage an einer Wand muss die angegebene Wandhalterung (optionales Zubehör) oder eine Wandhalterung gemäß dem VESA-Standard verwendet werden.

**86-Zoll-Modell**: VESA 600 × 400

**75-Zoll-Modell**: VESA 600 × 400

**65-Zoll-Modell**: VESA 400 × 400

**55-Zoll-Modell**: VESA 400 × 400

**50-Zoll-Modell**: VESA 400 × 400

**43-Zoll-Modell**: VESA 200 × 200

(siehe Seite 7)

- Prüfen Sie vor der Installation unbedingt, ob der Montageort ausreichend Tragkraft bietet, um das Gewicht des Displays und der Wandhalterung als Fallsicherung zu tragen.
- Wenn Sie das Produkt nicht länger verwenden möchten, beauftragen Sie einen Fachmann für die umgehende Demontage.
- Wenn das Display an der Wand montiert wird, muss verhindert werden, dass die Montageschrauben und das Netzkabel Objekte aus Metall in der Wand berühren. Wenn sie Objekte aus Metall in der Wand berühren, könnte es zu einem Stromschlag kommen.

### ■ Bei Verwendung des LCD-Displays

Das Display ist für den Betrieb bei 110 - 240 V ~, 50/60 Hz ausgelegt.

**Wenn Probleme oder Störungen auftreten, sofort die Verwendung einstellen.**

**Wenn Probleme auftreten, ziehen Sie den Netzstecker.**

- Es tritt Rauch oder ein anomaler Geruch aus dem Gerät aus.
- Gelegentlich erscheint kein Bild und kein Ton ist zu hören.
- Flüssigkeit wie Wasser oder Fremdkörper geraten ins Innere des Gerätes.
- Teile des Geräts sind verformt oder beschädigt.

**Falls Sie das Gerät in diesem Zustand weiterhin verwenden, besteht Feuer- und Stromschlaggefahr.**

- Ziehen Sie den Netzstecker aus der Steckdose und kontaktieren Sie dann den Händler zwecks Reparatur.
- Zum vollständigen Trennen der Stromversorgung des Displays müssen Sie die Netzstecker von der Steckdose abziehen.
- Das Gerät selbst zu reparieren ist gefährlich und sollte niemals getan werden.
- Um das sofortige Trennen des Netzsteckers zu ermöglichen verwenden Sie eine leicht zugängliche Steckdose.

**Berühren Sie das Gerät nicht direkt mit der Hand, wenn es beschädigt ist.**

- Es könnte Stromschlaggefahr bestehen.

**Stecken Sie keine Fremdkörper in das Display.**

- Stecken Sie keine metallischen oder brennbaren Gegenstände in die Belüftungslöcher und lassen Sie sie nicht auf das Display fallen, da dies zu einem Brand oder Stromschlag führen kann.

**Entfernen Sie nicht die Abdeckung (Gehäuse) und modifizieren Sie sie nicht.**

- Im Inneren des Displays treten hohe Spannungen auf, die Feuer oder elektrische Schläge verursachen können. Konsultieren Sie für jegliche Inspektionen, Einstellungen und Reparaturarbeiten bitte Ihren Panasonic-Fachhändler vor Ort.

**Stellen Sie sicher, dass der Netzstecker frei zugänglich ist.**

**Der Netzstecker muss an eine Hauptsteckdose mit Schutzleiteranschluss angeschlossen werden.**

**Nur das zum Lieferumfang dieses Gerätes gehörige Netzkabel verwenden.**

- Anderenfalls kann es zu einem Kurzschluss und einer Wärmeerzeugung kommen, die einen Stromschlag oder einen Brand verursachen könnten.

**Verwenden Sie das mitgelieferte Netzkabel nicht mit anderen Geräten.**

- Anderenfalls kann es zu einem Kurzschluss und einer Wärmeerzeugung kommen, die einen Stromschlag oder einen Brand verursachen könnten.

**Reinigen Sie den Netzstecker regelmäßig, um zu verhindern, dass er staubig wird.**

- Falls sich Staub auf dem Stecker sammelt, kann die entstehende Feuchtigkeit einen Kurzschluss verursachen, was zu einem Stromschlag oder Brand führen kann. Ziehen Sie den Netzstecker aus der Steckdose und wischen Sie ihn mit einem trockenen Tuch ab.

**Berühren Sie den Netzstecker auf keinen Fall mit nassen Händen.**

- Anderenfalls kann ein elektrischer Schlag verursacht werden.

**Stecken Sie den Netzstecker (Steckdosenseite) und den Netzanschluss (Hauptgeräteseite) sicher ein, soweit wie es geht.**

- Wenn der Stecker nicht vollständig eingesteckt wird, kann Wärme erzeugt werden, die einen Brand verursachen könnte. Wenn der Stecker beschädigt ist oder die Steckdose lose ist, dürfen sie nicht verwendet werden.

- **86-Zoll-Modell**: Vergewissern Sie sich, dass der Stecker rechts und links gesichert ist.

**Das Netzkabel oder der Netzstecker dürfen nicht beschädigt werden.**

- Beschädigen Sie das Kabel nicht, nehmen Sie keine Änderungen daran vor, stellen Sie keine schweren Gegenstände darauf, erhitzen Sie es nicht, legen Sie es nicht in die Nähe von heißen Gegenständen, verdrehen Sie es nicht, verbiegen Sie es nicht übermäßig und ziehen Sie nicht daran. Anderenfalls könnte einen Brand oder ein elektrischer Schlag verursacht werden. Falls das Netzkabel beschädigt wird, lassen Sie es von Ihrem Panasonic-Fachhändler vor Ort reparieren.

**Berühren Sie das Netzkabel oder den Stecker nicht direkt mit der Hand, wenn diese beschädigt sind.**

- Anderenfalls könnte aufgrund des Kurzschlusses ein Stromschlag oder ein Brand verursacht werden.

**Bewahren Sie die mitgelieferten AAA/R03/LR03-Batterien außer Reichweite von Kindern auf. Ein versehentliches Verschlucken ist schädlich.**

- Wenden Sie sich sofort an einen Arzt, wenn Sie sich nicht sicher sind, ob das Kind sie verschluckt haben könnte.

**Um einen Brand zu verhindern, niemals Kerzen oder andere Quellen von offenem Feuer auf oder in die Nähe des Fernsehgerätes stellen.**



## VORSICHT

**Legen Sie keine Gegenstände auf das Display.**

**Die Ventilation darf nicht durch Bedecken der Lüftungsschlitze mit Gegenständen wie Zeitungen, Tischdecken und Vorhängen behindert werden.**

- Dadurch kann sich das Display überhitzen, was zu einem Brand führen oder das Display beschädigen kann.

Für ausreichende Belüftung, siehe Seite 7

**Stellen Sie das Display nicht an einem Ort auf, an dem es durch Salz oder korrosives Gas beeinträchtigt werden könnte.**

- Sonst könnte das Display aufgrund der Korrosion herunterfallen und dadurch Verletzungen verursachen. Das Gerät könnte ebenfalls nicht mehr ordnungsgemäß funktionieren.

**Zum Tragen oder Öffnen dieses Geräts ist die folgende Anzahl an Personen nötig.**

86-Zoll-Modell | 75-Zoll-Modell | : **4 oder mehr**

65-Zoll-Modell | 55-Zoll-Modell | 50-Zoll-Modell

43-Zoll-Modell | : **2 oder mehr**

- Falls dies nicht beachtet wird, kann das Produkt herunterfallen und Verletzungen verursachen.

**Ziehen Sie beim Trennen des Netzkabels immer am Stecker (Steckdoseseite) / am Anschluss (Hauptgerätseite).**

- Das Ziehen am Kabel könnte das Kabel beschädigen und aufgrund eines Kurzschlusses einen Stromschlag oder Brand verursachen.

**Vergewissern Sie sich, alle Kabel zu trennen, bevor Sie das Display bewegen.**

- Falls das Display bewegt wird, während einige der Kabel noch angeschlossen sind, könnten die Kabel beschädigt werden und es könnte ein Brand oder elektrischer Schlag verursacht werden.

**Trennen Sie als Vorsichtsmaßnahme vor Durchführung einer Reinigung den Netzstecker von der Steckdose.**

- Falls dies nicht geschieht, kann ein elektrischer Schlag verursacht werden.

**Treten Sie nicht auf das Display oder den Standfuß und hängen Sie sich nicht daran.**

- Sie könnten umkippen oder zerbrechen und dadurch Verletzungen verursachen. Achten Sie besonders auf Kinder.

**Vertauschen Sie beim Einsetzen nicht die Polarität (+ und -) der Batterie.**

- Eine falsche Behandlung der Batterie könnte zu einer Explosion oder zum Auslaufen führen und ein Feuer, Verletzungen oder Beschädigungen der Objekte in der Umgebung verursachen.
- Schieben Sie die Batterie wie beschrieben korrekt ein. (siehe Seite 10)

**Verwenden Sie keine Batterien, bei denen die äußere Abdeckung abgelöst ist oder entfernt wurde.**

- Eine falsche Behandlung der Batterien könnte zu Kurzschlüssen, Feuer, Verletzungen oder Beschädigungen der Objekte in der Umgebung führen.

**Wenn die Batterieflüssigkeit ausläuft, berühren Sie sie nicht mit bloßen Händen und ergreifen Sie gegebenenfalls die folgenden Maßnahmen.**

- Batterieflüssigkeit auf Ihrer Haut oder Kleidung könnte zu Hautentzündungen oder Verletzungen führen. Spülen Sie mit klarem Wasser und suchen Sie sofort einen Arzt auf.
- Batterieflüssigkeit, die mit Ihren Augen in Kontakt kommt, kann zu Erblindung führen. Reiben Sie in diesem Fall nicht Ihre Augen. Spülen Sie mit klarem Wasser und suchen Sie sofort einen Arzt auf.

**Entfernen Sie die Batterien aus der Fernbedienung, wenn Sie sie über einen längeren Zeitraum nicht verwenden.**

- Die Batterie könnte auslaufen, sich erhitzen, sich entzünden oder explodieren und ein Feuer oder die Beschädigung von Objekten in der Umgebung verursachen.

**Entfernen Sie leere Batterien sofort aus der Fernbedienung.**

- Die Batterien im Gerät zu lassen kann ein Auslaufen der Batterieflüssigkeit, Hitze oder Explosion verursachen.

**Batterien dürfen weder verbrannt noch zerlegt werden.**

- Setzen Sie Batterien keiner übermäßigen Wärme aus wie z. B. direkter Sonneneinstrahlung, offenem Feuer usw.

**Stellen Sie das Display nicht verkehrt herum auf.**

**Positionieren Sie das Gerät nicht so, dass sein Flüssigkristallbildschirm nach oben zeigt.**

# Sicherheitshinweise

## Sicherheitshinweise für die Installation

### Stellen Sie das Display nicht im Freien auf.

- Das Display wurde für eine Verwendung in Innenräumen vorgesehen.

### Installieren Sie dieses Gerät an einem Ort, der das Gewicht des Geräts aushalten kann.

- Das Fallenlassen oder Herunterfallen des Geräts kann zu Verletzungen führen.

### Installieren Sie das Gerät nicht in der Nähe einer Hochspannungsleitung oder einer Stromquelle.

- Wenn das Gerät in der Nähe einer Hochspannungsleitung oder einer Stromquelle installiert wird, können Störungen auftreten.

### Installieren Sie das Gerät nicht in der Nähe von Heizgeräten.

- Anderenfalls kann es zu einer Verformung des Gehäuses oder zu Fehlfunktionen kommen.

### Umgebungstemperatur für die Verwendung dieses Geräts

- Bei Verwendung des Geräts an einem Ort unter 1 400 m (4 593 Fuß) über dem Meeresspiegel: 0 °C bis 40 °C (32 °F bis 104 °F)
- Bei Verwendung des Geräts an hoch gelegenen Orten (1 400 m (4 593 Fuß) und höher und unter 2 800 m (9 186 Fuß) über dem Meeresspiegel): 0 °C bis 35 °C (32 °F bis 95 °F)

### Installieren Sie das Gerät nicht an einem Ort 2 800 m (9 186 Fuß) oder höher über dem Meeresspiegel.

- Wenn dies nicht befolgt wird, könnte die Lebensdauer der inneren Teile verkürzt werden und es könnte zu Fehlfunktionen kommen.

### Wir sind für keinerlei Produktschäden etc. verantwortlich, die durch Versäumnisse bezüglich der Installationsumgebung verursacht werden, auch nicht während des Garantiezeitraums.

### Nur aufrecht transportieren!

- Wenn das Produkt so transportiert wird, dass die Oberfläche des Flüssigkristallbildschirms nach oben oder unten zeigt, kann dies die internen Schaltkreise beschädigen.

### Fassen Sie den Flüssigkristallbildschirm nicht an.

- Drücken Sie nicht mit großer Kraft auf den Flüssigkristallbildschirm und drücken Sie nicht mit einem spitzen Gegenstand darauf. Das Ausüben von großer Kraft auf den Flüssigkristallbildschirm verursacht Ungleichmäßigkeiten auf dem Bildschirm, wodurch es zu Fehlfunktionen kommt.

### Stellen Sie das Gerät nicht an einem Ort auf, an dem es direkter Sonneneinstrahlung ausgesetzt ist.

- Wenn das Gerät auch in Innenräumen direktem Sonnenlicht ausgesetzt ist, kann die Erhöhung der Temperatur des Flüssigkristallbildschirms zu Fehlfunktionen führen.

Im Falle einer Lagerung sollte das Gerät in einem trockenen Raum aufbewahrt werden.

### Erforderlicher Platz für die Belüftung

- Der Betrieb des Gerätes wird bis zu einer Umgebungstemperatur von 40 °C (104 °F) garantiert. Wenn Sie das Gerät in einem Kasten oder Chassis installieren, achten Sie darauf, mit einem Lüfter oder einem Belüftungsloch für ausreichende Belüftung zu sorgen, damit die Umgebungstemperatur (innerhalb des Kastens oder des Chassis) sowie die Temperatur der vorderen Oberfläche des Flüssigkristallbildschirms bei 40 °C (104 °F) oder weniger gehalten werden kann.

### Zu den verwendeten Schrauben bei der Verwendung einer Wandhalterung die den VESA-Normen entspricht

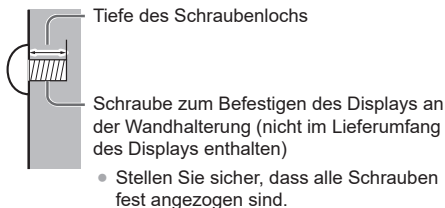

(Seitenansicht)

-Zoll-Modell	Gewindesteigung für die Installation	Tiefe des Schraubenlochs	Schraube (Menge)
86	600 mm × 400 mm	20 mm	M8 (4)
75	600 mm × 400 mm	20 mm	M8 (4)
65	400 mm × 400 mm	20 mm	M8 (4)
55	400 mm × 400 mm	18 mm	M6 (4)
50	400 mm × 400 mm	20 mm	M6 (4)
43	200 mm × 200 mm	16 mm	M6 (4)

## Hinweis für Verbindung

### Entfernen und Einstecken des Netzkabel und der Verbindungskabel

- Wenn die Einheit an der Wand installiert wurde und das Netzkabel und die Verbindungskabel schwierig zu entfernen und einzustecken sind, stellen Sie die Verbindungen vor der Installation her. Achten Sie darauf, dass sich die Kabel nicht verfangen. Nachdem die Installation abgeschlossen sind stecken Sie den Netzstecker in die Steckdose.

## Bei der Verwendung

### Es könnte zu Geisterbildern kommen.

- Wenn Sie ein Standbild über einen längeren Zeitraum anzeigen, kann das Bild auf dem Bildschirm verbleiben. Es wird jedoch verschwinden, wenn ein allgemein bewegtes Bild für eine Weile angezeigt wird.

### Wenn eine polarisierte Sonnenbrille getragen wird, kann die Bildschirmanzeige möglicherweise nicht erkennbar sein.

- Dieses Phänomen tritt aufgrund der Ablenkungseigenschaften des Flüssigkristalldisplays auf. Dabei handelt es sich nicht um eine Fehlfunktion.

### Rote, blaue oder grüne Pixel auf dem Bildschirm sind ein Phänomen, das typisch für Flüssigkristalldisplays ist. Dabei handelt es sich nicht um eine Fehlfunktion.

- Obwohl das Flüssigkristalldisplay mit hochpräziser Technologie hergestellt wird, können immer leuchtende oder nicht leuchtende Pixel auf dem Bildschirm erscheinen. Dabei handelt es sich nicht um eine Fehlfunktion.

-Zoll-Modell	Pixel-Ausfallverhältnis*
86	0,00009% oder weniger
75	0,00007% oder weniger
65	0,00005% oder weniger
55	0,00005% oder weniger
50	0,00005% oder weniger
43	0,00005% oder weniger

\*: Berechnet in Sub-Pixel-Einheiten gemäß der Norm ISO9241-307.

### Je nach Temperatur oder Luftfeuchtigkeit kann eine ungleichmäßige Helligkeit wahrgenommen werden. Dabei handelt es sich nicht um eine Fehlfunktion.

- Diese Ungleichmäßigkeit wird verschwinden, während dauerhaft Strom zugeführt wird. Wenden Sie sich anderenfalls an den Händler.

### Falls das Display über längere Zeit nicht benutzt wird, ziehen Sie den Netzstecker von der Steckdose ab.

- Wenn Sie das Produkt über einen längeren Zeitraum lagern, ohne dass es mit Strom versorgt ist, lagern Sie es nicht an einem Ort mit direkter Sonneneinstrahlung.

### Wenn die Stromzufuhr plötzlich unterbrochen oder gestoppt wird, oder wenn die Stromspannung plötzlich sinkt, funktioniert das Display möglicherweise nicht normal.

- Schalten Sie in diesem Fall die Stromversorgung des Displays und der verbundenen Geräte einmal ab und dann wieder ein.

### Bildrauschen kann auftreten, wenn Sie die Kabel anschließen / trennen, die an die Eingänge angeschlossen sind, die Sie gerade nicht nutzen oder wenn Sie die Videogeräte anschalten / ausschalten. Dabei handelt es sich jedoch nicht um eine Fehlfunktion.

## Hinweise zur Verwendung von kabelgebundenem LAN

### Wenn Sie das Display an einem für elektrostatische Aufladung anfälligen Ort aufstellen, ergreifen Sie ausreichende antistatische Maßnahmen, bevor Sie es verwenden.

- Wenn das Display an einem für elektrostatische Aufladung anfälligen Ort wie beispielsweise auf einem Teppich verwendet wird, wird möglicherweise die kabelgebundene LAN-Kommunikation öfter getrennt. Entfernen Sie in diesem Fall die elektrostatische Aufladung und die Störsignalquelle, die Probleme mit einer Antistatikmatte hervorrufen kann, und stellen Sie erneut eine Verbindung über das kabelgebundene LAN her.
- In seltenen Fällen kann die LAN-Verbindung aufgrund von elektrostatischer Aufladung oder Störsignalen deaktiviert sein. Schalten Sie in einem solchen Fall die Stromversorgung des Displays und der verbundenen Geräte einmal ab und danach wieder ein.

### Das Display funktioniert aufgrund von starken Funkwellen der Breitbandstation oder des Radios möglicherweise nicht ordnungsgemäß.

- Wenn eine Einrichtung oder ein Gerät in der Nähe des Installationsorts vorhanden ist, das starke Funkwellen ausstrahlt, stellen Sie das Display an einem Ort auf, der weit genug von der Funkwellenquelle entfernt ist. Oder umhüllen Sie das an den LAN-Anschluss angeschlossene Kabel mit einem Stück Metallfolie oder einem Metallrohr, damit es an beiden Enden geerdet ist.

## Aufforderung in Bezug auf die Sicherheit

### Ergreifen Sie bei der Verwendung dieses Geräts Sicherheitsmaßnahmen zur Vermeidung der folgenden Vorfälle.

- Persönliche Informationen werden über dieses Gerät preisgegeben
- Unbefugte Bedienung dieses Geräts durch böswillige Dritte
- Einmischung und Ausschalten dieses Geräts durch böswillige Dritte

### Treffen Sie ausreichende Sicherheitsvorkehrungen.

- Legen Sie ein Passwort für die LAN-Steuerung fest und beschränken Sie die Benutzer, die die Steuerung durchführen dürfen.
- Wählen Sie ein Passwort, das so schwer wie möglich zu erraten ist.
- Ändern Sie Ihr Passwort regelmäßig.
- Die Panasonic Projector & Display Corporation oder mit ihr verbundene Unternehmen werden Sie niemals direkt nach Ihrem Passwort fragen. Geben Sie Ihr Passwort nicht weiter, falls Sie solch eine Anfrage erhalten.
- Das Verbindungsnetzwerk muss durch eine Firewall, etc. gesichert sein.
- Wenn Sie das Produkt entsorgen möchten, initialisieren Sie vorher die Daten.

## Reinigung und Wartung

**Ziehen Sie zunächst den Netzstecker aus der Netzsteckdose.**

**Entfernen Sie Schmutzflecken durch sanftes Wischen der Oberfläche des Flüssigkristallbildschirms oder des Gehäuses mit einem weichen Tuch.**

- Um hartnäckigen Schmutz oder Fingerabdrücke auf der Oberfläche des Flüssigkristallbildschirms zu entfernen, befeuchten Sie ein Tuch mit neutralem Reinigungsmittel (im Verhältnis 1 Teil Reinigungsmittel auf 100 Teile Wasser), wringen Sie das Tuch fest aus und wischen Sie den Dreck weg. Zuletzt wischen Sie die Flächen mit einem trockenen Tuch vollständig trocken.
- Wenn Wassertropfen in das Gerät gelangen, kann es zu Betriebsstörungen kommen.

### Hinweis

- Die Oberfläche des Flüssigkristallbildschirms wird speziell behandelt. Keine harten oder kratzigen Tücher verwenden, da diese die Oberflächen beschädigen könnten.

**Verwenden eines chemisch behandelten Tuchs**

- Kein chemisch behandeltes Tuch für die Oberfläche des Flüssigkristallbildschirms verwenden.
- Befolgen Sie die Anweisungen für das chemisch behandelte Tuch, um es für das Gehäuse zu verwenden.

**Vermeiden Sie Kontakt mit leichtflüchtigen Substanzen wie zum Beispiel Insektensprays, Lösungsmitteln und Verdünnern.**

- Dies könnte das Gehäuse beschädigen oder die Farbe ablösen. Darüber hinaus setzen Sie es nicht über längere Zeit dem Kontakt mit Gummi oder PVC aus.

**Entfernen Sie Staub und Schmutz von den Belüftungsöffnungen.**

- In der Nähe der Belüftungsöffnungen kann je nach Verwendungsumgebung Staub anhaften. Infolgedessen kann es, falls sich die interne Kühlung dieses Geräts oder die Zirkulation der Abwärme verschlechtert, zu einer Verringerung der Helligkeit oder zu einer Fehlfunktion kommen. Reinigen Sie die Belüftungsöffnungen und entfernen Sie den Staub.
- Die Menge des anhaftenden Staubs und Schmutzes hängt vom Installationsort und der Nutzungsdauer ab.

## Entsorgung

**Wenn Sie dieses Produkt entsorgen, wenden Sie sich an eine örtliche Behörde oder den Händler und erkundigen Sie sich nach den korrekten Entsorgungsmethoden.**

**Zerlegen Sie das Produkt vor der Entsorgung nicht.**

# Zubehör

## Zubehörversorgung

Überprüfen Sie, dass Sie das aufgeführte Zubehör und die angegebenen Posten haben.

### Netzkabel

TH-86EQ3W

(Ca. 2 m)

- 1JP155AF1U

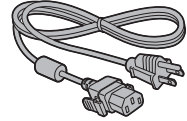

- 2JP155AF1W

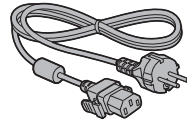

- 3JP155AF1W

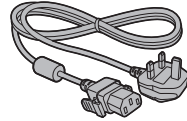

TH-75EQ3W, TH-65EQ3W, TH-55EQ3W,  
TH-50EQ3W, TH-43EQ3W

(Ca. 2 m)

- 1JP143CQ2U

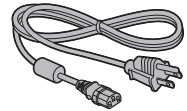

- 2JP143EQ2W

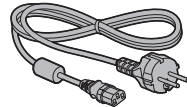

- 3JP143EQ2W

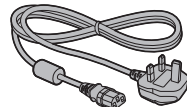

### Fernbedienung × 1

- DPVVF2599ZC/X1



**Batterien für Fernbedienungssender × 2**  
(Typ AAA/R03/LR03)

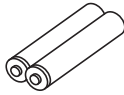

**Spanner (groß) × 2**  
• DPVF1654ZA

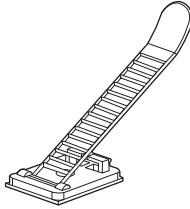

**Vorsicht**

- Lagern Sie die kleinen Teile an einem geeigneten Ort und außerhalb der Reichweite von Kleinkindern.
- Die Artikelnummern des Zubehörs können sich ohne Mitteilung ändern. (Die tatsächliche Artikelnummer kann von den oben genannten abweichen.)
- Falls Sie Zubehörteile verloren haben, erwerben Sie diese bitte bei Ihrem Händler. (Verfügbar über den Kundendienst)
- Nachdem Sie die Gegenstände entnommen haben, entsorgen Sie das Verpackungsmaterial ordnungsgemäß.

**Batterien der Fernbedienung**

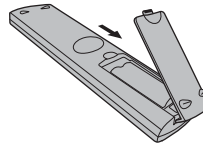

**Öffnen Sie die Batterieabdeckung.**

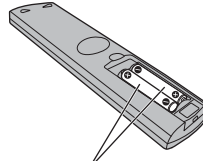

**Legen Sie die Batterien ein und schließen Sie die Batterieabdeckung.**

(Beginnen Sie mit dem Einsetzen von der -Seite aus.)

Typ AAA/R03/LR03

**Hinweis**

- Ein falsches Einsetzen der Batterien kann ein Auslaufen der Batterieflüssigkeit und Korrosion verursachen, welche die Fernbedienung beschädigen.
- Die Entsorgung der Batterien sollte auf umweltverträgliche Weise erfolgen.

**Beachten Sie dazu die folgenden Vorsichtshinweise.**

1. Batterien sollten immer paarweise ausgetauscht werden.
2. Kombinieren Sie keine gebrauchte Batterie mit einer neuen.
3. Mischen Sie nicht die Batterietypen (Beispiel; Mangandioxid-Batterie und Alkali-Batterie etc.).
4. Versuchen Sie nicht, gebrauchte Batterien aufzuladen, zu zerlegen oder zu verbrennen.
5. Batterien dürfen weder verbrannt noch zerlegt werden.

Setzen Sie Batterien zudem keiner übermäßigen Wärme aus wie z. B. direkter Sonneneinstrahlung, offenem Feuer usw.

# Sicherheitshinweise für den Transport

86-Zoll-Modell 75-Zoll-Modell

65-Zoll-Modell

Das Display verfügt über Tragegriffe. Halten Sie das Display beim Transport an den Tragegriffen.

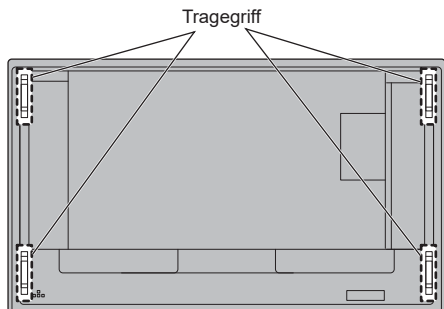

## Hinweis

- Halten Sie nur die Tragegriffe und keine anderen Teile.
- Zum Tragen dieses Geräts ist die folgende Anzahl an Personen nötig.

86-Zoll-Modell 75-Zoll-Modell: 4 oder mehr

65-Zoll-Modell 55-Zoll-Modell 50-Zoll-Modell

43-Zoll-Modell: 2 oder mehr

Falls dies nicht beachtet wird, kann das Produkt herunterfallen und Verletzungen verursachen.

- Halten Sie beim Tragen des Produkts den Flüssigkristallbildschirm aufrecht.  
Wenn das Produkt so getragen wird, dass die Oberfläche des Flüssigkristallbildschirms nach oben oder unten zeigt, kann dies zur Verformung des Bildschirms oder Schaden im Innern des Geräts führen.
- Halten Sie nicht den oberen, unteren, rechten oder linken Rahmen oder die Ecken des Geräts. Halten Sie nicht die Vorderfläche des Flüssigkristallbildschirms. Achten Sie außerdem darauf, nicht gegen diese Teile zu stoßen.  
Dies kann Schäden am Flüssigkristallbildschirm verursachen.  
Außerdem kann der Bildschirm einen Riss bekommen und dadurch Verletzungen verursachen.

# Kensington-Sicherheit

Die Diebstahlsicherung dieses Geräts ist mit dem Kensington-Schloss kompatibel.

86-Zoll-Modell 75-Zoll-Modell 65-Zoll-Modell

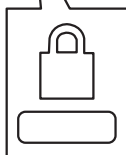
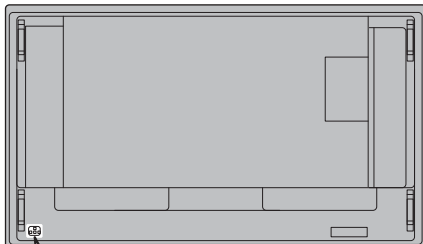

55-Zoll-Modell 50-Zoll-Modell 43-Zoll-Modell

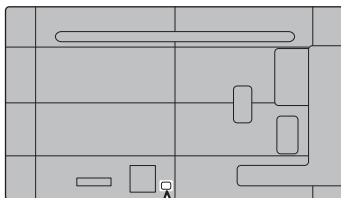

# Ringschraube

86-Zoll-Modell

75-Zoll-Modell

Das Display verfügt über Löcher zum Anbringen von Ringschrauben (M10). Verwenden Sie diese bei der Montage, um das Display aufzuhängen.

Verwenden Sie die Ringschraube ausschließlich zum kurzen Aufhängen oder Bewegen des Displays. Sie kann nicht für die dauerhaft hängende Montage verwendet werden.

Befestigungspositionen der Ringschrauben  
(handelsüblich)

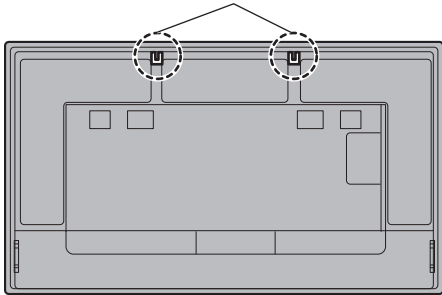

**Bringen Sie die Ringschraube an der Befestigungsposition der Ringschraube an (an zwei Stellen).**

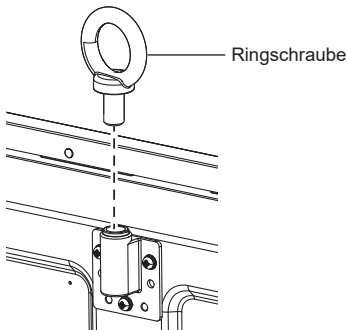

## Hinweis

- Der Einbau sollte von einem Fachmann durchgeführt werden.
- Hängen Sie nicht mit nur 1 Ringschraube auf.
- Verwenden Sie handelsübliche M10-Ringschrauben mit einer Schaftlänge von 12 mm bis 40 mm, die der Belastung durch das Produktgewicht standhält.
- Verwenden Sie Ringschrauben des ISO-Standards 3266. Verwenden Sie auch ISO-Standardteile (Drähte etc.) für die Aufhängung.
- Der Aufhängungswinkel sollte 60° oder mehr betragen.

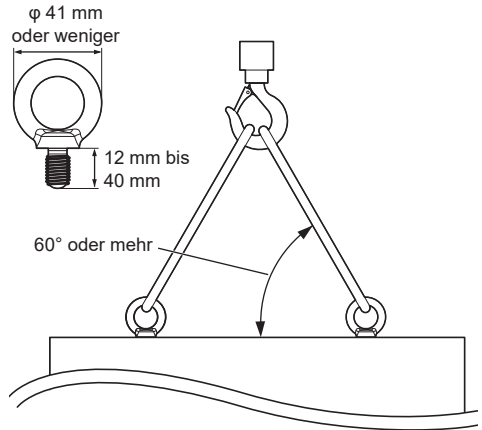

# Anschlüsse

## AC-Kabelanschluss und -Befestigung / Kabelbefestigung

86-Zoll-Modell

Rückseite des Geräts



### AC-Kabelbefestigung

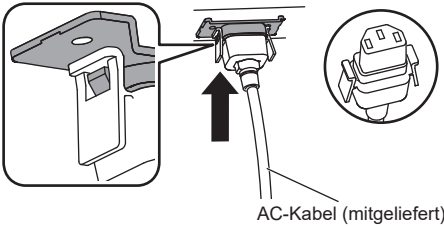

### Setzen Sie den Stecker in das Anzeigegerät ein.

Schieben Sie den Stecker ein, bis Sie ein Klickgeräusch hören.

#### Hinweis

- Vergewissern Sie sich, dass der Stecker rechts und links gesichert ist.

### Trennen Sie das Netzkabel

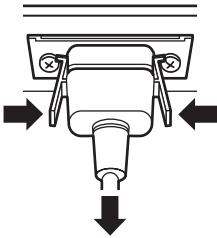

Ziehen Sie den Stecker, während Sie die beiden Noppen drücken.

#### Hinweis

- Verwenden Sie kein Netzkabel, bei dem die Noppen beschädigt sind. Wenn es mit beschädigten Noppen verwendet wird, könnte es zwischen dem Netzkabelanschluss und dem AC IN-Terminal zu einer fehlerhaften Verbindung kommen. Wenden Sie sich für die Reparatur des Netzkabels an den Händler, von dem Sie das Produkt erworben haben.
- Achten Sie beim Trennen des AC-Kabels darauf, zuerst den AC-Kabelstecker aus der Netzsteckdose zu ziehen.

- Das mitgelieferte AC-Kabel ist ausschließlich für die Verwendung mit diesem Gerät ausgelegt. Verwenden Sie es nicht für andere Zwecke.

75-Zoll-Modell

65-Zoll-Modell

55-Zoll-Modell

50-Zoll-Modell

43-Zoll-Modell

Rückseite des Geräts

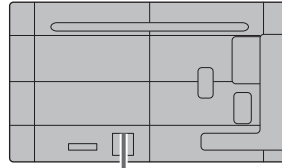

Verlegen Sie das Wechselstromkabel durchgehend sicher und fest sitzend an der Rückseite des Geräts.

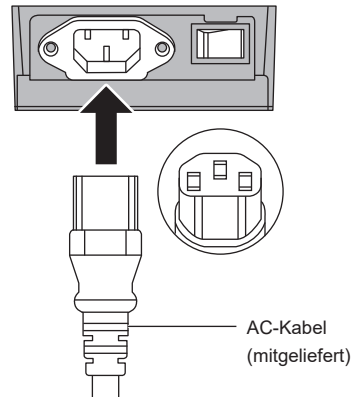

#### Hinweis

- Achten Sie beim Trennen des AC-Kabels darauf, zuerst den AC-Kabelstecker aus der Netzsteckdose zu ziehen.
- Das mitgelieferte AC-Kabel ist ausschließlich für die Verwendung mit diesem Gerät ausgelegt. Verwenden Sie es nicht für andere Zwecke.

## Kabelbefestigung

### Hinweis

- Diesem Gerät liegen 2 Spanner bei. Befestigen Sie die Kabel an der unten gezeigten Stelle.

Wenn Sie mehr Spanner benötigen, erwerben Sie diese bitte bei Ihrem Händler. (Verfügbar über den Kundendienst)

86-Zoll-Modell | 75-Zoll-Modell | 65-Zoll-Modell

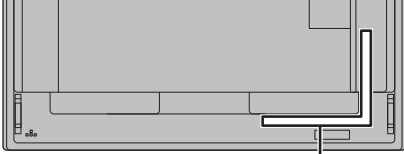

1

55-Zoll-Modell | 50-Zoll-Modell | 43-Zoll-Modell

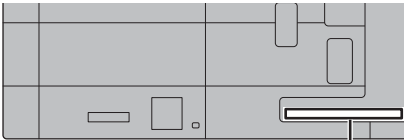

1

## 1 Für das Signalkabel: Spanner

### 1. Den Spanner anbringen

#### Hinweis

- Wischen Sie Dreck, wie zum Beispiel Staub, Wasser und Öl von der Befestigungsfläche ab und bringen Sie den Spanner durch festes Drücken auf der Befestigungsfläche an.
- Sobald der Spanner einmal angebracht ist, kann er nicht wiederverwendet werden. Vergewissern Sie sich, dass die Befestigungsposition stimmt, bevor Sie ihn anbringen.

Entfernen Sie das Klebeband an der Rückseite und bringen Sie den Spanner auf der ebenen Fläche an.

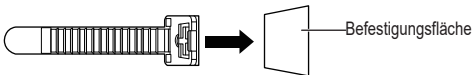

## 2. Bündeln Sie die Kabel

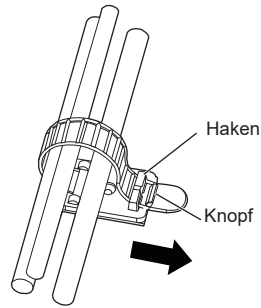

### Lösen:

Entfernen Sie das Band vom Knopf und ziehen Sie die Spitze des Bandes heraus.

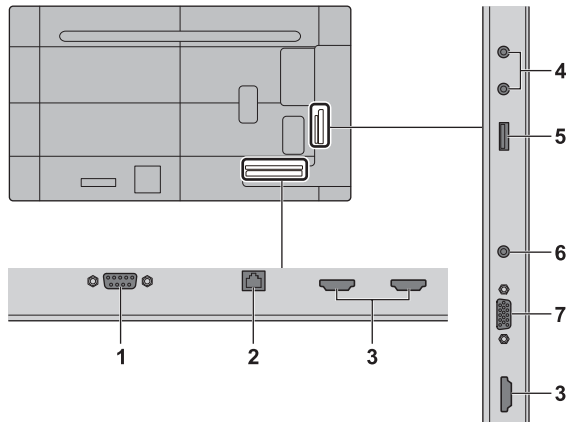

**1 SERIAL IN:**      **SERIELLER Eingangsanschluss**  
 Steuern Sie das Display über einen PC.

**2 LAN:**            **LAN-Anschluss**  
 Steuern Sie das Display über ein Netzwerk.

**3 HDMI IN 1, HDMI IN 2, HDMI IN 3:**      **HDMI-Eingang**  
 Zum Anschließen an Videogeräte wie Videorecorder oder DVD-Player usw.

- Verwenden Sie ein handelsübliches HDMI-Kabel (entsprechend dem HDMI-Standard), das 4K unterstützt.

**4 AUDIO OUT:**      **Analog-Audio-Ausgangsbuchse**  
 Zum Anschließen eines Audiogeräts mit analogem Audioeingang.

**5 USB:**            **USB-Anschluss**  
 Schließen Sie das USB-Speichermedium an, um die Dateiwiedergabe für USB-Medien, das USB-Datenklonen, etc. zu verwenden. Dieser kann zudem zur Speisung eines externen Gerätes mit bis zu 5 V / 2 A genutzt werden, wenn das Bild angezeigt wird.

**6 AUDIO IN:**      **Audio-Eingangsbuchse**

**7 PC IN:**            **PC-Eingangsanschluss**  
 Zum Anschließen an einen PC-Vidoeingang.

## Vor dem Anschluss

- Bevor Sie Kabel anschließen, lesen Sie sorgfältig die Bedienungsanleitung des externen Geräts, das angeschlossen werden soll.
- Schalten Sie alle Geräte vor dem Anschließen der Kabel aus.
- Beachten Sie vor dem Anschließen der Kabel folgende Punkte. Es könnte sonst zu Fehlfunktionen kommen.
  - Berühren Sie beim Anschluss eines Kabels an das Gerät oder eines weiteren Geräts, das an das Gerät selbst angeschlossen ist, einen beliebigen metallischen Gegenstand in der Nähe, um eine elektrostatische Entladung von Ihrem Körper vor der Arbeitsausführung zu beseitigen.
  - Verwenden Sie keine unnötig langen Kabel zum Anschließen von Geräten an das Gerät oder das Gerätegehäuse. Je länger das Kabel, desto empfindlicher ist es für Störungen. Da ein Kabel, wenn es während der Verwendung gewickelt ist, wie eine Antenne wirkt, ist es dadurch anfälliger für Störungen.
  - Wenn Sie Kabel anschließen, stecken Sie sie direkt in den Verbindungsanschluss des zu verbindenden Geräts, damit die Masse zuerst angeschlossen wird.
- Erwerben Sie ein erforderliches Kabel, das weder im Lieferumfang dieses Geräts enthalten noch optional erhältlich ist, um das externe Gerät an das System anzuschließen.
- Wenn die äußere Form des Steckers eines Anschlusskabels groß ist, kann es in Kontakt mit der Umgebung wie etwa der Rückseite oder Stecker eines angrenzenden Anschlusskabels kommen. Verwenden Sie ein Anschlusskabel mit einem Stecker in der passenden Größe für die Buchsenausrichtung.
- Seien Sie sich bewusst, dass beim Anschließen des LAN-Kabels mit Steckerabdeckung die Abdeckung mit der Rückabdeckung in Berührung kommen kann und es möglicherweise schwierig zu entfernen sein wird.
- Einige PC-Modelle sind nicht kompatibel mit dem Gerät.
- Verwenden Sie einen Kabel-Kompensator, wenn Sie Geräte mit langen Kabeln an das Gerät anschließen. Ansonsten könnte das Bild nicht richtig angezeigt werden.

# Bedienelemente

## Display

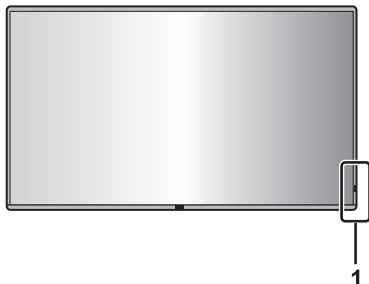

### 1 Power-Anzeige / Sensor der Fernbedienung

Die Power-Anzeige leuchtet auf.

**Wenn das Gerät eingeschaltet ist**

**(Einschalttaste (⏻/⏻) (Gerät): Eingeschaltet)**

- Bild wird angezeigt: Blau
- Wenn das Gerät in den Standby-Modus wechselt: Orange oder violett

**Wenn das Gerät mit folgenden Farbcodes in den Standby-Zustand wechselt: Violett**

- Standby-Zustand, wenn [Power save mode] auf [Disable] gesetzt ist
- Standby-Zustand, wenn die Funktion [Power Management] aktiviert ist
- Standby-Zustand, wenn die Funktion [Setup Timer] verwendet wird
- Standby-Zustand, wenn [Quick start] auf [On] gesetzt ist

**Standby-Zustände unter anderen Umständen als oben angegeben: Orange**



### 1 Externer Eingangs- / Ausgangsanschluss

Verbindet mit Videogeräten, Computern usw. (siehe Seite 15)

### 2 Haupteinschalttaste (O/I) (Gerät)

Schaltet die Hauptstromversorgung AUS (O) oder EIN (I).

Das Ein- und Ausschalten des <Haupteinschalttaste> ist dasselbe wie das Ein- und Ausstecken des Netzsteckers.

Schalten Sie zuerst die Hauptstromversorgung EIN (I) und schalten Sie das Gerät dann mit dem Netzschalter auf der Fernbedienung oder am Gerät AUS oder EIN.

### 3 Einschalttaste (⏻/⏻) (Gerät)

Wenn der <Haupteinschalttaste> des Displays eingeschaltet (I) ist, verwenden Sie diese Taste, um das Gerät einzuschalten oder in den Standby-Zustand zu versetzen.

### 4 INPUT (Gerät)

Wählt das angeschlossene Gerät.

### 5 MENU (Gerät)

Ruft den Menübildschirm auf.

### 6 + (Gerät) / - (Gerät)

Stellt die Lautstärke ein.

Ändert die Einstellungen oder stellt die Einstellungsebene auf dem Hauptbildschirm ein.

### 7 ▲ (Gerät) / ▼ (Gerät)

Wählt das einzustellende Element auf dem Menübildschirm.

### 8 ENTER (Gerät)

Konfiguriert das Element auf dem Menübildschirm.

#### Hinweis

- Um Ton über die eingebauten Lautsprecher des Geräts auszugeben, stellen Sie [Speaker] im Menü [Sound] ein.

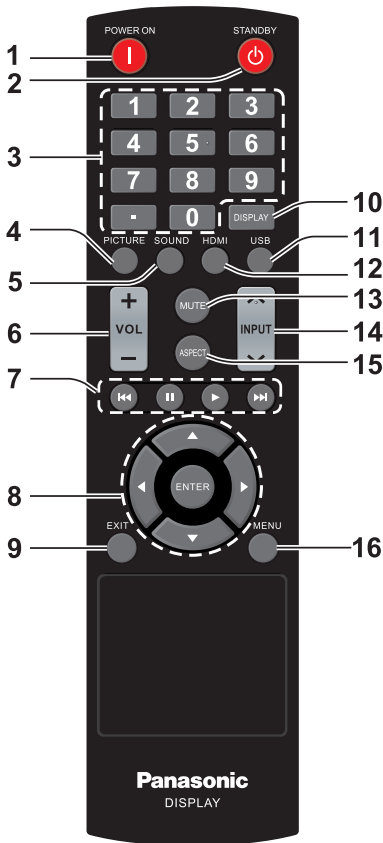

## 1 POWER ON-Taste ( I )

- Schaltet das Gerät ein (Bild wird angezeigt), wenn das Display ausgeschaltet ist (Standby-Modus).

## 2 STANDBY-Taste ( )

- Schaltet das Gerät aus (Standby-Modus), wenn das Display eingeschaltet ist.

## 3 Zifferntasten ( 0 - 9 ) / ·

- Gibt Ziffern für die LAN-Einstellungen und das USB-Datenklonen ein.

## 4 PICTURE

- Stellt den Bildmodus ein.

## 5 SOUND

- Zeigt einen Bildschirm zum Ändern der Tonqualität des Displays an. Bei jedem Drücken von <SOUND> ändert sich die Einstellung wie folgt. Höhen → Bass

## 6 VOL + / VOL -

- Stellt die Höhe der Lautstärke ein.

## 7 Navigationstasten ( ⏪, ||, ▶, ⏩ )

- Diese werden im USB-Menü und für die HDMI-CEC-Funktion verwendet.

## 8 ENTER / Cursor-Knöpfe ( ▲▼◀▶ )

- Wird verwendet, um die Menübildschirme zu bedienen.

## 9 EXIT

- Schaltet die Menübildschirme aus.

## 10 DISPLAY

- Zeigt Informationen zum Display an.

## 11 USB

- Wechselt zum USB-Eingang.

## 12 HDMI

- Wechselt zum HDMI-Eingang.

## 13 MUTE

- Stummschalten Ein / Aus.

## 14 INPUT ▲ / ▼

- Wechselt den Eingang zur Darstellung auf dem Bildschirm.

## 15 ASPECT

- Ändert das Bildseitenverhältnis.

## 16 MENU

- Drücken, um das Bildschirmmenü zu öffnen.

### Hinweis

- In diesem Handbuch werden die Tasten der Fernbedienung und des Geräts mit <> gekennzeichnet.

(Beispiel: <INPUT>.)

Die Bedienung wird hauptsächlich unter Angabe der Fernbedienungstasten erklärt, aber Sie können auch mit den Tasten am Gerät bedienen, wenn die gleichen Tasten vorhanden sind.

# Grundlegende Bedienelemente

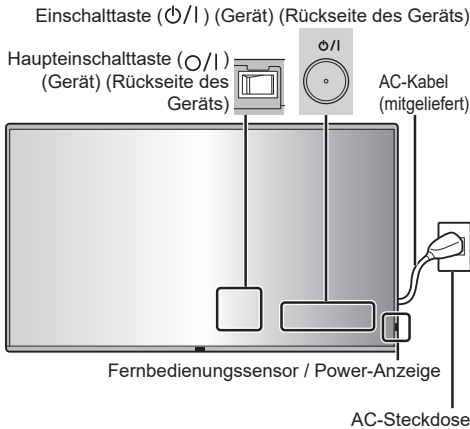

Richten Sie die Fernbedienung bei der Bedienung direkt auf den Fernbedienungssensor des Geräts.



## Hinweis

- Platzieren Sie kein Hindernis zwischen dem Fernbedienungssensor des Hauptgeräts und der Fernbedienung.
- Verwenden Sie die Fernbedienung vor dem Fernbedienungssensor oder aus dem Bereich, von dem aus der Sensor gesehen werden kann.

- Wenn Sie die Fernbedienung direkt auf den Sensor der Fernbedienung des Hauptgerätes halten, sollte die Entfernung der Vorderseite des Sensors der Fernbedienung ca. 7 m oder weniger betragen. Je nach Winkel ist die Entfernung für den Betrieb möglicherweise kürzer.
- Setzen Sie den Fernbedienungssensor des Hauptgerätes keiner direkten Sonneneinstrahlung oder starkem fluoreszierenden Licht aus.

## 1 Verbinden Sie den Stecker des AC-Kabels mit dem Display.

(siehe Seite 13)

## 2 Verbinden Sie den Stecker mit der Netzsteckdose.

### Hinweis

- Achten Sie beim Trennen des AC-Kabels darauf, zuerst den AC-Kabelstecker aus der Netzsteckdose zu ziehen.
- Die Einstellungen werden eventuell nicht gespeichert, wenn der Netzstecker direkt nach dem Ändern der Einstellungen über das Bildschirmmenü getrennt wird. Trennen Sie den Netzstecker nach einer ausreichend langen Zeitdauer. Oder trennen Sie den Netzstecker nach dem Ausschalten des Stroms mit der Fernbedienung, RS-232C-Steuerung oder LAN-Steuerung.

## 3 Schalten Sie den <Haupteinschalttaste (O/I)> am Gerät EIN (|).

## 4 Drücken Sie <Einschalttaste (ϕ/I)> auf dem Gerät, um das Gerät einzuschalten.

- Power-Anzeige: Blau (Bild wird angezeigt.)
- Wenn der <Haupteinschalttaste> eingeschaltet (|) wird, leuchtet die Power-Anzeige auf und der Betrieb über die Fernbedienung ist möglich.
- Wenn die Betriebsanzeige leuchtet, ist es nicht notwendig, <Einschalttaste (ϕ/I) (Gerät)> auf dem Gerät zu drücken. Bedienen Sie die Fernbedienung, so dass die Power-Anzeige zu Blau wechselt (ein Bild wird angezeigt).

## ■ Zum Ein-/Ausschalten des Geräts mit der Fernbedienung

### Um das Gerät einzuschalten

- Wenn der <Haupteinschalttaste> eingeschaltet ( | ) ist (Power-Anzeige - orange oder violett), drücken Sie die <POWER ON-Taste ( | )>, dann wird das Bild angezeigt.
- Power-Anzeige: Blau (Bild wird angezeigt.)

### Um das Gerät auszuschalten (Standby-Modus)

- Wenn der <Haupteinschalttaste> eingeschaltet ( | ) ist (Power-Anzeige - blau), drücken Sie die <STANDBY-Taste (⏻)>, dann wird das Gerät ausgeschaltet.
- Power-Anzeige: Orange oder violett (Standby)

#### Hinweis

- Nach dem Trennen des Netzsteckers kann die Power-Anzeige noch einige Zeit leuchten. Dabei handelt es sich nicht um eine Fehlfunktion.

## ■ Bei der ersten Inbetriebnahme des Geräts

Der folgende Bildschirm wird angezeigt.

**Beim Einstellen von [Quick start] wählen Sie [On] mit ◀▶ und drücken Sie <ENTER>.**

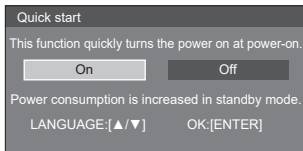

#### Hinweis

- Beim Platzieren des Cursors auf [On] auf dem [Quick start]-Einstellungsbildschirm wird die folgende Meldung angezeigt.  
„Power consumption is increased in standby mode.“
- Sobald die Posten eingestellt sind, werden beim nächsten Einschalten des Geräts die Bildschirme nicht angezeigt. Jeder Posten kann in den folgenden Menüs zurückgesetzt werden.  
[Quick start]
- Die OSD-Sprache kann mit ▲▼ ausgewählt werden.

# Technische Daten

## Modell-Nr.

86-Zoll-Modell	: TH-86EQ3W
75-Zoll-Modell	: TH-75EQ3W
65-Zoll-Modell	: TH-65EQ3W
55-Zoll-Modell	: TH-55EQ3W
50-Zoll-Modell	: TH-50EQ3W
43-Zoll-Modell	: TH-43EQ3W

## Stromversorgung

86-Zoll-Modell	110 – 240 V ~ (110 – 240 V Wechselstrom), 50/60 Hz, 4,5 – 2,2 A
75-Zoll-Modell	110 – 240 V ~ (110 – 240 V Wechselstrom), 50/60 Hz, 2,9 – 1,4 A
65-Zoll-Modell	110 – 240 V ~ (110 – 240 V Wechselstrom), 50/60 Hz, 2,5 – 1,3 A
55-Zoll-Modell	110 – 240 V ~ (110 – 240 V Wechselstrom), 50/60 Hz, 1,9 – 1,0 A
50-Zoll-Modell	110 – 240 V ~ (110 – 240 V Wechselstrom), 50/60 Hz, 1,6 – 0,8 A
43-Zoll-Modell	110 – 240 V ~ (110 – 240 V Wechselstrom), 50/60 Hz, 1,3 – 0,7 A

## Stromverbrauch\*1

86-Zoll-Modell	336 W
75-Zoll-Modell	217 W
65-Zoll-Modell	184 W
55-Zoll-Modell	142 W
50-Zoll-Modell	119 W
43-Zoll-Modell	93 W

## Standby-Zustand

0,5 W

## LCD-Display

86-Zoll-Modell	86-Zoll ADS-Panel (Direct LED-Hintergrundbeleuchtung), 16:9 Bildschirmformat
75-Zoll-Modell	75-Zoll ADS-Panel (Direct LED-Hintergrundbeleuchtung), 16:9 Bildschirmformat
65-Zoll-Modell	65-Zoll ADS-Panel (Direct LED-Hintergrundbeleuchtung), 16:9 Bildschirmformat
55-Zoll-Modell	55-Zoll VA-Panel (Direct LED-Hintergrundbeleuchtung), 16:9 Bildschirmformat
50-Zoll-Modell	50-Zoll VA-Panel (Direct LED-Hintergrundbeleuchtung), 16:9 Bildschirmformat
43-Zoll-Modell	43-Zoll ADS-Panel (Direct LED-Hintergrundbeleuchtung), 16:9 Bildschirmformat

## Bildschirmgröße

86-Zoll-Modell	1 895,0 mm (B) × 1 065,9 mm (H) × 2 174,2 mm (Diagonale) / 74,60" (B) × 41,96" (H) × 85,60" (Diagonale)
75-Zoll-Modell	1 649,6 mm (B) × 927,9 mm (H) × 1 892,7 mm (Diagonale) / 64,94" (B) × 36,53" (H) × 74,51" (Diagonale)
65-Zoll-Modell	1 428,4 mm (B) × 803,5 mm (H) × 1 638,9 mm (Diagonale) / 56,23" (B) × 31,63" (H) × 64,52" (Diagonale)
55-Zoll-Modell	1 209,6 mm (B) × 680,4 mm (H) × 1 387,8 mm (Diagonale) / 47,62" (B) × 26,78" (H) × 54,63" (Diagonale)
50-Zoll-Modell	1 095,8 mm (B) × 616,4 mm (H) × 1 257,3 mm (Diagonale) / 43,14" (B) × 24,26" (H) × 49,50" (Diagonale)
43-Zoll-Modell	941,1 mm (B) × 529,4 mm (H) × 1 079,8 mm (Diagonale) / 37,05" (B) × 20,84" (H) × 42,51" (Diagonale)

## Pixelzahl

8 294 400  
(3 840 (Horizontal) × 2 160 (Vertikal))

## Abmessungen (B × H × T)

---

### 86-Zoll-Modell

1 929 mm × 1 100 mm × 96 mm (ohne Tragegriffe:  
70 mm) / 75,95" × 43,31" × 3,76" (ohne Tragegriffe:  
2,74")

### 75-Zoll-Modell

1 684 mm × 962 mm × 96 mm (ohne Tragegriffe:  
70 mm) / 66,28" × 37,87" × 3,76" (ohne Tragegriffe:  
2,74")

### 65-Zoll-Modell

1 463 mm × 838 mm × 94 mm (ohne Tragegriffe:  
69 mm) / 57,58" × 32,97" × 3,68" (ohne Tragegriffe:  
2,72")

### 55-Zoll-Modell

1 242 mm × 713 mm × 66 mm / 48,89" × 28,06" ×  
2,60"

### 50-Zoll-Modell

1 129 mm × 649 mm × 66 mm / 44,43" × 25,56" ×  
2,60"

### 43-Zoll-Modell

973 mm × 562 mm × 65 mm / 38,31" × 22,10" × 2,56"

## Gewicht

---

### 86-Zoll-Modell

Ca. 46,0 kg / 101,5 Pfund Netto

### 75-Zoll-Modell

Ca. 35,6 kg / 78,5 Pfund Netto

### 65-Zoll-Modell

Ca. 27,1 kg / 59,8 Pfund Netto

### 55-Zoll-Modell

Ca. 15,6 kg / 34,4 Pfund Netto

### 50-Zoll-Modell

Ca. 13,5 kg / 29,8 Pfund Netto

### 43-Zoll-Modell

Ca. 10,7 kg / 23,6 Pfund Netto

## Einsatzbedingungen

---

### Temperatur

0 °C – 40 °C (32 °F – 104 °F)\*2

### Luftfeuchtigkeit

20 % – 80 % (keine Kondensation)

## Betriebsdauer

---

18 Stunden am Tag

## Verbindungsanschlüsse

---

### HDMI IN 1

### HDMI IN 2

### HDMI IN 3

TYP-A-Stecker\*3 × 3

Audiosignal:

Linear-PCM (Abtastfrequenzen: 48 kHz,  
44,1 kHz, 32 kHz)

---

### AUDIO IN

Stereo-Minibuchse (M3) × 1, 0,5 Vrms

---

### PC IN

Mini-D-Sub 15-polig (mit DDC2B kompatibel) × 1

---

### AUDIO OUT

Cinch-Buchse, 0,5 Vrms

Ausgang: Variabel (-∞ – 0 dB)

(1 kHz 0 dB-Eingang, 10 kΩ-Ladung)

---

### SERIAL IN

Externer Steueranschluss

D-Sub 9 Pin × 1:

RS-232C-kompatibel

---

### LAN

Kommunikationsmethode:

RJ45, 10BASE-T / 100BASE-TX

---

### USB

USB-Anschluss × 1, TYPE A

DC 5 V / 2,0 A

---

## Ton

### Lautsprecher

φ 30 mm × 2 × 2 Stück

### Audio-Ausgang

20 W [10 W + 10 W] (10 % THD)

## Fernbedienung

---

### Stromquelle

DC 3 V (Batterie (Typ AAA/R03/LR03) × 2)

### Betriebsbereich

Ca. 7 m (22,9 Fuß)

(wenn direkt vor dem Fernbedienungssensor betrieben)

### Gewicht

Ca. 91 g / 3,21 Unzen (einschließlich Batterien)

### Abmessungen (B × H × T)

48 mm × 27 mm × 190 mm / 1,89" × 1,06" × 7,48"

---

\*1: Lieferzustand

\*2: Umgebungstemperatur zur Verwendung des Geräts an hoch gelegenen Orten (1 400 m (4 593 Fuß) und an Orten über und unter 2 800 m (9 186 Fuß) über dem Meeresspiegel): 0 °C bis 35 °C (32 °F bis 95 °F)

\*3: VIERA LINK wird nicht unterstützt.

### Hinweis

- Design und Spezifikationen können sich ohne vorherige Mitteilung ändern. Das ausgewiesene Gewicht und die Abmessungen sind ungefähre Angaben.

# Softwarelizenz

---

Dieses Produkt beinhaltet die folgende Software:

- (1) die von der oder für die Panasonic Projector & Display Corporation unabhängig entwickelte Software,
- (2) die Software Dritter, für die die Panasonic Projector & Display Corporation eine Lizenz besitzt,
- (3) die unter der GNU General Public License, Version 2.0 (GPL V2.0) lizenzierte Software,
- (4) die unter der GNU LESSER General Public License, Version 2.1 (LGPL V2.1) lizenzierte Software, und/oder
- (5) andere Open-Source-Software als die unter der GPL V2.0 und/oder LGPL V2.1 lizenzierte Software.

Die als (3) - (5) kategorisierten Softwares sind in der Hoffnung vertrieben, dass sie von Nutzen sein werden, jedoch OHNE JEGLICHE GARANTIE, auch ohne die implizite Gewährleistung der MARKTFÄHIGKEIT oder EIGNUNG FÜR EINEN BESTIMMTEN ZWECK.

Mindestens drei (3) Jahre nach Auslieferung dieses Produkts wird die Panasonic Projector & Display Corporation jedem Dritten, der uns über die unten angegebenen Kontaktinformationen kontaktiert, zu nicht höheren Kosten als denen, die durch den physikalischen Kopiervorgang anfallen, eine vollständige maschinenlesbare Kopie des entsprechenden Quellcodes, der unter GPL V2.0, LGPL V2.1 oder andere Lizenzen mit dieser Verpflichtung fällt, zusammen mit einem entsprechenden Urheberrechtsvermerk dessen zur Verfügung stellen.

Kontaktinformationen:

[oss-cd-request@gg.jp.panasonic.com](mailto:oss-cd-request@gg.jp.panasonic.com)

## **Hinweis zu AVC/VC-1/MPEG-4**

Dieses Produkt ist unter der AVC Patent Portfolio-Lizenz, der VC-1 Patent Portfolio-Lizenz und der MPEG-4 Visual Patent Portfolio-Lizenz für die private Nutzung durch einen Verbraucher oder andere nichtgewerbliche Nutzungen lizenziert, um (i) Videomaterial gemäß AVC-Norm, VC-1 Standard und MPEG-4 Visual Standard („AVC-/VC-1-/MPEG-4-Video“) zu kodieren und / oder (ii) AVC-/VC-1-/MPEG-4-Video zu dekodieren, das vom Verbraucher im Zuge einer privaten Tätigkeit codiert und/oder von einem zur Lieferung von AVC-/VC-1-/MPEG-4-Video lizenzierten Videoanbieter erhalten wurde. Für eine Nutzung zu irgendwelchen anderen Zwecken wird keine Lizenz erteilt oder implizit gewährt. Zusätzliche Informationen können von MPEG LA, LLC erhalten werden.  
Siehe <http://www.mpegla.com>.

## Entsorgung von Altgeräten und Batterien

### Nur für die Europäische Union und Länder mit Recyclingsystemen



Dieses Symbol, auf den Produkten, der Verpackung und/oder den Begleitdokumenten, bedeutet, dass gebrauchte elektrische und elektronische Produkte sowie Batterien nicht in den allgemeinen Hausmüll gegeben werden dürfen.

Bitte führen Sie alte Produkte und verbrauchte Batterien zur Behandlung, Aufarbeitung bzw. zum Recycling gemäß den gesetzlichen Bestimmungen den zuständigen Sammelpunkten zu. Endnutzer sind in Deutschland gesetzlich zur Rückgabe von Altbatterien an einer geeigneten Annahmestelle verpflichtet. Batterien können im Handelsgeschäft unentgeltlich zurückgegeben werden.

Indem Sie diese Produkte und Batterien ordnungsgemäß entsorgen, helfen Sie dabei, wertvolle Ressourcen zu schützen und eventuelle negative Auswirkungen, insbesondere beim Umgang mit lithiumhaltigen Batterien, auf die menschliche Gesundheit und die Umwelt zu vermeiden.

Für mehr Informationen zu Sammlung und Recycling, wenden Sie sich bitte an Ihren örtlichen Abfallentsorgungsdienstleister.

Gemäß Landesvorschriften können wegen nicht ordnungsgemäßer Entsorgung dieses Abfalls Strafgeelder verhängt werden.



#### Hinweis für das Batteriesymbol (Symbol unten)

Dieses Symbol kann in Kombination mit einem chemischen Symbol abgebildet sein. In diesem Fall erfolgt dieses auf Grund der Anforderungen derjenigen Richtlinien, die für die betreffende Chemikalie erlassen wurden.

## Modell- und Seriennummer

Die Modellnummer und die Seriennummer sind auf der hinteren Abdeckung angegeben. Tragen Sie die Seriennummer in den nachstehenden Freiraum ein und bewahren Sie die Anleitung zusammen mit der Einkaufsquittung für den Fall eines Diebstahls oder Verlusts oder falls Sie eine Garantieleistung in Anspruch nehmen wollen sorgfältig auf.

**Modellnummer**

**Seriennummer**

Hergestellt von:

Panasonic Projector & Display Corporation  
2-15 Matsuba-cho, Kadoma City, Osaka 571-8503, Japan

Importeur:

Panasonic Connect Europe GmbH  
Hagenauer Strasse 43, 65203 Wiesbaden, Deutschland

Vertretungsberechtigter in der EU:

Panasonic Connect Europe GmbH  
Panasonic Testing Centre

Winsbergring 15, 22525 Hamburg, Deutschland

Panasonic Projector & Display Corporation

2-15 Matsuba-cho, Kadoma City, Osaka 571-8503, Japan  
Web Site : <https://docs.connect.panasonic.com/prodisplays>

© Panasonic Projector & Display Corporation 2026

Deutsch

Drucked in China