

Istruzioni per l'uso Guida di base

Schermo LCD UHD Per uso professionale

Italiano

N. modello

TH-86EQ3W Modello da 86"

TH-75EQ3W Modello da 75"

TH-65EQ3W Modello da 65"

TH-55EQ3W Modello da 55"

TH-50EQ3W Modello da 50"

TH-43EQ3W Modello da 43"

Indice

| | |
|--|----|
| Informazione importante per la sicurezza | 3 |
| Precauzioni di sicurezza | 4 |
| Precauzioni per l'uso | 7 |
| Accessori | 9 |
| Precauzioni durante lo spostamento | 11 |
| Sicurezza Kensington | 11 |
| Occhiello | 12 |
| Collegamenti | 13 |
| Identificazione dei comandi | 17 |
| Comandi di base | 19 |
| Specifiche | 21 |
| Licenza software | 24 |



Leggere prima dell'uso

Per ulteriori informazioni sul prodotto, consultare le "Istruzioni per l'uso – Manuale di funzionamento".

Per scaricare le "Istruzioni per l'uso – Manuale di funzionamento", visitare il sito web Panasonic (<https://docs.connect.panasonic.com/prodisplays/>).

- Il presente manuale è comune a tutti i modelli, indipendentemente dal suffisso del numero di modello.
- Si prega di leggere le presenti istruzioni prima di procedere con le impostazioni e di conservarle per future necessità.
- Le illustrazioni e le schermate riportate nelle Istruzioni per l'uso sono immagini a solo scopo illustrativo e possono differire da quelle reali.
- Le illustrazioni descrittive contenute nelle presenti istruzioni per l'uso sono state realizzate principalmente sul modello da 55 pollici.



4K
PROFESSIONAL
*Risoluzione effettiva:
3 840 × 2 160p

HDMI™

HEVC Advance™
Covered by patents at patentlist.accessadvance.com

**AVVERTENZA:
QUESTO PRODOTTO CONTIENE
UNA BATTERIA A BOTTONE**



- **RISCHIO DI INGESTIONE:** Questo prodotto contiene una batteria a bottone.
- Se queste batterie vengono ingerite o penetrano all'interno di qualsiasi parte del corpo, possono causare MORTE o gravi lesioni in meno di 2 ore.
- La batteria è pericolosa. **TENERE** le batterie nuove e usate **FUORI DALLA PORTATA** dei **BAMBINI**.
- Se si sospetta che una batteria sia stata ingerita o inserita all'interno di qualsiasi parte del corpo, rivolgersi immediatamente a un medico.

Nel rispetto di quanto previsto dalle norme EMC, usare cavi schermati per la connessione ai seguenti terminali: Terminale di ingresso HDMI, terminale di ingresso D-sub e terminale di ingresso RS-232C.

Solo per California-USA

Questo prodotto contiene una batteria al litio a celle a bottone CR contenente materiale perclorato - prendere speciali precauzioni nella gestione. Consultare il sito www.dtsc.ca.gov/hazardouswaste/perchlorate

Solo per l'Unione europea



Questo marchio CE riguarda le batterie fornite con il prodotto e indica che le batterie sono conformi ai requisiti del regolamento sulle batterie (UE) 2023/1542.

Nota:

Potrebbe verificarsi la fissazione dell'immagine. Se viene visualizzata un'immagine fissa per un periodo prolungato, questa potrebbe rimanere sullo schermo. Tuttavia, scomparirà se viene visualizzata una qualsiasi immagine in movimento.

Riconoscimento dei marchi registrati

- PressIT è un marchio commerciale di Panasonic Projector & Display Corporation.
- Microsoft, Windows, Internet Explorer e Microsoft Edge sono marchi di fabbrica registrati o marchi di fabbrica di Microsoft Corporation negli Stati Uniti e/o altri paesi.
- Mac, macOS e Safari sono marchi di fabbrica Apple Inc. registrati negli Stati Uniti e in altri paesi.
- PJLink è un marchio registrato o in attesa di registrazione in Giappone, negli Stati Uniti e altri Paesi e regioni.
- Per gli utenti negli Stati Uniti: Crestron®, Crestron Connected®, il logo Crestron Connected e XiO Cloud® sono marchi di fabbrica o marchi di fabbrica registrati di Crestron Electronics, Inc. negli Stati Uniti e/o in altri paesi. Il software Crestron Connected® è di proprietà di Crestron Electronics, Inc. ed è compatibile con il servizio Crestron XiO Cloud®.

Per gli utenti fuori dagli Stati Uniti:

Crestron, Crestron Connected, il logo Crestron Connected e XiO Cloud sono marchi di fabbrica o marchi di fabbrica registrati di Crestron Electronics, Inc. negli Stati Uniti e/o in altri paesi.

Il software Crestron Connected è di proprietà di Crestron Electronics, Inc. ed è compatibile con il servizio Crestron XiO Cloud.

**CRESTRON
CONNECTED**

- I termini HDMI, Interfaccia multimediale ad alta definizione HDMI (HDMI High-Definition Multimedia Interface), immagine commerciale HDMI (HDMI Trade dress) e i loghi HDMI sono marchi commerciali o marchi commerciali registrati di HDMI Licensing Administrator, Inc.

Anche se non sono state fatte annotazioni speciali sulla società o sui marchi commerciali dei prodotti, tali marchi commerciali sono stati pienamente rispettati.

Informazione importante per la sicurezza

AVVERTENZA

- 1) Per prevenire danni che possono comportare incendi o scosse elettriche, non esporre l'apparecchio a gocce o schizzi.
Non posizionare contenitori contenenti acqua (vasi, tazze, trucchi, ecc.) sull'unità. (anche sulle mensole soprastanti, ecc.)
Non posizionare fiamme libere, quali candele accese, sull'unità.
- 2) Per prevenire il rischio di scosse elettriche, non rimuovere il coperchio. Non contiene parti riparabili dall'utente. Rivolgersi al personale dell'assistenza qualificato per le riparazioni.
- 3) Non rimuovere il perno di messa a terra sulla spina di alimentazione. Questo dispositivo è dotato di una spina di alimentazione con messa a terra tripolare. Questa spina si inserirà solo in una presa di corrente dotata di messa a terra. Si tratta di una funzione di sicurezza. Se non è possibile inserire la spina nella presa, contattare un elettricista.
Non interferire con lo scopo della spina dotata di messa a terra.
- 4) Per prevenire il rischio di scosse elettriche, assicurarsi che il perno di messa a terra sulla spina di alimentazione del cavo CA sia correttamente collegata.

ATTENZIONE

Questo dispositivo è destinato all'uso in ambienti relativamente privi di campi elettromagnetici.

L'uso del dispositivo vicino a sorgenti di forti campi elettromagnetici o in caso di sovrapposizione di rumori elettrici con i segnali di ingresso potrebbe causare vibrazioni o interferenze come la presenza di rumore.

L'uso del dispositivo in prossimità di sorgenti di forti campi elettromagnetici o in caso di sovrapposizione di rumori elettrici con i segnali di ingresso potrebbe causare un funzionamento errato del sensore.

Per evitare possibili danni al dispositivo, tenerlo lontano da fonti di forti campi elettromagnetici.

AVVERTENZA:

Questa apparecchiatura è conforme alle norme EN55032/CISPR32, Classe A. In un ambiente residenziale questa apparecchiatura potrebbe causare interferenze radio.

INFORMAZIONI IMPORTANTI: Pericolo di stabilità

Non collocare mai il display in una posizione instabile. Il display potrebbe cadere, causando gravi lesioni personali o morte. Numerose lesioni personali, specialmente nei confronti dei bambini, possono venire evitate adottando delle semplici precauzioni, quali, ad esempio:

- Utilizzare mobiletti o supporti consigliati dal produttore del display.
- Utilizzare esclusivamente mobili che siano in grado di sostenere in sicurezza il display.
- Assicurarsi che il display non sporga dal bordo del mobile che lo sostiene.
- Non posizionare il display su mobili alti (ad esempio, credenze o librerie) senza ancorare sia il mobile che il display a un supporto idoneo.
- Non collocare il display su panni o altri materiali presenti tra il display e il mobile che lo sostiene.
- Istruire i bambini relativamente ai pericoli dell'arrampicarsi sui mobili per raggiungere il display o i suoi controlli.

Se il display viene spostato, valgono le stesse considerazioni indicate in precedenza.

Precauzioni di sicurezza

AVVERTENZA

■ Installazione

Il display LCD può essere utilizzato soltanto con i seguenti accessori opzionali.

L'utilizzo di accessori opzionali diversi può causare l'instabilità del display e provocare lesioni.

Installare in modo sicuro il piedistallo e la staffa di montaggio a parete degli accessori opzionali. Contattare un rivenditore autorizzato per l'installazione.

Per l'installazione è necessario il seguente numero di persone:

Modello da 86" Modello da 75" : 4 o più

Modello da 65" Modello da 55" Modello da 50"

Modello da 43" : 2 o più

• Piedistallo

Modello da 75" Modello da 65" : TY-ST75PE9

Modello da 55" : TY-ST55PE9

Modello da 50" Modello da 43" : TY-ST43PE9

• Staffa di montaggio a parete*1

Modello da 86" Modello da 75" Modello da 65" :

TY-WK98PV1

• Software di avvertimento precoce

(Licenza di base/licenza di 3 anni):

Serie ET-SWA100*2

*1: Questo prodotto può essere acquistato negli Stati Uniti ed in Giappone.

*2: Il suffisso del codice può variare in base al tipo di licenza.

Nota

• I codici degli accessori opzionali sono soggetti a modifiche senza preavviso.

• Modello da 86" Modello da 75" Modello da 65" :

Quando si collega la staffa di montaggio a parete, accertarsi di rimuovere le 2 maniglie inferiori.

Durante l'installazione del piedistallo o della staffa di montaggio a parete, leggere attentamente le istruzioni per l'uso in dotazione e installarlo correttamente. Adottare inoltre le opportune misure anti-caduta.

Non ci assumiamo alcuna responsabilità per eventuali danni al prodotto, ecc., causati da guasti nell'ambiente di installazione per il piedistallo o la staffa di montaggio a parete anche durante il periodo di garanzia.

Le parti piccole possono comportare pericolo di soffocamento se ingerite inavvertitamente. Tenere le parti piccole lontano dalla portata dei bambini. Gettare tutte le piccole parti e gli altri oggetti non necessari, compresi i materiali della confezione e i sacchetti/fogli di plastica al fine di evitare che i bambini piccoli ci giochino e corrano il rischio di soffocarsi.

Non collocare il display su superfici instabili o in pendenza, e assicurarsi che non penda dal bordo della base.

- Il display potrebbe cadere o ribaltarsi.

Installare questa unità in un luogo esposto a minime vibrazioni e che possa sopportarne il peso.

- La caduta o il ribaltamento dell'unità possono provocare lesioni o malfunzionamenti.

Attenzione: utilizzare solo con staffa montata a parete omologata UL con peso/carico minimo, attenendosi a quanto riportato nelle Specifiche. (vedere pagina 22)

In caso di installazione verticale del display, assicurarsi che l'indicatore di alimentazione si trovi sul lato superiore.

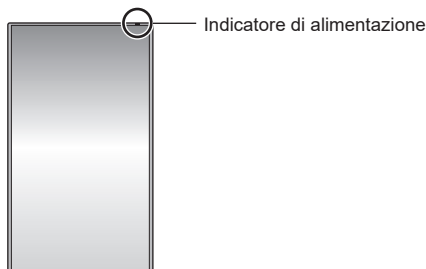

- Se installato in direzioni diverse, il calore sviluppato può comportare incendi o danni al display.

Quando si utilizza questa unità, assicurarsi di adottare misure di sicurezza per evitare la caduta o il ribaltamento dell'unità.

- Se si verifica un terremoto o se un bambino si arrampica sull'unità, l'unità può cadere o ribaltarsi, con conseguenti lesioni.

Non posizionare l'unità con il pannello a cristalli liquidi rivolto verso l'alto.

- Si devono rispettare le condizioni relative al metodo di montaggio, alla temperatura ambiente, ai collegamenti e alle impostazioni. Se si installa l'unità in condizioni differenti, il calore sviluppato può provocare incendi o danni al display.

Precauzioni per l'installazione a parete o su piedistallo

- L'installazione deve essere eseguita da un installatore professionista. Installando il display in modo non corretto si possono causare incidenti tali da provocare la morte o lesioni gravi. Utilizzare il piedistallo opzionale. (vedere pagina 4)
- Per l'installazione a parete, utilizzare la staffa di montaggio a parete specificata (accessorio opzionale) o una staffa di montaggio a parete conforme alle norme VESA.

Modello da 86"): VESA 600 × 400

Modello da 75"): VESA 600 × 400

Modello da 65"): VESA 400 × 400

Modello da 55"): VESA 400 × 400

Modello da 50"): VESA 400 × 400

Modello da 43"): VESA 200 × 200

(vedere pagina 7)

- Prima dell'installazione, controllare che il supporto di montaggio sia abbastanza resistente da reggere il peso del display e la staffa di montaggio a parete, per evitare che possa cadere.
- Se si termina l'uso del prodotto, chiedere a un professionista di rimuoverlo immediatamente.
- Per montare il display a parete, evitare il contatto delle viti di fissaggio e del cavo di alimentazione con gli oggetti metallici all'interno della parete. Un eventuale contatto può comportare scosse elettriche.

■ In caso di utilizzo del display LCD

Il display è progettato per funzionare a 110 - 240 V ~, 50/60 Hz.

In caso di problemi o malfunzionamenti, interrompere immediatamente l'uso del prodotto.

Scollegare la spina di alimentazione in caso di problemi, come ad esempio:

- fumo o odori anomali prodotti dall'unità;
- assenza totale o parziale di immagini o audio;
- penetrazione di liquidi o oggetti estranei nell'unità;
- parti dell'unità rotte o deformate.

L'uso dell'unità in tali condizioni potrebbe comportare incendi o scosse elettriche.

- Staccare la spina dalla presa a muro e contattare il rivenditore per le riparazioni.
- Per interrompere completamente l'alimentazione al display, occorre staccare la spina dalla presa a muro.
- Riparare l'unità da soli è pericolosi, pertanto non bisogna mai farlo.
- Per poter staccare la spina immediatamente, usare una presa a muro facilmente raggiungibile.

Non toccare l'unità con le mani, se è danneggiata.

- Esiste il rischio di folgorazioni.

Non applicare oggetti estranei sul display.

- Non inserire oggetti metallici o infiammabili nelle aperture di ventilazione o all'interno del display; in caso contrario potrebbero verificarsi incendi o scosse elettriche.

Non rimuovere il coperchio (armadio) e non modificarlo.

- Il display contiene tensioni elevate che possono causare incendi o scosse elettriche. Per eventuali interventi di ispezione, regolazione e riparazione, contattare il rivenditore Panasonic locale.

Assicurarsi che la spina di rete sia facilmente accessibile.

La spina di rete dev'essere collegata alla presa a muro dotata di messa a terra.

Non usare cavi di alimentazione diversi da quello fornito con questa unità.

- Questo potrebbe provocare cortocircuito, generare calore, ecc. con conseguente rischio di scosse elettriche o incendio.

Non usare il cavo di alimentazione in dotazione con altri dispositivi.

- Questo potrebbe provocare cortocircuito, generare calore, ecc. con conseguente rischio di scosse elettriche o incendio.

Pulire la spina di alimentazione regolarmente per evitare l'accumulo di polvere.

- Se si accumula polvere sulla spina, l'umidità risultante potrebbe provocare cortocircuito, con conseguente rischio di scosse elettriche o incendio. Staccare la spina dalla presa a muro e pulirla con un panno asciutto.

Non maneggiare la spina di alimentazione con mani umide.

- In caso contrario si potrebbero generare scosse elettriche.

Inserire saldamente la spina di alimentazione (lato presa di corrente) e il connettore di alimentazione (lato unità principale) fino in fondo.

- Se la spina non è pienamente inserita, potrebbe generarsi calore con conseguente rischio di incendio. Se la spina è danneggiata o la presa a muro è svitata, non utilizzarle.
- Modello da 86"): Verificare che il connettore sia bloccato sia sul lato destro che sul lato sinistro.

Non intraprendere azioni che possono danneggiare il cavo o la spina di alimentazione.

- Non danneggiare il cavo né apportare eventuali modifiche o inserire oggetti pesanti sopra di esso, inoltre non scaldarlo, collocarlo vicino a oggetti caldi, torcerlo, piegarlo o tirarlo. Tali azioni potrebbero causare incendi e scosse elettriche. Se il cavo di alimentazione è danneggiato, ripararlo presso il rivenditore locale Panasonic.

Non toccare il cavo di alimentazione né la spina con le mani, se sono danneggiati.

- In caso contrario, si potrebbero causare scosse elettriche o incendi a seguito di cortocircuito.

Tenere le batterie AAA/R03/LR03 in dotazione fuori dalla portata dei bambini. L'ingestione accidentale provoca pericolo per l'organismo.

- Consultare immediatamente un dottore se si sospetta l'ingerimento delle viti.

Per impedire incendi, tenere sempre candele e altre fiamme libere lontane dal prodotto.



ATTENZIONE

Non collocare oggetti sul display.

Non ostacolare la ventilazione coprendo le aperture con oggetti come giornali, tovaglie o tende.

- Altrimenti il display potrebbe surriscaldarsi comportando incendi o danni al display.

Per una ventilazione sufficiente, consultare la pagina 7

Non posizionare il display in luoghi esposti ad atmosfera salina o gas corrosivi.

- Altrimenti il display potrebbe cadere a causa della corrosione e provocare lesioni. Inoltre, potrebbero verificarsi malfunzionamenti dell'unità.

Per trasportare o disimballare questa unità è necessario il seguente numero di persone.

Modello da 86" | Modello da 75" : **4 o più**

Modello da 65" | Modello da 55" | Modello da 50"

Modello da 43" : **2 o più**

- In caso contrario, l'unità può cadere comportando lesioni.

Quando si scollega il cavo di alimentazione, tirare sempre la spina (lato presa di corrente)/il connettore (lato unità principale).

- Se si tira il cavo, lo si potrebbe danneggiare e causare scosse elettriche o incendi a seguito di cortocircuito.

Scollegare tutti i cavi, prima di spostare il display.

- Se il display viene spostato mentre alcuni cavi sono ancora collegati, i cavi potrebbero danneggiarsi e potrebbero verificarsi incendi o scosse elettriche.

Scollegare la spina di alimentazione dalla presa di corrente come precauzione di sicurezza prima di effettuare qualsiasi pulizia.

- Altrimenti possono verificarsi scosse elettriche.

Non calpestare né aggrapparsi al display o al piedistallo.

- Potrebbero ribaltarsi, rompersi e causare lesioni. Prestare particolare attenzione ai bambini.

Non invertire la polarità (+ e -) della batteria durante l'inserimento.

- Un utilizzo inappropriato della batteria potrebbe causare esplosioni o perdite, con conseguenti incendi, lesioni o danni alle proprietà circostanti.
- Inserire la batteria come indicato (vedere pagina 10)

Non usare batterie con la copertura esterna staccata o rimossa.

- Un utilizzo inappropriato delle batterie potrebbe causare cortocircuiti con conseguenti incendi, lesioni o danni alle proprietà circostanti.

Se il liquido della batteria fuoriesce, non toccarlo a mani nude e se necessario adottare le seguenti misure.

- A contatto con la pelle o con gli indumenti il liquido della batteria può provocare infiammazioni o lesioni. Sciacquare con acqua pulita e consultare immediatamente un medico.
- Se il liquido della batteria entra a contatto con gli occhi può causare la perdita della vista. Se entra a contatto con gli occhi, non strofinare gli occhi. Sciacquare con acqua pulita e consultare immediatamente un medico.

Rimuovere le batterie dal trasmettitore del telecomando se non in uso per un periodo di tempo prolungato.

- La batteria potrebbe avere delle perdite, riscaldarsi, accendersi o bruciare, con conseguenti incendi o danni alle proprietà circostanti.

Rimuovere immediatamente le batterie scarica dal telecomando.

- Se le si lascia all'interno, le batterie potrebbero perdere, surriscaldarsi o scoppiare.

Non bruciare o aprire le batterie.

- Non esporre le batterie a calore eccessivo come luce del sole, fiamme o simili.

Non capovolgere il display.

Non posizionare l'unità con il pannello a cristalli liquidi rivolto verso l'alto.

Precauzioni per l'uso

Precauzioni durante l'installazione

Non installare il display all'aperto.

- Il display è destinato all'uso in interni.

Installare questa unità in un luogo che possa sopportarne il peso.

- La caduta o il ribaltamento dell'unità può provocare lesioni.

Non installare l'unità vicino a una linea ad alta tensione o a una fonte di alimentazione.

- L'installazione dell'unità in prossimità di una linea ad alta tensione o di una fonte di alimentazione può causare la ricezione di interferenze.

Installare l'unità lontano da apparecchi di riscaldamento.

- In caso contrario si possono verificare deformazioni dell'armadio o malfunzionamenti.

Temperatura ambientale per l'uso dell'unità

- Quando si usa l'unità a meno di 1 400 m (4 593 piedi) sul livello del mare: Tra 0 °C e 40 °C (tra 32 °F e 104 °F)
- Quando si usa l'unità ad altitudini elevate (1 400 m (4 593 piedi) e sotto i 2 800 m (9 186 piedi) sul livello del mare): da 0 °C a 35 °C (da 32 °F a 95 °F)

Non installare l'unità a più di 2 800 m (9 186 pd) sul livello del mare.

- In caso contrario, la durata dei componenti interni potrebbe ridursi e causare malfunzionamenti.

Non ci assumiamo alcuna responsabilità per eventuali danni al prodotto, ecc., causati da guasti nell'ambiente di installazione anche durante il periodo di garanzia.

Trasportare solo in posizione verticale!

- Trasportare l'unità con il pannello a cristalli liquidi rivolto verso l'alto o verso il basso potrebbe causare danni al circuito interno.

Non afferrare il display a cristalli liquidi.

- Non premere con forza il display a cristalli liquidi e non spingerlo con un oggetto appuntito. Esercitando forza sul display a cristalli liquidi si causa irregolarità del display, con conseguenti anomalie.

Non installare il prodotto in un luogo esposto alla luce solare diretta.

- Se l'unità viene esposta alla luce diretta del sole, anche all'interno, l'aumento della temperatura del pannello a cristalli liquidi potrebbe causare malfunzionamenti.

In caso di conservazione, conservare l'unità in una stanza asciutta.

Spazio necessario per la ventilazione

- Il funzionamento di questa unità è garantito fino a una temperatura ambiente di 40 °C (104 °F). In caso di installazione dell'unità su un mobile o su una struttura, assicurarsi di fornire ventilazione opportuna tramite una ventola o un buco di ventilazione, in modo tale che la temperatura (sul mobile o sulla struttura), compresa la temperatura della superficie anteriore del pannello a cristalli liquidi, possa essere mantenuta a 40 °C (104 °F) o meno.

Informazioni sulle viti utilizzate per la staffa di supporto a parete conforme agli standard VESA

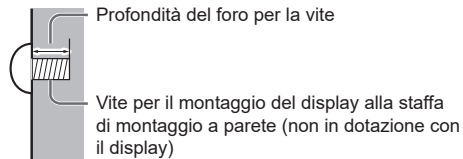

- Accertarsi che tutte le viti siano saldamente serrate.

(Vista laterale)

| Modello Inch | Passo della vite per l'installazione | Profondità del foro per la vite | Vite (quantità) |
|-----------------|---|---------------------------------------|--------------------|
| 86 | 600 mm × 400 mm | 20 mm | M8 (4) |
| 75 | 600 mm × 400 mm | 20 mm | M8 (4) |
| 65 | 400 mm × 400 mm | 20 mm | M8 (4) |
| 55 | 400 mm × 400 mm | 18 mm | M6 (4) |
| 50 | 400 mm × 400 mm | 20 mm | M6 (4) |
| 43 | 200 mm × 200 mm | 16 mm | M6 (4) |

Nota sul collegamento

Rimozione e inserimento del cavo di alimentazione e dei cavi di collegamento

- Se l'unità viene installata sulla parete, e sia il cavo di alimentazione che i cavi di collegamento risultano difficili da rimuovere e da inserire, eseguire i collegamenti prima di procedere con l'installazione. Fare attenzione affinché i cavi non si impiglino. Una volta completata l'installazione, inserire la spina di alimentazione nella presa.

Quando si utilizza

Potrebbe verificarsi la fissazione dell'immagine.

- Se viene visualizzata un'immagine fissa per un periodo prolungato, questa potrebbe rimanere sullo schermo. Tuttavia, scomparirà se viene visualizzata una qualsiasi immagine in movimento.

Quando si indossano occhiali da sole a polarizzazione, il display può essere invisibile.

- Questo fenomeno si verifica a causa delle caratteristiche di deflessione del pannello a cristalli liquidi. Non si tratta di un malfunzionamento.

I punti rossi, blu o verdi sullo schermo costituiscono un fenomeno tipico dei pannelli a cristalli liquidi.

Non si tratta di un malfunzionamento.

- Anche se il display a cristalli liquidi è prodotto con tecnologie ad alta precisione, potrebbero apparire sullo schermo punti sempre illuminati o punti spenti. Non si tratta di un malfunzionamento.

| Modello Inch | Rapporto punti mancanti* |
|--------------|--------------------------|
| 86 | 0,00009% o inferiore |
| 75 | 0,00007% o inferiore |
| 65 | 0,00005% o inferiore |
| 55 | 0,00005% o inferiore |
| 50 | 0,00005% o inferiore |
| 43 | 0,00005% o inferiore |

*: Valore calcolato in sub-pixel, ai sensi della norma ISO9241-307.

A seconda delle condizioni di temperatura e umidità, si può registrare un'illuminazione non omogenea.

Non si tratta di un malfunzionamento.

- Questa irregolarità scompare applicando corrente continuamente. In caso contrario consultare il distributore.

Se si ritiene di non utilizzare il display per un lungo periodo di tempo, scollegarlo dalla rete elettrica.

- Quando si conserva il prodotto per lunghi periodi senza alimentazione elettrica, non conservarlo in un luogo esposto alla luce diretta del sole.

Se si interrompe o si arresta l'alimentazione o si abbassa la tensione di alimentazione in modo istantaneo, il display potrebbe non funzionare normalmente.

- In tal caso, spegnere e riaccendere il display e i dispositivi collegati una sola volta.

Se si collegano/scollegano i cavi collegati ai terminali di ingresso che non si stanno guardando o si accende/spegne l'alimentazione dell'apparecchiatura video, potrebbero verificarsi disturbi delle immagini, ma non si tratta di un malfunzionamento.

Note sull'utilizzo della LAN cablata

Quando si installa il display in un ambiente in cui sono frequenti scariche elettrostatiche, prendere sufficienti misure antistatiche prima di procedere all'utilizzo.

- Quando il display viene utilizzato in un ambiente in cui sono frequenti scariche elettrostatiche, ad esempio su un tappeto, la comunicazione della rete LAN cablata viene scollegata con una certa frequenza. In tal caso, eliminare l'elettricità statica e la fonte di disturbo che potrebbe causare problemi con un tappetino antistatico e ricollegare la rete LAN cablata.
- In rari casi, la connessione LAN viene disabilitata a causa di disturbi o dell'elettricità statica. In tal caso, spegnere e riaccendere il display e i dispositivi collegati una sola volta.

Il display potrebbe non funzionare correttamente in presenza di potenti onde radio provenienti da una stazione di trasmissione o da una radio.

- Se sono presenti strutture o apparecchiature che emettono onde radio potenti in prossimità della zona di installazione, spostare il display abbastanza lontano dalla sorgente delle onde radio. Oppure, avvolgere il cavo LAN collegato al terminale LAN con un pezzo di foglio metallico o un tubo metallico, collegato a terra a entrambe le estremità.

Richiesta riguardante la sicurezza

Durante l'utilizzo di questa unità, prendere le opportune misure di sicurezza per non incorrere nei seguenti incidenti.

- Informazioni personali divulgate mediante questa unità
- Operazioni non autorizzate su questa unità da parte di terzi malintenzionati
- Interferenze o blocchi di questa unità da parte di terzi malintenzionati

Adottare le opportune misure di sicurezza

- Impostare una password per il controllo della LAN e per limitare l'accesso agli utenti che esercitano il controllo.
- Rendere la propria password più difficile possibile da indovinare.
- Cambiare periodicamente la password.
- Né Panasonic Projector & Display Corporation né le proprie affiliate chiederanno mai la password direttamente. Non divulgare la propria password in caso di domande.
- Il collegamento alla rete deve essere reso sicuro da un firewall, ecc.
- Quando si smaltisce il prodotto, inizializzare i dati prima dello smaltimento.

Pulizia e manutenzione

Per prima cosa, rimuovere la spina di alimentazione dalla presa di corrente.

Pulire delicatamente la superficie del pannello a cristalli liquidi o l'apparecchio usando un panno morbido per rimuovere lo sporco.

- Per rimuovere lo sporco ostinato o le impronte sulla superficie del pannello a cristalli liquidi, inumidire un panno con detergente neutro diluito (1 parte di detergente per 100 parti di acqua), strizzare il panno quindi rimuovere lo sporco. Infine asciugare con un panno asciutto.
- Se l'acqua penetra nell'unità, possono conseguire problemi operativi.

Nota

- La superficie del pannello a cristalli liquidi ha ricevuto un trattamento speciale. Non utilizzare panni ruvidi né sfregare la superficie in modo eccessivo, altrimenti ciò può provocare graffi sulla superficie.

Utilizzo di un panno imbevuto di sostanze chimiche

- Non utilizzare un panno imbevuto di sostanze chimiche per la superficie del pannello a cristalli liquidi.
- Seguire le istruzioni per utilizzare il panno imbevuto di sostanze chimiche per l'armadio.

Evitare il contatto con sostanze volatili quali insetticidi, solventi e diluenti.

- Ciò potrebbe causare danni all'armadio o provocare la desquamazione della vernice. Inoltre, non lasciarla a contatto con sostanze in gomma o PVC per un periodo di tempo prolungato.

Rimuovere polvere e sporcizia dai fori di ventilazione.

- La polvere può aderire alle vicinanze dei fori di ventilazione a seconda dell'ambiente di utilizzo. Di conseguenza, se il raffreddamento interno di questa unità o la circolazione del calore di scarico si deteriorano, ciò può causare una diminuzione della luminosità o un malfunzionamento. Pulire e rimuovere la polvere dai fori di ventilazione.
- La quantità di polvere e sporco che aderisce dipende dal luogo di installazione e dal tempo di utilizzo.

Smaltimento

Per lo smaltimento del prodotto, rivolgersi alle autorità locali o al rivenditore per le procedure di smaltimento corrette.

Non smontare il prodotto prima dello smaltimento.

Accessori

Fornitura accessori

Verificare di disporre gli accessori e gli elementi mostrati.

Cavo di alimentazione

TH-86EQ3W

(Circa 2 m)

- 1JP155AF1U

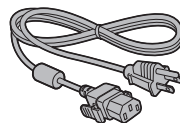

- 2JP155AF1W

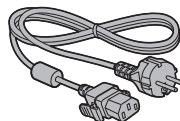

- 3JP155AF1W

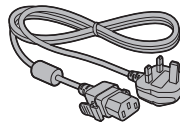

TH-75EQ3W, TH-65EQ3W, TH-55EQ3W,
TH-50EQ3W, TH-43EQ3W

(Circa 2 m)

- 1JP143CQ2U

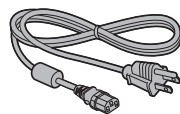

- 2JP143EQ2W

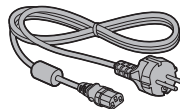

- 3JP143EQ2W

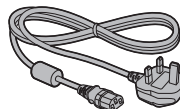

Telecomando × 1

- DPVVF2599ZC/X1



Batterie per il trasmettitore del telecomando × 2

(tipo AAA/R03/LR03)



Morsetto (grande) × 2

- DPVF1654ZA

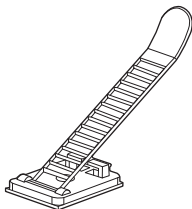

Attenzione

- Conservare le piccole parti in modo adeguato e tenerle lontane dalla portata dei bambini.
- I codici degli accessori sono soggetti a modifiche senza preavviso. (Il codice effettivo può essere diverso da quanto indicato sopra).
- In caso di perdita degli accessori, si prega di acquistarli dal proprio rivenditore. (Disponibili presso assistenza clienti)
- Smaltire i materiali di imballaggio adeguatamente dopo aver estratto il contenuto.

Batterie del telecomando

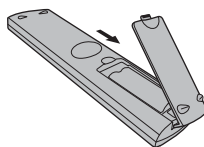

Aprire il coperchio del vano batteria.

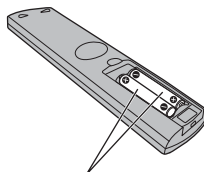

Inserire le batterie e chiudere il coperchio del vano batteria.

(Inserire partendo dal lato ⊖)

Tipo AAA/R03/LR03

Nota

- L'installazione errata delle batterie può causare perdite da queste ultime e corrosione, che potrebbe danneggiare il telecomando.
- Effettuare lo smaltimento delle batterie nel rispetto delle norme ambientali vigenti.

Adottare le seguenti precauzioni.

1. Sostituire le batterie sempre in coppia.
2. Non mischiare batterie usate con batterie nuove.
3. Non mischiare i tipi di batterie (ad esempio, batteria al diossido di manganese e batterie alcaline ecc.).
4. Non tentare di caricare, smontare o bruciare le batterie usate.
5. Non bruciare o aprire le batterie.

Inoltre, non esporre le batterie a calore eccessivo come luce del sole, fiamme o simili.

Precauzioni durante lo spostamento

Modello da 86" | Modello da 75"

Modello da 65"

Il display è provvisto di maniglie per il trasporto. Afferrarle durante lo spostamento.

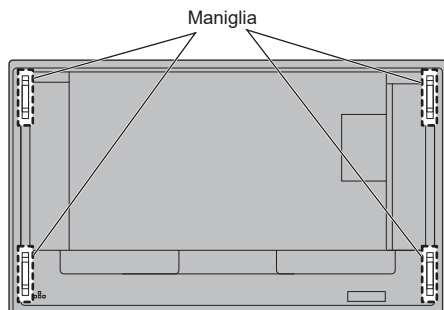

Nota

- Non afferrare parti diverse dalle maniglie.
- Per trasportare questa unità è necessario il seguente numero di persone:

Modello da 86" | Modello da 75": 4 o più

Modello da 65" | Modello da 55" | Modello da 50"

Modello da 43": 2 o più

In caso contrario, l'unità può cadere comportando lesioni.

- In caso di trasporto dell'unità, tenere il pannello del display a cristalli liquidi in verticale. Trasportare l'unità con la superficie del pannello a cristalli liquidi rivolto verso l'alto o verso il basso può causare la deformazione del pannello stesso o danni interni.
- Non afferrare le cornici superiore, inferiore, destra o sinistra o gli angoli dell'unità. Non afferrare la superficie anteriore del pannello a cristalli liquidi. Inoltre, non colpire tali parti.

Un eventuale urto potrebbe causare il danneggiamento del pannello a cristalli liquidi.

Inoltre, il pannello potrebbe rompersi, causando lesioni.

Sicurezza Kensington

La fessura di sicurezza di questa unità è compatibile con quella del blocco di sicurezza Kensington.

Modello da 86" | Modello da 75" | Modello da 65"

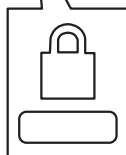
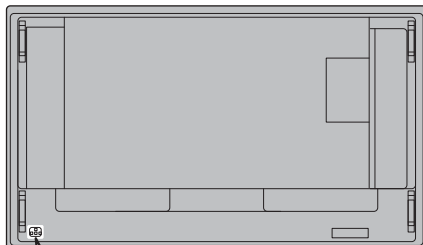

Modello da 55" | Modello da 50" | Modello da 43"

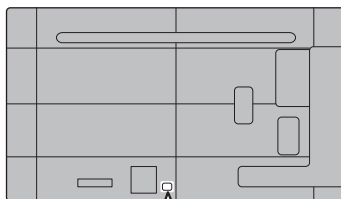

Occhiello

Modello da 86"

Modello da 75"

Il display ha dei fori per l'utilizzo di occhielli (M10). In fase di installazione, utilizzarli per sospendere il display.

Utilizzare l'occhiello solo per la sospensione temporanea o per lo spostamento durante l'installazione. Non utilizzare l'occhiello per l'installazione sospesa definitiva.

Posizioni di montaggio dell'occhiello
(disponibile in commercio)

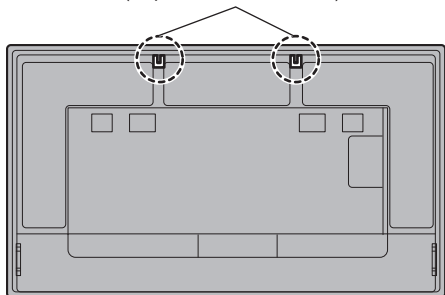

Applicare l'occhiello dalla posizione di montaggio dell'occhiello (in due ubicazioni).

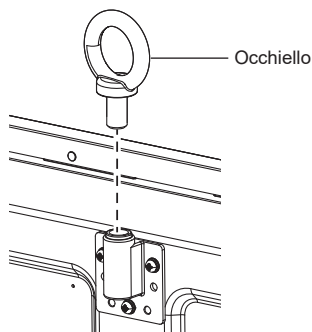

Nota

- L'installazione deve essere eseguita da un installatore professionista.
- Non appendere il display utilizzando solo 1 occhiello.
- Utilizzare occhielli M10 disponibili in commercio con un gambo lungo dai 12 mm ai 40 mm che soddisfi le condizioni di carico della qualità del prodotto.
- Utilizzare occhielli standard ISO 3266. Per la sospensione utilizzare sempre elementi standard ISO (filo, ecc.).
- L'angolo di sospensione deve essere di 60° o superiore.

\varnothing 41 mm o meno

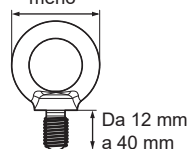

60° o superiore

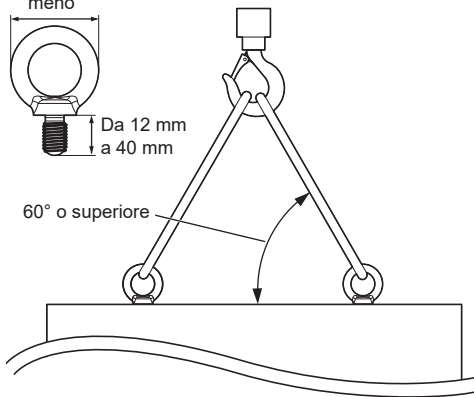

Collegamenti

Connessione e fissaggio cavo CA/ fissaggio dei cavi

Modello da 86"

Retro dell'unità



Fissaggio del cavo CA

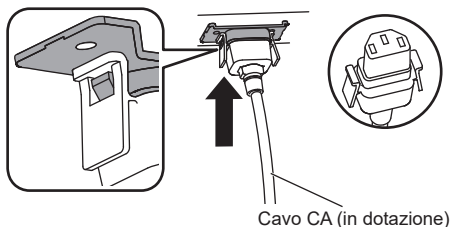

Inserire il connettore nel display.

Inserire il connettore fino a quando scatta in posizione.

Nota

- Verificare che il connettore sia bloccato sia sul lato destro che sul lato sinistro.

Scollegare il cavo CA

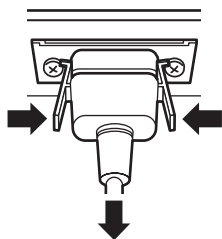

Scollegare il connettore premendo i due pomelli.

Nota

- Non utilizzare un cavo CA con i pomelli danneggiati. Se viene utilizzato con i pomelli danneggiati, potrebbe verificarsi un collegamento scadente tra il connettore del cavo CA e il terminale AC IN. Per la riparazione del cavo CA, consultare il rivenditore presso cui è stato acquistato il prodotto.
- Per scollegare il cavo CA, assicurarsi assolutamente di scollegare prima la spina del cavo CA dalla presa.
- Il cavo di alimentazione CA in dotazione deve essere utilizzato esclusivamente con questa unità. Non usarlo per altri scopi.

Modello da 75" Modello da 65" Modello da 55"
Modello da 50" Modello da 43"

Retro dell'unità

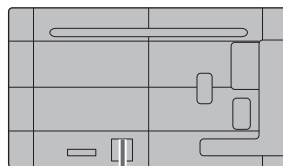

Inserire il cavo CA correttamente sul lato posteriore dell'unità.

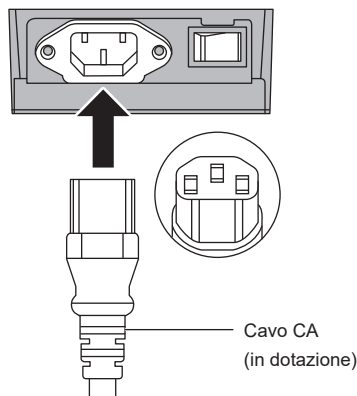

Nota

- Per scollegare il cavo CA, assicurarsi assolutamente di scollegare prima la spina del cavo CA dalla presa.
- Il cavo di alimentazione CA in dotazione deve essere utilizzato esclusivamente con questa unità. Non usarlo per altri scopi.

Fissaggio del cavo

Nota

- Con questa unità sono forniti 2 morsetti. Fissare i cavi nella posizione come mostrato di seguito.

Se sono necessari altri morsetti, è possibile acquistarli presso il proprio rivenditore. (Disponibili presso assistenza clienti)

Modello da 86"

Modello da 75"

Modello da 65"

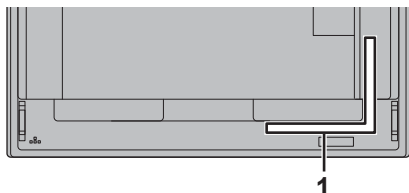

Modello da 55"

Modello da 50"

Modello da 43"

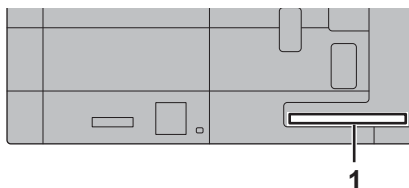

1 Per il cavo del segnale: morsetto

1. Fissare il morsetto

Nota

- Rimuovere eventuale sporco, quale polvere, acqua e olio dalla superficie di fissaggio, e apporre il morsetto sulla superficie di fissaggio spingendolo saldamente.
- Una volta fissato il morsetto, non può essere riutilizzato. Assicurarsi di confermare la posizione di fissaggio prima di procedere.

Rimuovere il nastro adesivo dal retro, e apporre il morsetto sulla superficie piana.

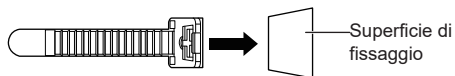

2. Raggruppare i cavi

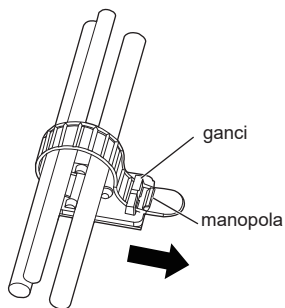

Per allentare:

Rimuovere il nastro dalla manopola ed estrarre la punta della fascia.

Connessione apparecchiature video

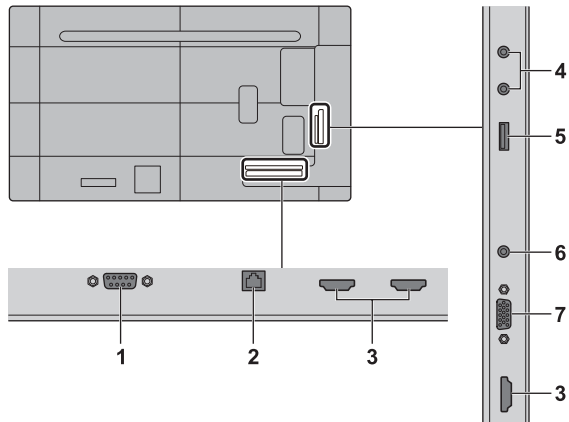

1 SERIAL IN: **Terminale di ingresso SERIALE**
Controllare il display collegandolo al PC.

2 LAN: **Terminale LAN**
Controllare il display collegandolo alla rete.

3 HDMI IN 1, HDMI IN 2, HDMI IN 3: **Terminale di ingresso HDMI**
Consente il collegamento alle apparecchiature video quali VCR o lettore DVD, ecc.

- Usare un cavo HDMI disponibile in commercio (conforme allo standard HDMI) che supporti la risoluzione a 4K.

4 AUDIO OUT: **Terminale di uscita audio analogico**
Consente il collegamento alle apparecchiature audio con il terminale di ingresso audio analogico.

5 USB: **Terminale USB**
Collegare la memoria USB per accedere alla riproduzione dei file multimediali su USB, alla clonazione dei dati su USB ecc. Consente inoltre di fornire alimentazione fino a 5 V / 2 A a un dispositivo esterno quando viene visualizzata l'immagine.

6 AUDIO IN: **Terminale di ingresso audio**

7 PC IN: **Terminale di ingresso PC**
Consente il collegamento al terminale video del PC.

Prima della connessione

- Prima di collegare i cavi, leggere attentamente le istruzioni per l'uso del dispositivo esterno da collegare.
- Spegnerne tutti i dispositivi prima di collegare i cavi.
- Osservare i seguenti punti prima di collegare i cavi. La mancata osservanza di questa istruzione potrebbe causare anomalie.
 - Quando si collega un cavo all'unità o a un dispositivo collegato all'unità stessa, toccare qualsiasi oggetto metallico nelle vicinanze per eliminare l'elettricità statica dal corpo prima di eseguire il lavoro.
 - Non utilizzare cavi inutilmente lunghi per collegare un dispositivo all'unità o al corpo dell'unità. Quanto più lungo è il cavo, più diventa sensibile ai disturbi. Poiché quando si utilizza un cavo avvolto agisce come antenna, è sensibile ai disturbi.
 - Nel collegare i cavi, inserirli direttamente nella morsettiera del dispositivo da collegare in modo tale che l'operazione di messa a terra sia svolta per prima.
- Procurarsi qualsiasi cavo necessario a collegare il dispositivo esterno al sistema, non fornito con il dispositivo né disponibile come opzione.
- Se la forma esterna della spina del cavo di collegamento è grande, questa può venire in contatto con la periferica, ovvero con una copertura posteriore o con la spina di un cavo di collegamento adiacente. Utilizzare un cavo di collegamento con una spina di dimensioni adatte per l'allineamento del terminale.
- Quando si collega il cavo LAN con il cappuccio della spina, considerare che il cappuccio può venire a contatto con il coperchio posteriore e può essere difficile da rimuovere.
- Alcuni modelli di PC non sono compatibili con l'unità.
- Utilizzare il compensatore del cavo quando si collegano i dispositivi all'unità utilizzando cavi lunghi. In caso contrario, l'immagine potrebbe non essere visualizzata correttamente.

Identificazione dei comandi

Display

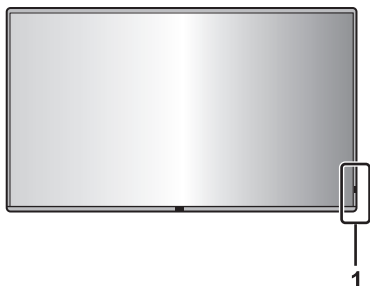

1 Indicatore di alimentazione / Sensore del telecomando

L'indicatore di alimentazione si accende.

Quando l'alimentazione dell'unità è posizionata su ON

(Pulsante di accensione (⏻/⏻) (Unità): ON)

- Si visualizza l'immagine: Blu
- Quando l'unità entra in modalità standby: Arancione o viola

Quando l'unità passa alla modalità di standby con le seguenti funzioni: Viola

- Stato di standby quando [Power save mode] è impostato su [Disable]
- Stato di standby quando la funzione [Power Management] è attivata
- Stato di standby quando è in uso la funzione [Setup Timer]
- Stato di standby quando [Quick start] è impostato su [On]

Stato di standby in condizioni diverse da quanto sopra: Arancione



1 Terminale di ingresso/uscita esterno

Collegare a un'apparecchiatura video, PC, ecc. (vedere pagina 15)

2 Interruttore di alimentazione principale (⏻/⏻) (Unità)

Spegne (⏻) o accende (⏻) l'alimentazione principale.

Accendere <Interruttore di alimentazione principale> è equivalente a inserire e rimuovere la spina di alimentazione.

Accendere (⏻) prima l'alimentazione principale, quindi spegnere o accendere l'alimentazione utilizzando il pulsante di accensione del telecomando o dell'unità.

3 Pulsante di accensione (⏻/⏻) (Unità)

Quando l'<Interruttore di alimentazione principale> del display è in posizione di ACCESO (⏻), usare questo pulsante per inserire l'alimentazione o lasciare che l'unità passi allo stato di standby.

4 INPUT (Unità)

Consente di selezionare il dispositivo collegato.

5 MENU (Unità)

Consente di visualizzare la schermata del menu.

6 + (Unità) / - (Unità)

Regola il volume.

Sulla schermata principale, commuta le impostazioni o regola il livello delle impostazioni.

7 ▲ (Unità) / ▼ (Unità)

Consente di selezionare l'elemento delle impostazioni nella schermata del menu.

8 ENTER (Unità)

Consente di configurare la voce sulla schermata del menu.

Nota

- Per l'emissione del suono dagli altoparlanti integrati nell'unità, impostare [Speaker], nel menu [Sound].

Trasmettitore del telecomando

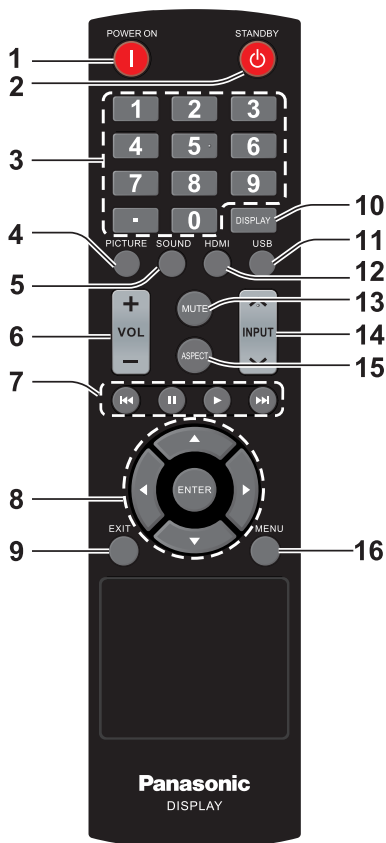

1 Tasto POWER ON (I)

- Consente di accendere il display (e visualizzare le immagini) quando è spento (in condizione di standby).

2 Tasto STANDBY (⏻)

- Consente di spegnere il display (in condizione di standby) quando è acceso.

3 Tasti numerici (0 - 9) / .

- Consente di inserire i numeri nelle impostazioni della LAN e nella funzione di clonazione dei dati su USB.

4 PICTURE

- Consente di regolare la modalità immagine.

5 SOUND

- Consente di visualizzare una schermata per la modifica della qualità del suono del display. Ogni volta che si preme <SOUND>, l'impostazione cambia come segue.
Alti → Bassi

6 VOL + / VOL -

- Regola il livello di volume dell'audio.

7 Tasti di navigazione (⏪, II, ►, ⏩)

- Utilizzati nel menu USB e nella funzione HDMI CEC.

8 ENTER / pulsanti cursore (▲ ▼ ◀ ▶)

- Utilizzati per azionare le schermate di menu.

9 EXIT

- Chiude le schermate del menu.

10 DISPLAY

- Consente di visualizzare informazioni sul display.

11 USB

- Consente di passare all'ingresso USB.

12 HDMI

- Consente di passare all'ingresso HDMI.

13 MUTE

- Attiva/disattiva l'audio.

14 INPUT ▲ / ▼

- Commuta l'ingresso da visualizzare sulla schermata.

15 ASPECT

- Cambia il formato.

16 MENU

- Premere per aprire il menu OSD.

Nota

- In questo manuale, i pulsanti del telecomando e l'unità sono indicati come < >.

(Esempio: <INPUT>.)

Il funzionamento è illustrato principalmente indicando i pulsanti del telecomando, ma è possibile anche utilizzare questi ultimi sull'unità, quando si tratta degli stessi pulsanti.

Comandi di base

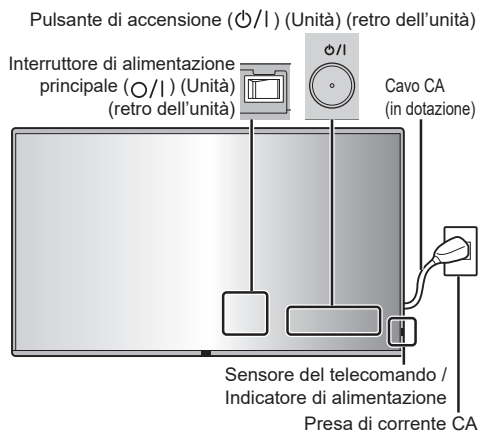

Puntare il telecomando direttamente verso il sensore del telecomando dell'unità.



Nota

- Eliminare gli ostacoli tra il sensore del telecomando dell'unità principale e il telecomando.
- Azionare il telecomando davanti al sensore del telecomando o dall'area in cui il sensore è visibile.
- Quando il telecomando viene puntato verso il sensore dello stesso dell'unità principale, la distanza dalla parte frontale del sensore del telecomando dev'essere pari o inferiore a circa 7 m. A seconda dell'angolazione, la distanza operativa potrebbe risultare inferiore.
- Non esporre il sensore del telecomando dell'unità principale alla luce solare diretta o a una forte luce fluorescente.

1 Collegare la spina del cavo CA al display.

(vedere pagina 13)

2 Collegare la spina alla presa di corrente.

Nota

- Per scollegare il cavo CA, assicurarsi assolutamente di scollegare prima la spina del cavo CA dalla presa.
- Le impostazioni potrebbero non essere salvate se la spina di alimentazione viene scollegata immediatamente dopo aver modificato le impostazioni con il menu su schermo. Scollegare la spina di alimentazione dopo un periodo di tempo sufficiente. In alternativa, scollegare la spina di alimentazione dopo aver disattivato l'alimentazione mediante telecomando, controllo RS-232C o controllo LAN.

3 Accendere (I) <Interruttore di alimentazione principale (⏻/⏻)> sull'unità.

4 Premere il <Pulsante di accensione (⏻/⏻)> sull'unità per accenderla.

- Indicatore di accensione: Blu (l'immagine è visualizzata).
- Quando l'<Interruttore di alimentazione principale> è in posizione di ACCESO (I), l'indicatore di alimentazione si illumina ed è possibile usare il telecomando.
- Quando l'indicatore di alimentazione è illuminato, non è necessario premere il <Pulsante di accensione (⏻/⏻) (Unità)> sull'unità. Utilizzare il telecomando in modo che l'indicatore di alimentazione diventi blu (immagine visualizzata).

■ Per portare su ON/OFF l'alimentazione con il telecomando

Per accendere l'alimentazione

- Quando l'<Interruttore di alimentazione principale> è in posizione di ACCESO (|) (indicatore di alimentazione arancione o viola), premere il tasto <POWER ON (|)>: viene visualizzata l'immagine.
- Indicatore di accensione: Blu (l'immagine è visualizzata).

Spegnimento (condizione di standby)

- Quando l'<Interruttore di alimentazione principale> è in posizione di ACCESO (|) (indicatore di alimentazione blu), premere il tasto <STANDBY (ϕ)>: l'alimentazione si interrompe.
- Indicatore di accensione: Arancione o viola (standby)

Nota

- Una volta scollegata la spina di alimentazione, l'indicatore di alimentazione potrebbe rimanere acceso per un certo tempo. Non si tratta di un malfunzionamento.

■ Quando l'unità viene accesa per la prima volta

Verrà visualizzata la seguente schermata.

Quando si imposta la funzione [Quick start], selezionare [On] con ◀▶ e premere <ENTER>.

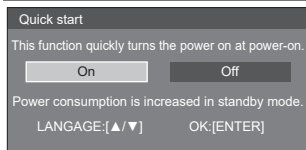

Nota

- Posizionando il cursore su [On] nella schermata di impostazione della funzione [Quick start], viene visualizzato il seguente messaggio.
"Power consumption is increased in standby mode."
- Una volta impostate le voci, le schermate non vengono visualizzate alla successiva accensione dell'unità. Ogni voce si può ripristinare nei seguenti menu.
[Quick start]
- È possibile selezionare la lingua dell'OSD con ▲▼.

Specifiche

N. modello

Modello da 86" : TH-86EQ3W

Modello da 75" : TH-75EQ3W

Modello da 65" : TH-65EQ3W

Modello da 55" : TH-55EQ3W

Modello da 50" : TH-50EQ3W

Modello da 43" : TH-43EQ3W

Alimentazione

Modello da 86"

110 – 240 V ~ (110 – 240 V corrente alternata),
50/60 Hz, 4,5 – 2,2 A

Modello da 75"

110 – 240 V ~ (110 – 240 V corrente alternata),
50/60 Hz, 2,9 – 1,4 A

Modello da 65"

110 – 240 V ~ (110 – 240 V corrente alternata),
50/60 Hz, 2,5 – 1,3 A

Modello da 55"

110 – 240 V ~ (110 – 240 V corrente alternata),
50/60 Hz, 1,9 – 1,0 A

Modello da 50"

110 – 240 V ~ (110 – 240 V corrente alternata),
50/60 Hz, 1,6 – 0,8 A

Modello da 43"

110 – 240 V ~ (110 – 240 V corrente alternata),
50/60 Hz, 1,3 – 0,7 A

Consumo di energia*1

Modello da 86"

336 W

Modello da 75"

217 W

Modello da 65"

184 W

Modello da 55"

142 W

Modello da 50"

119 W

Modello da 43"

93 W

Condizione di standby

0,5 W

Pannello display LCD

Modello da 86"

Pannello ADS da 86 pollici (retroilluminazione Direct LED), rapporto aspetto 16:9

Modello da 75"

Pannello ADS da 75 pollici (retroilluminazione Direct LED), rapporto aspetto 16:9

Modello da 65"

Pannello ADS da 65 pollici (retroilluminazione Direct LED), rapporto aspetto 16:9

Modello da 55"

Pannello VA da 55 pollici (retroilluminazione Direct LED), rapporto aspetto 16:9

Modello da 50"

Pannello VA da 50 pollici (retroilluminazione Direct LED), rapporto aspetto 16:9

Modello da 43"

Pannello ADS da 43 pollici (retroilluminazione Direct LED), rapporto aspetto 16:9

Formato dello schermo

Modello da 86"

1 895,0 mm (L) × 1 065,9 mm (A) × 2 174,2 mm
(diagonale) / 74,60" (L) × 41,96" (A) × 85,60"
(diagonale)

Modello da 75"

1 649,6 mm (L) × 927,9 mm (A) × 1 892,7 mm
(diagonale) / 64,94" (L) × 36,53" (A) × 74,51"
(diagonale)

Modello da 65"

1 428,4 mm (L) × 803,5 mm (A) × 1 638,9 mm
(diagonale) / 56,23" (L) × 31,63" (A) × 64,52"
(diagonale)

Modello da 55"

1 209,6 mm (L) × 680,4 mm (A) × 1 387,8 mm
(diagonale) / 47,62" (L) × 26,78" (A) × 54,63"
(diagonale)

Modello da 50"

1 095,8 mm (L) × 616,4 mm (A) × 1 257,3 mm
(diagonale) / 43,14" (L) × 24,26" (A) × 49,50"
(diagonale)

Modello da 43"

941,1 mm (L) × 529,4 mm (A) × 1 079,8 mm
(diagonale) / 37,05" (L) × 20,84" (A) × 42,51"
(diagonale)

N. di pixel

8 294 400

(3 840 (orizzontale) × 2 160 (verticale))

Dimensioni (L × A × P)

Modello da 86"

1 929 mm × 1 100 mm × 96 mm
(maniglie escluse: 70 mm) /
75,95" × 43,31" × 3,76"
(maniglie escluse: 2,74")

Modello da 75"

1 684 mm × 962 mm × 96 mm
(maniglie escluse: 70 mm) /
66,28" × 37,87" × 3,68"
(maniglie escluse: 2,74")

Modello da 65"

1 463 mm × 838 mm × 94 mm
(maniglie escluse: 69 mm) /
57,58" × 32,97" × 3,68"
(maniglie escluse: 2,72")

Modello da 55"

1 242 mm × 713 mm × 66 mm /
48,89" × 28,06" × 2,60"

Modello da 50"

1 129 mm × 649 mm × 66 mm /
44,43" × 25,56" × 2,60"

Modello da 43"

973 mm × 562 mm × 65 mm /
38,31" × 22,10" × 2,56"

Peso

Modello da 86"

Circa 46,0 kg / 101,5 lb, netto

Modello da 75"

Circa 35,6 kg / 78,5 lb, netto

Modello da 65"

Circa 27,1 kg / 59,8 lb, netto

Modello da 55"

circa 15,6 kg / netto 34,4 lb

Modello da 50"

Circa 13,5 kg / 29,8 lb, netto

Modello da 43"

Circa 10,7 kg / 23,6 lb, netto

Condizioni operative

Temperatura

0 °C – 40 °C (32 °F – 104 °F)*2

Umidità

20 % – 80 % (senza condensa)

Tempo di funzionamento

18 ore al giorno

Terminali di collegamento

HDMI IN 1

HDMI IN 2

HDMI IN 3

Connettore TIPO A*3 × 3

Segnale audio:

PCM lineare (frequenze di campionamento:
48 kHz, 44,1 kHz, 32 kHz)

AUDIO IN

Mini jack stereo (M3) × 1, 0,5 Vrms

PC IN

Mini D-sub 15 pin (compatibile con DDC2B) × 1

AUDIO OUT

Jack RCA , 0,5 Vrms

Uscita: Variabile (-∞ – 0 dB)

(Ingresso 1 kHz 0 dB, carico 10 kΩ)

SERIAL IN

Terminale di controllo esterno

D-sub 9 pin × 1:

Compatibilità con RS-232C

LAN

Metodo di comunicazione:

RJ45, 10BASE-T / 100BASE-TX

USB

Connettore USB × 1, TIPO A

5V CC / 2,0 A

Audio

Altoparlanti

φ 30 mm × 2 × 2 pezzi

Uscita audio

20 W [10 W + 10 W] (10 % THD)

Trasmittitore del telecomando

Fonte di alimentazione

3 V CC (batteria (tipo AAA/R03/LR03) × 2)

Intervallo operativo

Circa 7 m (22,9 piedi)

(se azionato direttamente davanti al sensore del telecomando)

Peso

Circa 91 g / 3,21 oz (batterie incluse)

Dimensioni (L × A × P)

48 mm × 27 mm × 190 mm / 1,89" × 1,06" × 7,48"

*1: Condizioni di spedizione

*2: Temperatura ambientale per l'utilizzo dell'unità ad altitudini elevate (oltre 1 400 m (4 593 piedi) e sotto i 2 800 m (9 186 piedi) sul livello del mare): da 0 °C a 35 °C (da 32 °F a 95 °F)

*3: VIERA LINK non è supportato.

Nota

- Dati tecnici e design sono soggetti a modifiche senza preavviso. Il peso e le dimensioni indicati sono approssimativi.

Licenza software

Nel prodotto è incorporato il seguente software:

- (1) Software sviluppato in modo indipendente da o per conto di Panasonic Projector & Display Corporation,
- (2) Software di proprietà di terzi e concesso in licenza a Panasonic Projector & Display Corporation,
- (3) software concesso in licenza in base alla licenza GNU General Public License, versione 2.0 (GPL V2.0),
- (4) software concesso in licenza in base alla licenza GNU LESSER General Public License, versione 2.1 (LGPL V2.1) e/o
- (5) software open source diverso dal software concesso in base alla licenza GPL V2.0 e/o LGPL V2.1.

Il software classificato ai punti (3) - (5) viene distribuito con l'auspicio che possa essere utile ma **SENZA GARANZIA ALCUNA**, ivi compresa la garanzia implicita di **COMMERCIALIZZABILITÀ** o **IDONEITÀ PER SCOPI SPECIFICI**.

Per almeno tre (3) anni dalla data di consegna del presente prodotto, Panasonic Projector & Display Corporation fornirà a qualsiasi terza parte che la contatterà ai contatti riportati di seguito, a un prezzo non superiore al costo di distribuzione del codice sorgente, una copia completa leggibile su PC del corrispondente codice sorgente coperto dalla licenza GPL V2.0, LGPL V2.1 o altre licenze con obbligo di farlo, nonché l'avviso del corrispondente copyright.

Contatti:

oss-cd-request@gg.jp.panasonic.com

Avviso su AVC/VC-1/MPEG-4

Questo prodotto è concesso in licenza ai sensi della AVC Patent Portfolio License, VC-1 Patent Portfolio License e MPEG-4 Visual Patent Portfolio License per uso personale e non commerciale di un consumatore ai fini della (i) codifica di video in conformità agli standard AVC, VC-1 e MPEG-4 Visual ("video AVC/VC-1/MPEG-4") e/o (ii) decodifica di video AVC/VC-1/MPEG-4 codificati da un consumatore per fini personali e/o ottenuti da un provider video autorizzato a fornire video AVC/VC-1/MPEG-4. Non viene concessa alcuna licenza, implicita o esplicita, per altro uso. Si possono ottenere informazioni aggiuntive da MPEG LA, LLC. Vedere <http://www.mpegla.com>.

Smaltimento di vecchie apparecchiature e batterie usate

Solo per Unione Europea e Nazioni con sistemi di raccolta e smaltimento



Questi simboli sui prodotti, sull'imballaggio e/o sulle documentazioni o manuali accompagnanti i prodotti indicano che i prodotti elettrici, elettronici e le batterie usate non devono essere smaltiti come rifiuti urbani ma deve essere effettuata una raccolta separata.

Per un trattamento adeguato, recupero e riciclaggio di vecchi prodotti e batterie usate vi invitiamo a consegnarli agli appositi punti di raccolta secondo la legislazione vigente nel vostro paese.

Con uno smaltimento corretto, contribuirete a salvare importanti risorse e ad evitare i potenziali effetti negativi sulla salute umana e sull'ambiente.

Per ulteriori informazioni su raccolta e riciclaggio, vi invitiamo a contattare il vostro comune.

Lo smaltimento non corretto di questi rifiuti potrebbe comportare sanzioni in accordo con la legislazione nazionale.



Note per il simbolo batterie (simbolo sotto)

Questo simbolo può essere usato in combinazione con un simbolo chimico. In questo caso è conforme ai requisiti indicati dalla Direttiva per il prodotto chimico in questione.

Registrazione del cliente

Sul coperchio posteriore sono riportati il numero di modello e il numero di serie di questo prodotto. Le chiediamo di annotare questo numero di serie nello spazio sottostante e conservare questo manuale e la ricevuta di pagamento per registrarne l'acquisto, identificare il prodotto in caso di furto o perdita e convalidare il certificato di garanzia.

Numero modello

Numero di serie

Fabbricato da:

Panasonic Projector & Display Corporation
2-15 Matsuba-cho, Kadoma City, Osaka 571-8503, Giappone

Importatore:

Panasonic Connect Europe GmbH
Hagenauer Strasse 43, 65203 Wiesbaden, Germania

Rappresentante autorizzato nell'UE:

Panasonic Connect Europe GmbH
Panasonic Testing Centre
Winsbergring 15, 22525 Amburgo, Germania

Panasonic Projector & Display Corporation

2-15 Matsuba-cho, Kadoma City, Osaka 571-8503, Japan
Web Site : <https://docs.connect.panasonic.com/prodisplays>

© Panasonic Projector & Display Corporation 2026

Italiano

Stampato in Cina